

1290 SUPER DUKE R

CODICE ARTICOLO 3214761IT



Desideriamo congratularci con Lei per aver scelto una motocicletta KTM. Ora Lei è proprietario di una moderna motocicletta sportiva, che certamente le riserverà molte soddisfazioni, se opportunamente curata e sottoposta a manutenzione.

Le auguriamo tanta soddisfazione alla guida!

Inserire in basso i numeri di serie del proprio veicolo.

Numero identificativo del veicolo (📖 Pag. 14)	Timbro del concessionario
Numero motore (📖 Pag. 14)	
Numero chiave (📖 Pag. 14)	

Al momento della pubblicazione il manuale d'uso era aggiornato per questa serie. Non si escludono tuttavia lievi scostamenti risultanti dagli sviluppi costruttivi.

Tutti i dati contenuti non sono vincolanti. KTM Sportmotorcycle GmbH si riserva in particolare il diritto di modificare o eliminare, senza sostituirli, dati tecnici, prezzi, colori, forme, materiali, prestazioni di servizio e assistenza, configurazioni, allestimenti e simili senza preavviso e senza indicarne i motivi, di adattarli alla situazione locale, nonché di cessare la produzione di un determinato modello senza preavviso. KTM non si assume alcuna responsabilità per la disponibilità a magazzino, gli scostamenti rispetto alle figure e alle descrizioni, nonché eventuali refusi di stampa ed errori. I modelli raffigurati includono talvolta equipaggiamenti speciali non compresi nel volume della fornitura di serie.

© 2023 KTM Sportmotorcycle GmbH, Mattighofen Austria

Tutti i diritti riservati

La ristampa, anche parziale, ed eventuali riproduzioni di qualsiasi tipo sono consentite solo previa autorizzazione scritta del titolare del copyright.



ISO 9001(12 100 6061)

Ai sensi della norma internazionale sulla gestione della qualità ISO 9001, KTM adotta processi per assicurare la massima qualità possibile del prodotto.

Rilasciato da: TÜV Management Service

REG.NO. 12 100 6061

KTM Sportmotorcycle GmbH
Stallhofnerstraße 3
5230 Mattighofen, Austria

Questo documento è valido per i seguenti modelli:

1290 SUPER DUKE R EU (F9903W9, F9903W2)

1290 SUPER DUKE R JP (F9986W2)



1290 SUPER DUKE R CN (F9987W9)



3214761it

30.01.2023

1	LEGENDA.....	6	6.9	Tasti del sistema di regolazione della velocità	18
1.1	Simboli utilizzati.....	6	6.10	Tasto +RES/-SET	20
1.2	Formattazione del testo	6	6.11	Interruttore combinato destro	20
2	AVVERTENZE PER LA SICUREZZA	7	6.12	Interruttore del lampeggio d'emergenza	20
2.1	Definizione del campo d'impiego - uso regolamentare.....	7	6.13	Pulsante di avviamento/interruttore di sicurezza	21
2.2	Uso non conforme.....	7	6.14	Tasto RACE ON	21
2.3	Avvertenze per la sicurezza	7	6.15	Interruttore C1 e C2	21
2.4	Livello di pericolo e simboli	7	6.16	Bloccasterzo (antenna)	22
2.5	Avvertenza: evitare ogni tipo di manipolazione	8	6.17	Immobilizer	22
2.6	Utilizzo sicuro.....	8	6.18	Chiave RACE ON.....	22
2.7	Abbigliamento protettivo.....	9	6.19	Apertura del tappo del serbatoio del carburante.....	23
2.8	Regole di lavoro	9	6.20	Chiusura del tappo del serbatoio del carburante.....	24
2.9	Ambiente	9	6.21	Serratura della sella	24
2.10	Manuale d'uso	9	6.22	Borsa degli attrezzi.....	24
3	AVVERTENZE IMPORTANTI	11	6.23	Cinghia	25
3.1	Garanzia del produttore, garanzia legale	11	6.24	Poggiapiedi passeggero.....	25
3.2	Materiali di consumo, materiali ausiliari.....	11	6.25	Leva del cambio.....	25
3.3	Parti di ricambio, accessori tecnici	11	6.26	Pedale del freno.....	26
3.4	Manutenzione.....	11	6.27	Cavalletto laterale	26
3.5	Figure	11	7	QUADRO STRUMENTI.....	27
3.6	Servizio clienti.....	11	7.1	Quadro strumenti	27
4	VISTA DEL VEICOLO	12	7.2	Attivazione e test	27
4.1	Vista del veicolo anteriore sinistra (legenda).....	12	7.3	Modalità diurna-notturna	28
4.2	Vista del veicolo posteriore destra (legenda).....	13	7.4	Avvertenze.....	29
5	NUMERI DI SERIE	14	7.5	Avviso: strada ghiacciata.....	29
5.1	Numero identificativo del veicolo.....	14	7.6	Spie	30
5.2	Targa dati.....	14	7.7	Display	31
5.3	Numero chiave	14	7.8	Display TRACK (opzionale).....	32
5.4	Numero motore.....	14	7.9	Layout Performance (opzionale).....	33
5.5	Codice articolo della forcella	15	7.10	Widget piccolo.....	34
5.6	Codice articolo dell'ammortizzatore....	15	7.11	Widget grande	34
5.7	Codice articolo ammortizzatore di sterzo	15	7.12	Contachilometri	35
6	ELEMENTI DI COMANDO	16	7.13	Numero di giri	35
6.1	Leva della frizione.....	16	7.14	Indicatore luminoso di cambiata.....	35
6.2	Leva del freno anteriore	16	7.15	Indicatore dell'impianto di regolazione della velocità	36
6.3	Manopola dell'acceleratore.....	16	7.16	Velocità.....	36
6.4	Interruttore combinato a sinistra.....	16	7.17	Display ABS Mode	36
6.5	Interruttore luci	17	7.18	Display Ride.....	37
6.6	Tasti menu	17	7.19	Indicatore di marcia	37
6.7	Interruttore degli indicatori di direzione	17	7.20	Riscaldamento delle manopole (opzionale)	37
6.8	Pulsante avvisatore acustico.....	18	7.21	Riscaldamento della sella (opzionale)	37
			7.22	Indicatore temperatura del liquido di raffreddamento	38
			7.23	Indicatore del livello di carburante.....	38
			7.24	Indicazione temperatura aria ambiente.....	38

7.25	Ora.....	39	7.43	Widget HEATING.....	63
7.26	Display Favorites.....	39	7.44	Widget MUSIC.....	63
7.27	Display Navigation (opzionale).....	39	8	ERGONOMIA.....	65
7.28	Menu.....	39	8.1	Posizione del manubrio.....	65
7.28.1	KTM MY RIDE (opzionale).....	40	8.2	Regolazione della posizione del manubrio 	65
7.28.2	Audio (opzionale).....	40	8.3	Regolazione della posizione a riposo della leva della frizione.....	66
7.28.3	Navigation (optional).....	41	8.4	Regolazione della posizione a riposo della leva del freno anteriore.....	66
7.28.4	Navigation Information (opzionale).....	41	8.5	Regolazione del piolino del pedale del freno.....	66
7.28.5	Volume (opzionale).....	42	8.6	Controllo della posizione a riposo della leva del cambio.....	67
7.28.6	Pairing (opzionale).....	43	8.7	Regolazione della posizione a riposo della leva del cambio 	67
7.28.7	Telefonia (opzionale).....	44	8.8	Regolazione del piolino della leva del cambio.....	68
7.28.8	Trip 1.....	45	8.9	Regolazione supporto pedana 	68
7.28.9	Trip 2.....	45	8.10	Regolazione dell'inclinazione del quadro strumenti.....	70
7.28.10	General Info.....	46	9	MESSA IN USO.....	72
7.28.11	TPMS.....	46	9.1	Note relative alla prima messa in uso.....	72
7.28.12	Warnings.....	47	9.2	Rodaggio del motore.....	73
7.28.13	Service.....	47	9.3	Caricamento del veicolo.....	73
7.28.14	Extra Functions.....	47	10	ISTRUZIONI DI GUIDA.....	75
7.28.15	Ride Mode.....	48	10.1	Interventi di controllo e manutenzione ordinaria prima di ogni messa in uso.....	75
7.28.16	Track (opzionale).....	48	10.2	Avvio del veicolo.....	75
7.28.17	Throttle Response (opzionale).....	49	10.3	Launch control (opzionale).....	77
7.28.18	Anti Wheelie Mode (opzionale).....	49	10.4	Accensione.....	77
7.28.19	Launch Control (opzionale).....	50	10.5	Partenza con launch control (opzionale).....	77
7.28.20	Slip Adjuster.....	50	10.6	Quick shifter+ (opzionale).....	78
7.28.21	Motorcycle.....	51	10.7	Innesto marce e guida.....	78
7.28.22	Heated Grips (opzionale).....	51	10.8	MSR (opzionale).....	81
7.28.23	Heated Seat (opzionale).....	52	10.9	Frenata.....	82
7.28.24	MTC+MSR (opzionale).....	52	10.10	Fermata, parcheggio.....	83
7.28.25	ABS.....	52	10.11	Trasporto.....	84
7.28.26	Quickshifter + (opzionale).....	53	10.12	Traino in caso di guasto.....	84
7.28.27	Settings.....	53	10.13	Rifornimento di carburante.....	85
7.28.28	Tasto C1 e C2.....	53	11	PROGRAMMA DI MANUTENZIONE.....	87
7.28.29	Bluetooth (opzionale).....	54	11.1	Informazioni aggiuntive.....	87
7.28.30	Headset Type.....	54	11.2	Manutenzione.....	87
7.28.31	Display Theme.....	55	12	MESSA A PUNTO DEL TELAIO.....	89
7.28.32	Button Illumination.....	55	12.1	Forcella/Ammortizzatore.....	89
7.28.33	Shift Light.....	55	12.2	Regolazione del precarico molla della forcella.....	89
7.28.34	Daytime Runn. Light.....	56			
7.28.35	Impostazione data e ora.....	56			
7.29	Units.....	57			
7.30	Distance.....	58			
7.31	Temperature.....	58			
7.32	Pressure.....	58			
7.33	Consumption.....	59			
7.34	Language.....	59			
7.35	Heated Grips (opzionale).....	59			
7.36	Heated Seat (opzionale).....	60			
7.37	Widget piccolo.....	60			
7.38	Widget grande.....	60			
7.39	Widget KTM MY RIDE.....	61			
7.40	Widget NAVIGATION.....	61			
7.41	Widget FAVORITES.....	62			
7.42	Widget INFO.....	62			

12.3	Regolazione dello smorzamento in compressione della forcella	89	13.19	Regolazione della tensione della catena	105
12.4	Regolazione dello smorzamento in estensione della forcella	90	13.20	Controllo di catena, corona dentata, pignone e guidacatena	106
12.5	Spurgo dei gambali della forcella.....	91	13.21	Controllo/correzione del livello del liquido della frizione idraulica	107
12.6	Smorzamento in compressione dell'ammortizzatore	91	14	IMPIANTO FRENANTE	109
12.7	Regolazione del precarico molla dell'ammortizzatore	92	14.1	Sistema antibloccaggio (ABS)	109
12.8	Regolazione dello smorzamento in compressione Low Speed dell'ammortizzatore	92	14.2	Controllo dei dischi del freno	110
12.9	Regolazione dello smorzamento in compressione High Speed dell'ammortizzatore	93	14.3	Controllo del livello del liquido freni della ruota anteriore.....	111
12.10	Regolazione dello smorzamento in estensione dell'ammortizzatore.....	93	14.4	Rabbocco del liquido freni della ruota anteriore 🛠️.....	111
13	MANUTENZIONE DEL TELAIO	95	14.5	Controllo delle pastiglie del freno e del bloccaggio delle pastiglie del freno ruota anteriore.....	112
13.1	Sollevamento della motocicletta tramite il dispositivo di sollevamento posteriore	95	14.6	Controllo del livello del liquido freni della ruota posteriore	113
13.2	Rimozione della motocicletta dal dispositivo di sollevamento posteriore	95	14.7	Rabbocco del liquido freni della ruota posteriore 🛠️.....	113
13.3	Sollevamento della motocicletta tramite il cavalletto alzamoto anteriore	95	14.8	Controllo delle pastiglie del freno e del bloccaggio delle pastiglie del freno ruota posteriore	115
13.4	Rimozione della motocicletta dal cavalletto alzamoto anteriore.....	96	15	RUOTE, PNEUMATICI	116
13.5	Sollevamento della motocicletta tramite cavalletto alzamoto (a innesto) 🛠️.....	96	15.1	Smontaggio della ruota anteriore 🛠️.....	116
13.6	Rimozione della motocicletta dal cavalletto alzamoto (a innesto) 🛠️.....	97	15.2	Montaggio della ruota anteriore 🛠️.....	116
13.7	Pulizia delle cuffie parapolvere dei gambali della forcella 🛠️	97	15.3	Smontaggio della ruota posteriore 🛠️.....	118
13.8	Rimozione della sella del passeggero	98	15.4	Montaggio della ruota posteriore 🛠️.....	118
13.9	Montaggio della sella del passeggero	98	15.5	Controllo dello stato dei pneumatici.....	119
13.10	Rimozione della sella del pilota.....	99	15.6	Controllo della pressione pneumatici.....	121
13.11	Montaggio della sella del pilota	99	15.7	Utilizzo dello spray antiforatura	121
13.12	Smontaggio dello spoiler sinistro del serbatoio del carburante.....	100	16	IMPIANTO ELETTRICO	123
13.13	Montaggio dello spoiler sinistro del serbatoio del carburante	100	16.1	Luce di marcia diurna (DRL)	123
13.14	Smontaggio del silenziatore terminale 🛠️.....	101	16.2	Smontaggio della batteria da 12 V 🛠️.....	123
13.15	Montaggio del silenziatore terminale 🛠️.....	102	16.3	Montaggio della batteria da 12 V 🛠️.....	124
13.16	Controllo dello stato di imbrattamento della catena.....	103	16.4	Messa in ricarica della batteria da 12 V 🛠️.....	125
13.17	Pulizia della catena.....	103	16.5	Sostituzione della batteria della chiave RACE ON	127
13.18	Controllo della tensione della catena	104	16.6	Sostituzione del fusibile principale.....	128
			16.7	Sostituzione dei fusibili nella scatola portafusibili.....	129
			16.8	Controllo dell'orientamento del faro	130
			16.9	Regolazione della profondità del fascio luminoso del faro.....	130

16.10	Collegamento del cavo USB	131	23.9	Coppie di serraggio del telaio	156
16.11	Scollegamento del cavo USB.....	131	24	DICHIARAZIONI DI CONFORMITÀ	161
16.12	Presa diagnosi	131	24.1	Dichiarazioni di conformità	161
16.13	ACC1 e ACC2 anteriori	132	24.2	Dichiarazioni di conformità specifiche per paese (KTM RACE ON)	161
16.14	ACC1 e ACC2 posteriori	132	24.3	Dichiarazioni di conformità specifiche per paese (CCU-2).....	162
17	SISTEMA DI RAFFREDDAMENTO.....	133	25	MATERIALI DI CONSUMO	163
17.1	Controllo del livello del liquido di raffreddamento nel vaso d'espansione	133	26	MATERIALI AUSILIARI	165
17.2	Correzione del livello del liquido di raffreddamento nel vaso d'espansione	134	27	NORME.....	166
18	MESSA A PUNTO DEL MOTORE.....	135	28	INDICE DEI TERMINI TECNICI.....	167
18.1	Ride Mode	135	29	ELENCO DELLE ABBREVIAZIONI	168
18.2	Controllo trazione della motocicletta (MTC)	135	30	ELENCO DEI SIMBOLI	169
18.3	Modalità Anti Wheelie (anti impennata) (opzionale)	136	30.1	Simboli rossi	169
18.4	Regolazione dello slittamento (opzionale)	136	30.2	Simboli gialli e arancioni	169
18.5	Throttle Response (opzionale)	136	30.3	Simboli verdi e blu.....	169
19	MANUTENZIONE DEL MOTORE	137	INDICE.....		170
19.1	Controllo del livello dell'olio motore	137			
19.2	Sostituzione dell'olio motore e del filtro dell'olio, pulizia delle unità filtranti 	137			
19.3	Rabbocco dell'olio motore.....	140			
20	PULIZIA, MANUTENZIONE ORDINARIA.....	142			
20.1	Pulizia della motocicletta.....	142			
20.2	Interventi di controllo e manutenzione ordinaria per l'uso invernale.....	143			
21	RIMESSAGGIO.....	145			
21.1	Rimessaggio	145			
21.2	Messa in uso dopo il rimessaggio.....	146			
22	DIAGNOSI DEI DIFETTI	147			
23	DATI TECNICI.....	149			
23.1	Motore	149			
23.2	Coppie di serraggio motore.....	150			
23.3	Quantitativi	152			
23.3.1	Olio motore	152			
23.3.2	Liquido di raffreddamento	153			
23.3.3	Carburante	153			
23.4	Telaio	153			
23.5	Impianto elettrico	154			
23.6	Pneumatici.....	154			
23.7	Forcella.....	154			
23.8	Ammortizzatore.....	155			

1.1 Simboli utilizzati

Di seguito è illustrato l'utilizzo di determinati simboli.



Contrassegna una reazione prevista (ad esempio un intervento oppure una funzione).



Contrassegna una reazione imprevista (ad esempio una procedura oppure una funzione).



Contrassegna gli interventi che richiedono competenze tecniche e comprensione della materia. Per la vostra sicurezza, far eseguire questi interventi presso un'officina autorizzata KTM che si occuperà della vostra motocicletta in modo ottimale, impiegando manodopera specializzata e addestrata, e utilizzando i necessari utensili speciali.



Contrassegna un riferimento a una determinata pagina (alla pagina indicata sono riportate maggiori informazioni sull'argomento).



Contrassegna informazioni più dettagliate o suggerimenti.



Contrassegna il risultato di una verifica.



Contrassegna il termine di un intervento, eventuali operazioni successive incluse.

1.2 Formattazione del testo

Di seguito vengono illustrate le diverse opzioni di formattazione utilizzate nel testo.

Nome proprio

Contrassegna un nome proprio.

Nome®

Contrassegna un nome registrato.

Marchio™

Contrassegna un marchio di fabbrica.

Termini sottolineati

Rimandano a dettagli tecnici del veicolo o contrassegna termini tecnici la cui spiegazione è riportata nell'indice dei termini tecnici.

2.1 Definizione del campo d'impiego - uso regolamentare

Questo veicolo è stato concepito e progettato per poter resistere alle sollecitazioni tipiche dell'impiego su strada e su circuiti da corsa. Questo veicolo non è adatto per l'utilizzo su strade non asfaltate.

Info

Questo veicolo può essere utilizzato su strade pubbliche solo nella versione omologata.

2.2 Uso non conforme

Utilizzare il veicolo esclusivamente secondo l'uso conforme.

Da un uso non conforme possono derivare pericoli per persone, materiali e l'ambiente.

Qualsiasi utilizzo del veicolo diverso da quello conforme e da quanto specificato nella definizione del campo d'impiego è considerato non conforme.

Rientrano in un uso non conforme anche l'impiego di materiali d'esercizio e ausiliari le cui specifiche non corrispondono a quelle richieste per il rispettivo utilizzo.

2.3 Avvertenze per la sicurezza

Per un utilizzo sicuro del prodotto descritto, è necessario rispettare alcune avvertenze per la sicurezza. Per questo motivo leggere attentamente queste istruzioni e tutte quelle fornite in dotazione. Nel testo le avvertenze per la sicurezza sono state opportunamente evidenziate e inserite in corrispondenza dei punti rilevanti.

Info

In diversi punti ben visibili del prodotto descritto sono applicati vari adesivi riportanti indicazioni e avvertenze. Non rimuovere nessuno di questi adesivi. In caso di assenza, non sarà più possibile individuare potenziali pericoli e sussiste il rischio di lesioni.

2.4 Livello di pericolo e simboli



Pericolo

Indica un pericolo in grado di causare la repentina e sicura morte o provocare gravi lesioni permanenti nel caso in cui non si adottino le necessarie misure di sicurezza.



Avvertenza

Indica un pericolo che potrebbe essere mortale o provocare gravi lesioni nel caso in cui non si adottino le necessarie misure di sicurezza.



Attenzione

Indica un pericolo che potrebbe provocare leggere lesioni nel caso in cui non si adottino le necessarie misure di sicurezza.

Nota

Indica un pericolo in grado di provocare gravi danni materiali e al veicolo nel caso in cui non si adottino le necessarie misure di sicurezza.



Nota

Indica un pericolo in grado di provocare danni ambientali nel caso in cui non si adottino le necessarie misure di sicurezza.

2.5 Avvertenza: evitare ogni tipo di manipolazione

È vietato apportare modifiche ai componenti insonorizzanti. Le seguenti misure o la realizzazione delle seguenti condizioni sono vietati per legge:

- 1 Rimozione o messa fuori funzione di qualsiasi dispositivo o componente con funzione insonorizzante di un veicolo nuovo, sia che ciò avvenga prima della vendita o della consegna al cliente finale o durante l'utilizzo del veicolo per scopi diversi dalla manutenzione, riparazione o sostituzione.
- 2 Utilizzo del veicolo in seguito a rimozione o messa fuori funzione di un dispositivo o di un componente di questo tipo.

Esempi di manipolazioni vietate per legge:

- 1 Rimozione o perforazione di silenziatori, deflettori, collettori o altri componenti dell'impianto dei gas di scarico.
- 2 Rimozione o perforazione di componenti dell'impianto d'aspirazione.
- 3 Utilizzo con manutenzione non eseguita a regola d'arte.
- 4 Sostituzione di componenti mobili del veicolo o di componenti dell'impianto di scarico o dell'impianto d'aspirazione con componenti non omologati dal costruttore.

2.6 Utilizzo sicuro



Pericolo

Rischio di incidente Un pilota non abile alla guida mette in pericolo sé stesso e gli altri.

- Non utilizzare il veicolo se si è sotto l'influenza di alcol, droghe o farmaci.
- Non utilizzare il veicolo se non si è in condizioni fisiche e mentali idonee.



Pericolo

Rischio di avvelenamento I gas di scarico sono tossici e possono provocare perdita di coscienza e morte.

- A motore in funzione assicurare sempre una sufficiente aerazione.
- Utilizzare un sistema di aspirazione gas di scarico adeguato quando si avvia o si lascia in moto il motore in ambienti chiusi.



Avvertenza

Pericolo di scottature Durante il funzionamento, alcune parti del veicolo raggiungono temperature molto alte.

- Non toccare parti come l'impianto di scarico, il radiatore, il motore, l'ammortizzatore o l'impianto frenante prima che i componenti del veicolo si siano raffreddati.
- Prima di effettuare qualsiasi intervento far raffreddare le parti del veicolo.

Utilizzare il veicolo solo se in perfette condizioni tecniche, in modo regolamentare e conformemente alle norme di sicurezza e tutela ambientale.

Il veicolo deve essere utilizzato solo da persone istruite sul suo funzionamento. Per l'utilizzo su strada occorre essere in possesso della necessaria patente di guida.

Far riparare tempestivamente presso un'officina autorizzata KTM eventuali anomalie che pregiudicano la sicurezza.

Attenersi a quanto indicato sugli adesivi applicati sul veicolo, che riportano le indicazioni e le avvertenze.

2.7 Abbigliamento protettivo



Avvertenza

Pericolo di lesioni L'assenza di un abbigliamento protettivo o l'utilizzo di capi difettosi possono comportare un maggior rischio per la sicurezza.

- Indossare sempre un abbigliamento protettivo idoneo (casco, stivali, guanti e giacca e pantaloni con protezioni).
- Indossare sempre abbigliamento protettivo in perfetto stato e a norma.

Per la vostra sicurezza KTM consiglia di guidare il veicolo solo con indosso un abbigliamento protettivo adatto.

2.8 Regole di lavoro

Se non altrimenti specificato, effettuare tutti i lavori con l'accensione disattivata (modelli con blocchetto di avviamento, modelli con chiave radiotrasmittente) ovvero a motore spento (modelli senza blocchetto di avviamento o chiave radiotrasmittente).

Alcuni interventi prevedono l'utilizzo di utensili speciali. Questi non sono in dotazione al veicolo, ma possono essere ordinati specificando il codice indicato tra parentesi. Esempio: estrattore per cuscinetti (15112017000)

Se non diversamente specificato, le condizioni normali si applicano a tutti i lavori e a tutte le descrizioni.

Temperatura ambiente	20 °C
Pressione aria ambiente	1.013 mbar
umidità relativa dell'aria	60 ± 5 %

I componenti non riutilizzabili (ad es. viti e dadi autobloccanti, viti di espansione, guarnizioni, anelli di tenuta, O-ring, copiglie e rosette di sicurezza) devono essere sostituiti con componenti nuovi.

In alcuni casi è necessario utilizzare del bloccante per filetti (ad es. **Loctite**®). Per l'utilizzo attenersi alle avvertenze specifiche fornite dal produttore.

Se su un pezzo nuovo è già stato applicato del bloccante per filetti (ad es. **Precote**®), non applicarne dell'altro.

Per i componenti che vengono riutilizzati dopo lo smontaggio, procedere con la pulizia e controllare se sono usurati o danneggiati. Sostituire i componenti danneggiati o usurati.

Al termine dei lavori di riparazione o di un tagliando, assicurarsi che il veicolo sia idoneo e sicuro per il funzionamento.

2.9 Ambiente

Un utilizzo pienamente responsabile della motocicletta farà sì che tali problemi e dissidi non debbano insorgere. Per garantire il futuro del motociclismo, usare sempre la moto entro i limiti della legalità, tutelare l'ambiente e rispettare i diritti altrui.

Per lo smaltimento dell'olio esausto o di altri materiali di consumo/ausiliari e componenti vecchi attenersi alle leggi e alle direttive in vigore nel rispettivo paese.

Poiché le motociclette non rientrano nel campo d'applicazione della direttiva UE relativa allo smaltimento di veicoli vecchi, non vi sono leggi specifiche a riguardo. Il vostro concessionario KTM autorizzato sarà lieto di aiutarvi.

2.10 Manuale d'uso

Prima di affrontare la prima uscita, leggere con attenzione e integralmente il presente manuale d'uso. Il manuale d'uso contiene molte informazioni e consigli che faciliteranno la guida, le manovre e la manutenzione del veicolo. Solo così sarà possibile trovare l'assetto personale ottimale e prevenire infortuni.



Suggerimento

Salvare il presente manuale d'uso sul dispositivo in modo da poterlo leggere in qualsiasi momento.

Terminata la lettura del manuale, per maggiori informazioni sul veicolo o per chiarimenti contattare un concessionario autorizzato KTM.

Il manuale d'uso è un componente importante del veicolo. Qualora il veicolo venga rivenduto, il manuale d'uso deve essere scaricato nuovamente dal nuovo proprietario.

Il manuale d'uso può essere scaricato più volte mediante il codice QR o il link sul certificato di consegna.

2 AVVERTENZE PER LA SICUREZZA

Il manuale d'uso può essere scaricato anche dal sito web del rispettivo concessionario autorizzato KTM o dal sito web KTM. È anche possibile ordinare una copia stampata tramite il rispettivo concessionario autorizzato KTM.
Sito web KTM internazionale: KTM.COM

3.1 Garanzia del produttore, garanzia legale

Gli interventi prescritti nel programma di manutenzione devono essere eseguiti esclusivamente presso un'officina autorizzata KTM e vanno attestati su **KTM Dealer.net**, altrimenti si perde qualsiasi diritto alla garanzia. I danni, anche indiretti, causati da manipolazioni e/o modifiche al veicolo non sono coperti dalla garanzia del produttore.

3.2 Materiali di consumo, materiali ausiliari



Nota

Pericolo di inquinamento ambientale Un utilizzo non corretto del carburante può provocare danni all'ambiente.

- Evitare che il carburante finisca nelle falde acquifere, nel terreno o nell'impianto fognario.

Utilizzare i materiali di consumo e ausiliari secondo quanto riportato nel manuale d'uso e nelle specifiche.

3.3 Parti di ricambio, accessori tecnici

Per la propria sicurezza, utilizzare esclusivamente parti di ricambio e accessori autorizzati e/o consigliati da KTM e farli montare presso un'officina autorizzata KTM. KTM non si assume alcuna responsabilità in relazione ai prodotti forniti da terzi e per gli eventuali danni che ne possono derivare.

Alcune parti di ricambio e accessori sono indicati tra parentesi nel testo. Il vostro concessionario autorizzato KTM sarà lieto di consigliarvi a riguardo.

Le attuali **KTM PowerParts** per il Suo veicolo sono riportate sul sito web KTM.

Sito web KTM internazionale: KTM.COM

3.4 Manutenzione

Prerequisito per un funzionamento ineccepibile e la prevenzione di usura precoce è l'osservanza dei tagliandi, degli interventi di manutenzione e messa a punto di motore e telaio menzionati nel presente manuale d'uso. Un'errata messa a punto del telaio può causare danni e la rottura delle sospensioni.

L'utilizzo del veicolo in condizioni d'impiego gravose, ad. es. ambiente polveroso, sotto forti piogge, temperature molto calde o carichi elevati, può comportare un'usura superiore alla media per componenti quali il filtro dell'aria, il sistema di trasmissione, gli impianti frenanti o i componenti delle sospensioni. Pertanto il controllo o la sostituzione dei componenti potrebbe risultare necessario già prima della scadenza del tagliando.

Attenersi sempre al periodo di rodaggio e agli intervalli prescritti per il tagliando. La loro stretta osservanza è essenziale per incrementare la vita utile della motocicletta.

Per quanto riguarda gli intervalli basati su chilometraggio e tempo, si applica l'intervallo che viene raggiunto per primo.

3.5 Figure

Le figure riportate in questo manuale potrebbero raffigurare un equipaggiamento speciale.

Ai fini di una maggiore chiarezza, alcuni componenti potrebbero essere stati smontati o non venire raffigurati. Lo smontaggio non è sempre necessario. Fare riferimento alle istruzioni riportate nel testo.

3.6 Servizio clienti

Per eventuali chiarimenti sul vostro veicolo e sulla KTM contattare il proprio concessionario autorizzato KTM.

L'elenco dei concessionari autorizzati KTM è disponibile sul sito web KTM.

Sito web KTM internazionale: KTM.COM

4.1 Vista del veicolo anteriore sinistra (legenda)



- ❶ Leva della frizione (📖 Pag. 16)
- ❷ Cinghia (📖 Pag. 25)
- ❸ Borsa degli attrezzi (📖 Pag. 24)
- ❹ Serratura della sella (📖 Pag. 24)
- ❺ Poggiapiedi passeggero (📖 Pag. 25)
- ❻ Pedane del conducente
- ❼ Leva del cambio (📖 Pag. 25)
- ❽ Cavalletto laterale (📖 Pag. 26)
- ❾ Vetro spia olio motore

4.2 Vista del veicolo posteriore destra (legenda)



- ❶ Tappo del serbatoio del carburante
- ❷ Interruttore combinato a sinistra (📖 Pag. 16)
- ❸ Pulsante di avviamento/interruttore di sicurezza (📖 Pag. 21)
- ❹ Tasto RACE ON (📖 Pag. 21)
- ❺ Interruttore del lampeggio d'emergenza (📖 Pag. 20)
- ❻ Interruttore C1 e C2 (📖 Pag. 21)
- ❼ Manopola dell'acceleratore (📖 Pag. 16)
- ❽ Leva del freno anteriore (📖 Pag. 16)
- ❾ Vaso d'espansione del sistema di raffreddamento
- ❿ Pedale del freno (📖 Pag. 26)
- ⓫ Preload adjuster

5.1 Numero identificativo del veicolo

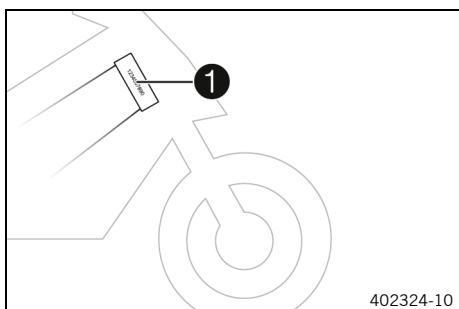

Il numero identificativo del veicolo **1** è impresso sul canotto di sterzo a destra.

Il numero identificativo del veicolo è riportato anche sulla targa dati.

5.2 Targa dati

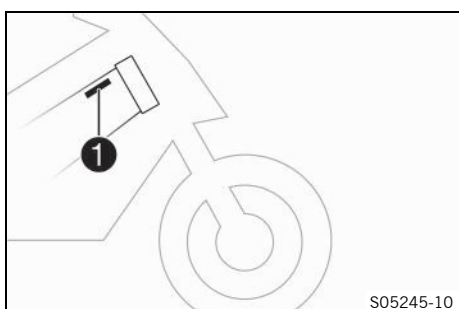

La targa dati **1** si trova sulla parte destra del telaio.

5.3 Numero chiave

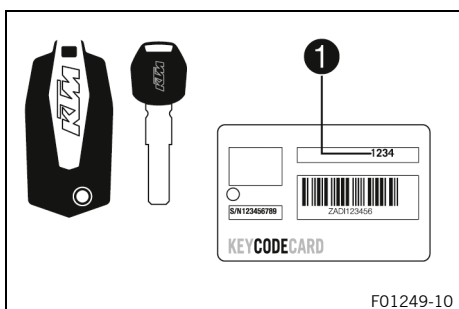

Il numero chiave **Code number** **1** è riportato sul **KEYCODECARD**.



Info

Per poter ordinare una chiave sostitutiva è necessario indicare il numero chiave. Conservare pertanto il **KEYCODECARD** in un luogo sicuro.

5.4 Numero motore

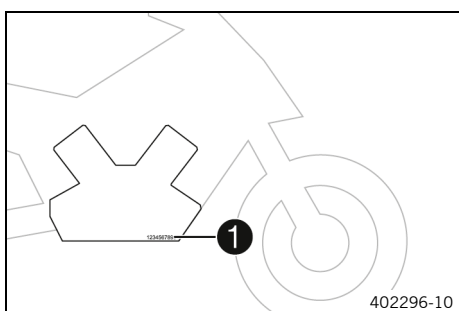

Il numero motore **1** è impresso sul lato destro del motore.

5.5 Codice articolo della forcella

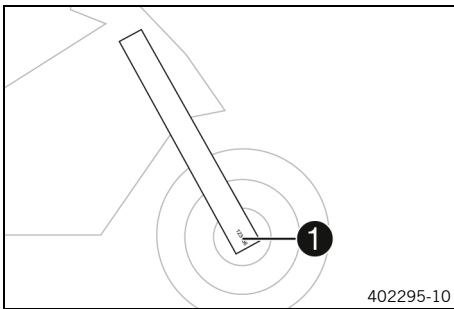

Il codice articolo della forcella ❶ è impresso sul lato interno del mozzo perno ruota anteriore.

5.6 Codice articolo dell'ammortizzatore

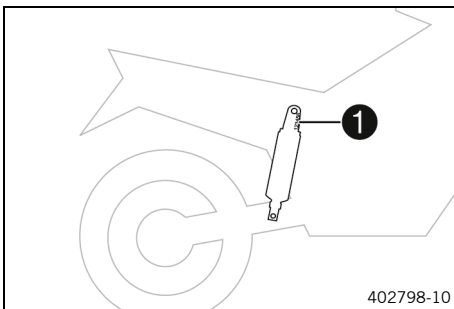

Il codice articolo dell'ammortizzatore ❶ è impresso sulla parte superiore dell'ammortizzatore, sopra la ghiera di registro, verso il lato motore.

5.7 Codice articolo ammortizzatore di sterzo

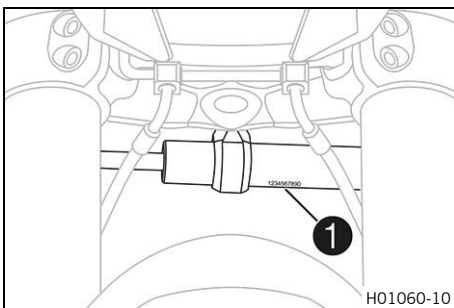

Il codice articolo dell'ammortizzatore di sterzo ❶ è impresso sul lato inferiore dell'ammortizzatore di sterzo.

6.1 Leva della frizione

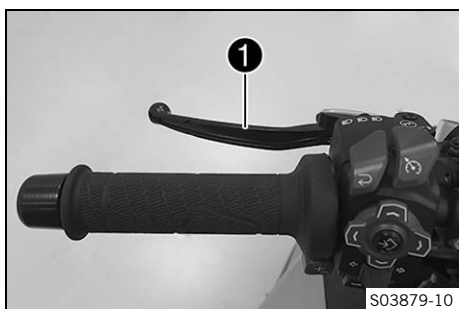

La leva della frizione **1** è situata a sinistra sul manubrio. La frizione viene azionata idraulicamente e si regola in modo automatico.

6.2 Leva del freno anteriore

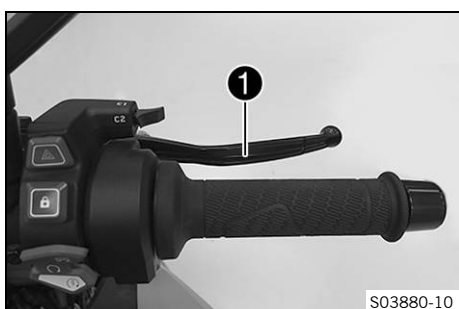

La leva del freno anteriore **1** è situata a destra sul manubrio. Il freno della ruota anteriore viene azionato con la leva del freno anteriore.

6.3 Manopola dell'acceleratore

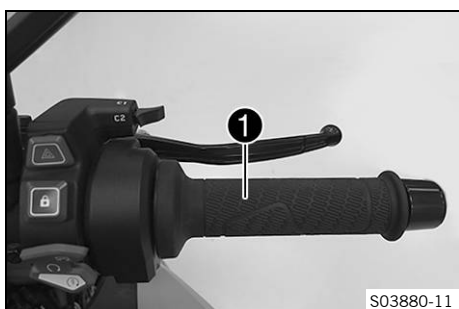

La manopola dell'acceleratore **1** è situata a destra sul manubrio.

6.4 Interruttore combinato a sinistra

L'interruttore combinato sinistro è situato sul manubrio a sinistra.

Panoramica dell'interruttore combinato a sinistra

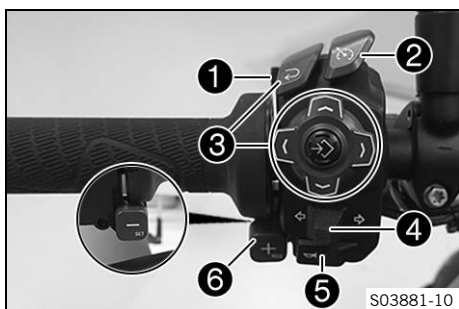

- 1** Interruttore luci (📖 Pag. 17)
- 2** Tasti del sistema di regolazione della velocità (📖 Pag. 18)
- 3** Tasti menu (📖 Pag. 17)
- 4** Interruttore degli indicatori di direzione (📖 Pag. 17)
- 5** Pulsante avvisatore acustico (📖 Pag. 18)
- 6** Tasto +RES/-SET (📖 Pag. 20)

6.5 Interruttore luci

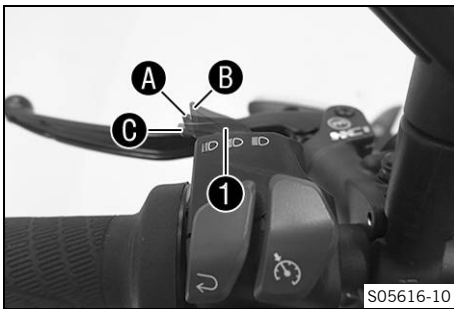

L'interruttore luci ❶ è situato a sinistra sull'interruttore combinato.

Stati possibili

	Luce anabbagliante accesa – Interruttore luci in posizione A . In questa posizione la luce anabbagliante e il fanalino posteriore sono accesi.
	Luce abbagliante accesa – Interruttore luci in posizione B . In questa posizione la luce abbagliante e il fanalino posteriore sono accesi.
	Lampeggio fari – Interruttore luci in posizione C . In questa posizione viene azionato il lampeggio fari. Una volta premuto, l'interruttore luci torna in posizione A .

6.6 Tasti menu

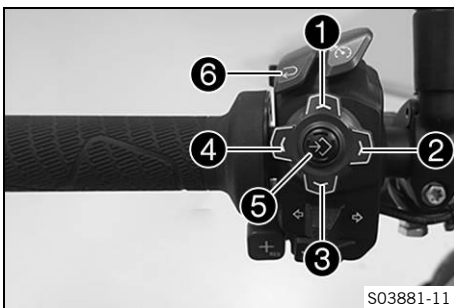

I tasti di menu si trovano al centro sull'interruttore combinato a sinistra.

I tasti menu permettono di comandare il display sul quadro strumenti.

Al tasto ❶ è associato il tasto **UP**.

Al tasto ❷ è associato il tasto **RIGHT**.

Al tasto ❸ è associato il tasto **DOWN**.

Al tasto ❹ è associato il tasto **LEFT**.

Al tasto ❺ è associato il tasto **SET**.

Al tasto ❻ è associato il tasto **BACK**.

6.7 Interruttore degli indicatori di direzione

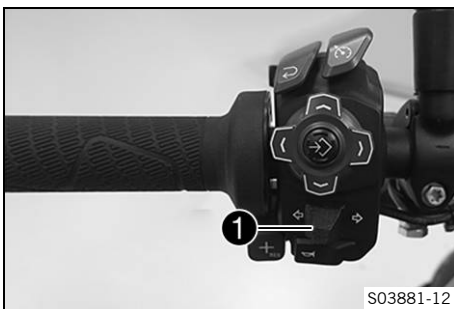

L'interruttore degli indicatori di direzione ❶ è situato a sinistra sull'interruttore combinato.

Stati possibili

	Indicatore di direzione non inserito – Interruttore degli indicatori di direzione premuto verso la custodia dell'interruttore.
	Indicatore di direzione sinistro inserito – Interruttore degli indicatori di direzione premuto verso sinistra. Una volta premuto, l'interruttore degli indicatori di direzione torna in posizione centrale.
	Indicatore di direzione destro inserito – Interruttore degli indicatori di direzione premuto verso destra. Una volta premuto, l'interruttore degli indicatori di direzione torna in posizione centrale.

i Info

Come funzione software è disponibile il disinserimento automatico degli indicatori di direzione (**ATIR**).

La funzione **ATIR** utilizza un contatempo e un contachilometri parziale.

Se l'indicatore di direzione rimane inserito per più di 10 secondi e 150 metri, esso viene disinserito.

Quando il veicolo si ferma, vengono arrestati entrambi i contatori.

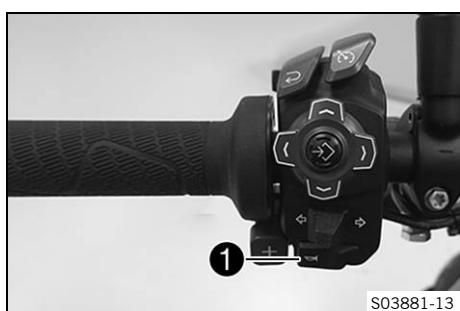

Quando viene nuovamente inserito l'interruttore degli indicatori di direzione, entrambi i contatori vengono resettati.

6.8 Pulsante avvisatore acustico



Il pulsante dell'avvisatore acustico **1** si trova a sinistra sull'interruttore combinato.

Stati possibili

- Pulsante dell'avvisatore acustico  in posizione a riposo.
- Pulsante dell'avvisatore acustico  premuto – In questa posizione l'avvisatore acustico viene azionato.

6.9 Tasti del sistema di regolazione della velocità

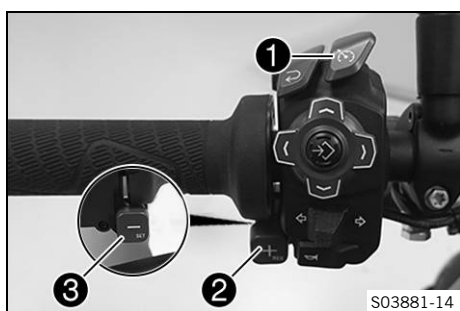

I tasti **1**, **2** e **3** del sistema di regolazione della velocità si trovano a sinistra sull'interruttore combinato.

Stati possibili

- Tasto del sistema di regolazione della velocità  in posizione a riposo.
- Tasto **+RES** premuto brevemente. – Viene riattivata l'ultima velocità impostata memorizzata. Ogni ulteriore breve pressione fa incrementare la velocità impostata di 1 km/h o di 1 mph.
- Tasto **+RES** tenuto premuto. – La velocità impostata aumenta gradatamente di 5 km/h o di 5 mph.
- Tasto **-SET** premuto. – La funzione del sistema di regolazione della velocità viene attivata e la velocità corrente mantenuta. Ogni ulteriore breve pressione fa diminuire la velocità impostata di 1 km/h o di 1 mph.
- Tasto **-SET** tenuto premuto. – La velocità impostata diminuisce gradatamente di 5 km/h o di 5 mph.

i Info

Dopo aver attivato la funzione del sistema di regolazione della velocità, la manopola dell'acceleratore può essere riportata in posizione a riposo. La velocità selezionata viene mantenuta.

Se non è stata ancora memorizzata una velocità impostata, è possibile salvarla per una volta con il tasto **+RES**.

Se ruotando la manopola dell'acceleratore la velocità impostata viene superata per meno di 30 secondi, il sistema di regolazione della velocità rimane attivo.

Per disattivare la funzione dell'impianto di regolazione della velocità premere il tasto dell'impianto di regolazione della velocità. La funzione dell'impianto di regolazione della velocità viene inoltre disattivata nei seguenti casi:

- Attivazione della leva del freno anteriore
- Attivazione del pedale del freno
- Attivazione della leva della frizione
- Cambio marcia senza quickshifter+
- Chiusura della manopola dell'acceleratore oltre la posizione a riposo
- Regolazione del controllo trazione della motocicletta (**MTC**)
- Slittamento della ruota posteriore o sollevamento della ruota anteriore
- Verificarsi di un malfunzionamento che compromette la funzione dell'impianto di regolazione della velocità
- Superamento per più di 30 secondi, durante un sorpasso, della velocità impostata



Avvertenza

Rischio di incidente La funzione dell'impianto di regolazione della velocità non è adatta in tutte le situazioni di marcia.

Le velocità impostata selezionata non viene mantenuta (e scende al di sotto di essa) quando la potenza del motore non è sufficiente per una pendenza.

Le velocità impostata selezionata viene superata quando in discesa l'azione frenante del motore non è sufficiente.

- Non utilizzare la funzione dell'impianto di regolazione della velocità su percorsi ricchi di curve.
- Non utilizzare la funzione dell'impianto di regolazione della velocità su fondi stradali lisci (ad es. pioggia, ghiaccio, neve), in caso di scarsa visuale o su strade sterrate (ad es. sabbia, pietrisco, pietraie).
- Non utilizzare la funzione dell'impianto di regolazione della velocità quando il traffico non consente di mantenere una velocità costante.

La funzione dell'impianto di regolazione della velocità è disponibile solo con il controllo trazione della motocicletta attivato (**MTC**). Se si disattiva il controllo trazione della motocicletta (**MTC**), si disattiva anche la funzione dell'impianto di regolazione della velocità.

La funzione del sistema di regolazione della velocità non è attivabile in fase di forte accelerazione.

La funzione dell'impianto di regolazione della velocità è attivabile solo quando sono inserite le seguenti marce: 3^a, 4^a, 5^a e 6^a.

Il campo di regolazione va da 40 a 200 km/h o da 25 a 125 mph.

6.10 Tasto +RES/-SET

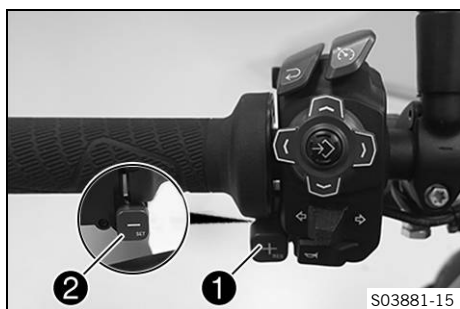

Il tasto **+RES** ❶ è situato a sinistra sul manubrio, in posizione anteriore.

Il tasto **-SET** ❷ è situato a sinistra sul manubrio, in posizione posteriore.

i Info

I tasti **+RES** e **-SET** sono utilizzati per controllare il sistema di regolazione della velocità quando è attivata la funzione di regolazione della velocità.

Se la funzione del dispositivo di regolazione della velocità è disattivata ed è impostata la modalità di marcia **Performance** o **Track**, i tasti **+RES** e **-SET** vengono utilizzati per impostare lo **Slip Adjuster**.

6.11 Interruttore combinato destro

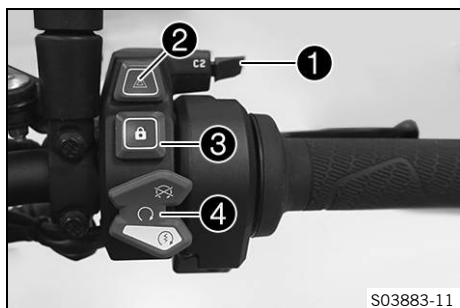

L'interruttore combinato destro è situato sul manubrio a destra.

Panoramica interruttore combinato a destra

- ❶ Interruttore C1 e C2 (📖 Pag. 21)
- ❷ Interruttore del lampeggio d'emergenza (📖 Pag. 20)
- ❸ Tasto RACE ON (📖 Pag. 21)
- ❹ Pulsante di avviamento/interruttore di sicurezza (📖 Pag. 21)

6.12 Interruttore del lampeggio d'emergenza

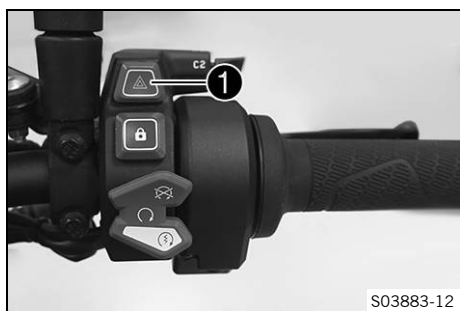

L'interruttore del lampeggio d'emergenza ❶ è situato a destra sull'interruttore combinato.

L'impianto del lampeggio d'emergenza viene utilizzato per segnalare la presenza di situazioni d'emergenza.

i Info

L'impianto del lampeggio d'emergenza può essere attivato/disattivato ad accensione inserita o entro 60 secondi dal disinserimento dell'accensione.

Utilizzare l'impianto del lampeggio d'emergenza solo lo stretto necessario, altrimenti la batteria da 12 V potrebbe scaricarsi.

Stati possibili

	Impianto lampeggio d'emergenza inserito – Lampeggiano tutti e quattro gli indicatori di direzione e, sul quadro strumenti, le spie di controllo verdi degli indicatori di direzione.
--	--

6.13 Pulsante di avviamento/interruttore di sicurezza



Il pulsante di avviamento/l'interruttore di sicurezza ❶ è situato a destra sull'interruttore combinato.

Stati possibili

	Pulsante di avviamento/interruttore di sicurezza spento (posizione superiore) – In questa posizione il circuito d'accensione è interrotto: il motore acceso si spegne e non può più essere riavviato. Sul display viene visualizzato un messaggio.
	Pulsante di avviamento/interruttore di sicurezza acceso (posizione centrale) – Questa posizione è necessaria per il funzionamento: il circuito d'accensione è chiuso.
	Motorino d'avviamento elettrico inserito (posizione inferiore) – In questa posizione viene azionato il motorino di avviamento elettrico.

6.14 Tasto RACE ON





Il tasto RACE ON ❶ è situato a destra sull'interruttore combinato.

i Info

Su questo veicolo il tasto RACE ON svolge la funzione del bloccetto di avviamento.

Lo sterzo può essere bloccato solo se il manubrio è stato girato a sinistra.

Stati possibili

- Tasto RACE ON  in posizione a riposo.
- Tasto RACE ON  premuto brevemente – Una breve pressione inserisce l'accensione e sblocca il bloccasterzo o disinserisce l'accensione. La spia RACE ON si accende brevemente una sola volta come conferma.
- Tasto RACE ON  premuto a lungo – Una lunga pressione disinserisce l'accensione e contemporaneamente blocca il bloccasterzo.

6.15 Interruttore C1 e C2

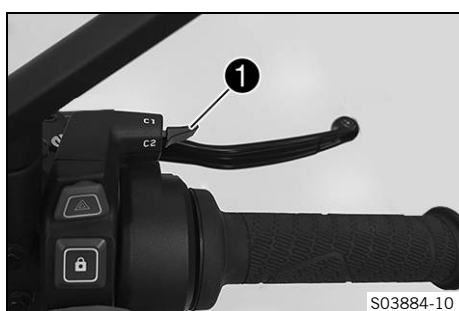

L'interruttore C1 e C2 è situato a destra sull'interruttore combinato.

i Info

L'interruttore C1 e C2 serve per accedere velocemente a vari menu.

L'interruttore C1 e C2 può essere configurato liberamente.

6.16 Bloccasterzo (antenna)



Su questo veicolo il bloccasterzo e bloccasterzo è stato rimpiazzato da una chiave radiotrasmittente con transponder (chiave RACE ON (Pag. 22)).

Per attivare il bloccasterzo, ruotare il manubrio tutto a sinistra.

Lo sterzo viene bloccato e sbloccato elettromeccanicamente attraverso il **tasto RACE ON** (Pag. 21).

Se il voltaggio della batteria della chiave RACE ON è troppo basso, posizionare la chiave RACE ON o la chiave di accensione nera nella zona **A** e ripetere la procedura di avviamento.

Info

Non appena il motore viene avviato, riporre la chiave di accensione in un posto sicuro.

Stati possibili

- Accensione disinserita, sterzo bloccato – In questo stato operativo il circuito d'accensione è interrotto e lo sterzo bloccato.
- Accensione disinserita, sterzo sbloccato – In questo stato operativo il circuito d'accensione è interrotto e lo sterzo sbloccato.
- Accensione inserita, sterzo sbloccato – In questo stato operativo il circuito d'accensione è chiuso e lo sterzo sbloccato.

6.17 Immobilizer

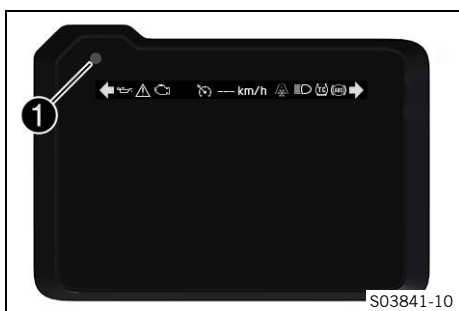

L'immobilizer elettronico protegge il veicolo in modo che questo non possa essere utilizzato da persone non autorizzate.

Non appena si disinserisce l'accensione attraverso il **tasto RACE ON** (Pag. 21), viene attivato l'immobilizer, determinando il bloccaggio dell'elettronica del motore.

Il lampeggio della spia di controllo RACE ON **1** segnala la presenza di malfunzionamenti.

Se è montato l'impianto d'allarme opzionale, la spia RACE ON **1** lampeggia quando l'accensione è disinserita e l'antifurto è attivo.

6.18 Chiave RACE ON

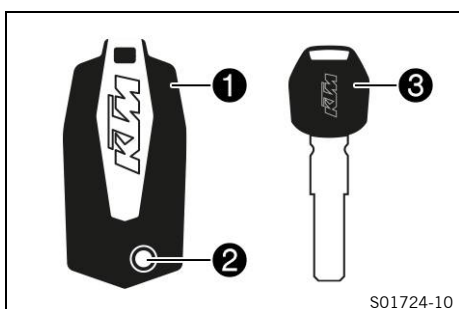

Su questo veicolo la **chiave RACE ON** **1** svolge tutte le funzioni di una classica chiave di accensione.

Il pulsante **2** permette di aprire l'ingegno della chiave. L'ingegno della chiave serve solo per sbloccare la serratura della sella e aprire il bauletto (opzionale).

La chiave di accensione nera **3** è prevista solo nei casi in cui la chiave RACE ON non è disponibile o non funziona.

La chiave di accensione nera può essere utilizzata per avviare il veicolo quando il voltaggio della batteria della chiave RACE ON è troppo basso e il transponder non viene riconosciuto dal veicolo. La chiave di accensione nera può essere inoltre utilizzata per sbloccare la serratura della sella e aprire il bauletto (opzionale).

i Info

Le chiavi di accensione contengono componenti elettronici. Tenerle sempre a una distanza di diversi centimetri da altri apparecchi con componenti elettronici.

Se si perde una delle chiavi di accensione, farla disattivare da un'officina autorizzata KTM, in modo da evitare che persone non autorizzate mettano in moto il veicolo.

Alla consegna, le chiavi di accensione fornite risultano già attivate. Presso le officine specializzate KTM, indicando il numero chiave possono essere attivate fino a quattro chiavi di accensione.

6.19 Apertura del tappo del serbatoio del carburante**Pericolo**

Pericolo d'incendio Il carburante è facilmente infiammabile.

All'interno del serbatoio il carburante tende a espandersi e, in caso di surriscaldamento, potrebbe fuoriuscire se il livello di riempimento è eccessivo.

- Non fare rifornimento in prossimità di fiamme libere o sigarette accese.
- Spegnerne il motore quando si fa rifornimento.
- Accertarsi che non venga versato carburante, in particolare sui componenti caldi del veicolo.
- Asciugare immediatamente l'eventuale carburante versato.
- Rispettare le indicazioni riguardanti il rifornimento di carburante.

**Avvertenza**

Rischio di avvelenamento Il carburante è dannoso per la salute.

- Evitare che il carburante entri in contatto con la pelle, gli occhi o i vestiti.
- In caso di ingestione di carburante, contattare subito un medico.
- Non respirare i vapori del carburante.
- In caso di contatto con la pelle, risciacquare subito la parte interessata con molta acqua.
- Sciacquare bene gli occhi con acqua e rivolgersi a un medico nel caso in cui del carburante sia finito negli occhi.
- Cambiarsi i vestiti se sopra vi è finito del carburante.
- Conservare correttamente il carburante in una tanica idonea e tenerlo lontano dalla portata dei bambini.

**Nota**

Pericolo di inquinamento ambientale Un utilizzo non corretto del carburante può provocare danni all'ambiente.

- Evitare che il carburante finisca nelle falde acquifere, nel terreno o nell'impianto fognario.

Condizione

Motocicletta ferma.

Il motore è spento.

L'accensione è inserita o disinserita da meno di 1 minuto.

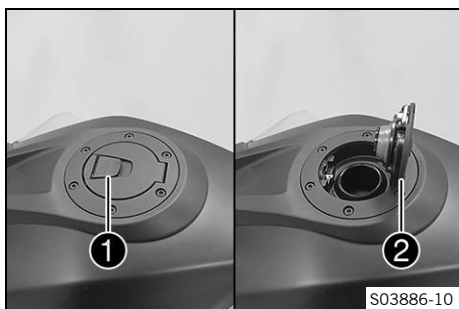

- Sollevare lentamente lo sportellino ❶.
- ✓ Il tappo del serbatoio del carburante è sbloccato.
- Sollevare il tappo del serbatoio del carburante ❷.

6.20 Chiusura del tappo del serbatoio del carburante

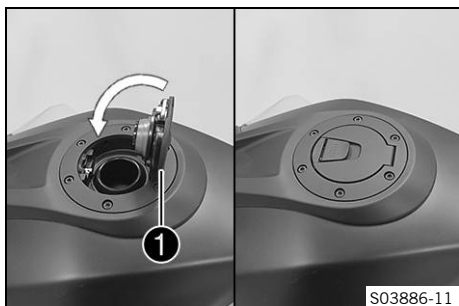

Avvertenza

Pericolo d'incendio Il carburante è facilmente infiammabile e dannoso per la salute.

- Dopo averlo chiuso, controllare che il tappo del serbatoio del carburante sia bloccato correttamente.
 - Cambiarsi i vestiti se sopra vi è finito del carburante.
 - In caso di contatto con la pelle, risciacquare subito la parte interessata con molta acqua.
-
- Abbassare il tappo del serbatoio del carburante ❶ e premerlo verso il basso.
 - ✓ Il tappo del serbatoio del carburante si innesta in modo udibile.

6.21 Serratura della sella



La serratura della sella ❶ si trova sul lato sinistro del veicolo sotto la sella.

Può essere sbloccata con la chiave RACE ON o con la chiave di accensione nera.

6.22 Borsa degli attrezzi



La borsa degli attrezzi ❶ è situata sotto la sella passeggero.

6.23 Cinghia

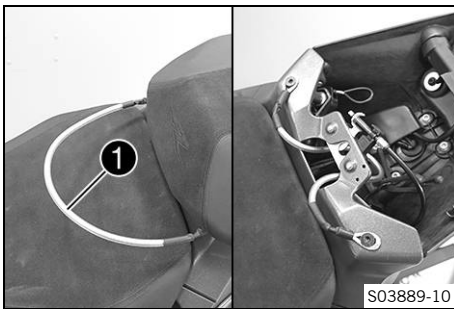

La cinghia ❶ è montata sotto la sella passeggero.

i Info

Se la cinghia non occorre, può essere riposta sotto la sella del passeggero.

Durante la marcia il passeggero può tenersi alla cinghia ❶.

6.24 Poggiapiedi passeggero

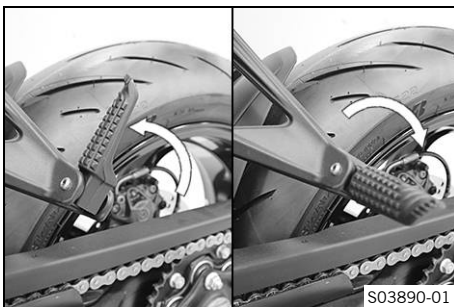

I poggiapiedi passeggero sono richiudibili.

Stati possibili

- Poggiapiedi passeggero chiusi – Per la guida senza passeggero.
- Poggiapiedi passeggero aperti – Per la guida con passeggero.

6.25 Leva del cambio

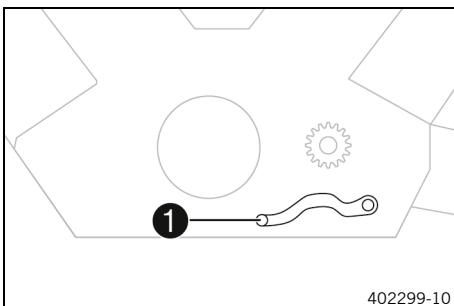

La leva del cambio ❶ è situata a sinistra sul motore.

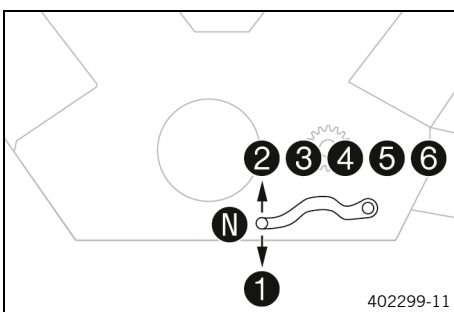

La posizione delle marce è illustrata in figura.

La posizione di folle si trova tra la 1ª e la 2ª marcia.

6.26 Pedale del freno

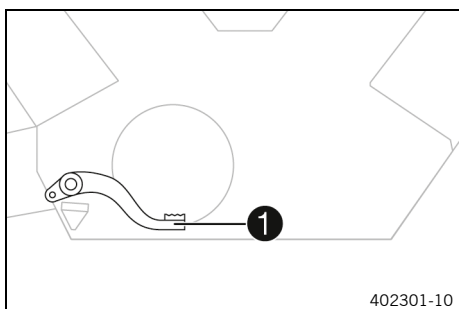

Il pedale del freno ❶ si trova davanti alla pedana destra. Il pedale del freno aziona il freno della ruota posteriore.

6.27 Cavalletto laterale

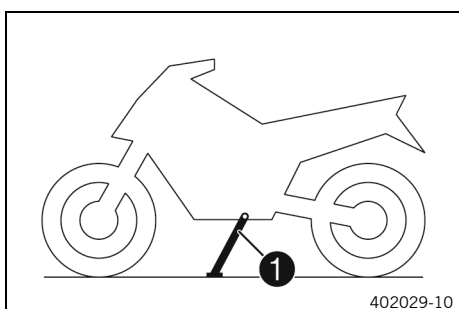

Il cavalletto laterale ❶ è situato sul lato sinistro del veicolo. Il cavalletto laterale permette di parcheggiare la motocicletta.

i Info

Quando si guida, il cavalletto laterale deve essere tenuto chiuso.

Il cavalletto laterale è collegato al sistema di avviamento sicuro: fare riferimento alle indicazioni del capitolo Fermata e parcheggio.

Stati possibili

- Cavalletto laterale aperto – Il veicolo può essere appoggiato sul cavalletto laterale. Il sistema di avviamento sicuro è attivo.
- Cavalletto laterale chiuso – Questa è la posizione del cavalletto richiesta durante la marcia. Il sistema di avviamento sicuro non è attivo.

7.1 Quadro strumenti



S03758-10

Il quadro strumenti è situato davanti al manubrio.

Il quadro strumenti è suddiviso in due aree funzionali.

- ① Spie (Pag. 30)
- ② Display

7.2 Attivazione e test



S03842-01

Attivazione

Il quadro strumenti viene attivato con l'accensione.

i Info

La luminosità dei display è regolata da un apposito sensore luce ambiente integrato nel quadro strumenti.

Test

Sul display viene visualizzata una sequenza di benvenuto e le spie di controllo vengono accese brevemente ai fini di un controllo funzionale.

i Info

La spia di malfunzionamento rimane sempre accesa quando il motore non è in funzione. Se la spia di malfunzionamento rimane accesa con il motore in funzione, fermarsi rispettando le norme del Codice della Strada e contattare un'officina autorizzata KTM.

La spia della pressione dell'olio è sempre accesa fintanto che il motore è spento. Se la spia della pressione dell'olio rimane accesa con il motore in funzione, fermarsi subito nel rispetto del Codice della Strada e spegnere il motore.

La spia di avvertimento dell'ABS e la spia di controllo della trazione TC rimangono accese fino al raggiungimento di una velocità uguale o superiore a 6 km/h circa (ca. 4 mph).

7.3 Modalità diurna-notturna

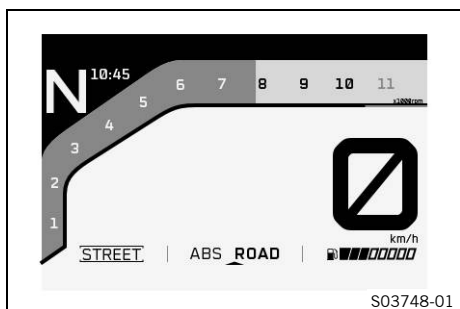

La modalità diurna viene rappresentata con colori chiari.

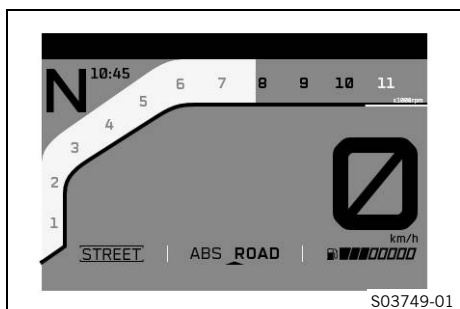

La modalità notturna viene rappresentata con colori scuri.

i Info

Il sensore luce ambiente nel quadro strumenti rileva la luminosità ambientale e commuta automaticamente il display in modalità diurna o notturna. A seconda della luminosità rilevata dal sensore luce ambiente, il display viene schiarito, scurito o commutato nell'altra modalità.

Nel menu **Display Theme** è possibile commutare manualmente tra le modalità di visualizzazione **AUTOMATIC** e **NIGHT**.

7.4 Avvertenze

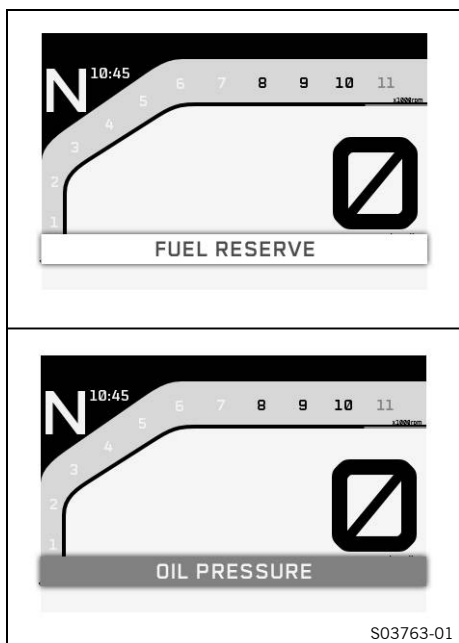



Le avvertenze vengono visualizzate sul bordo inferiore del display e, a seconda dell'importanza, sono di colore giallo o rosso.
 Le avvertenze gialle indicano malfunzionamenti o informazioni che richiedono un intervento o un adattamento rapido dello stile di guida.
 Le avvertenze rosse indicano malfunzionamenti o informazioni che richiedono un intervento immediato.

i Info
 Le avvertenze scompaiono premendo un tasto qualsiasi.
 Tutte le avvertenze presenti vengono visualizzate nel menu **Warnings** fintanto che sono attive.

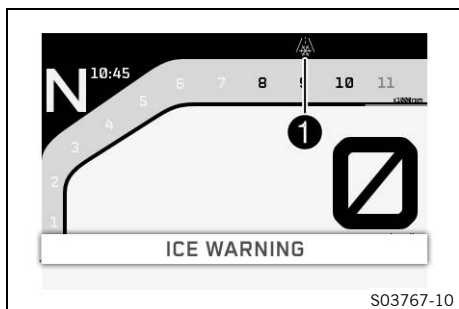
7.5 Avviso: strada ghiacciata



L'avviso strada ghiacciata  segnala un maggiore pericolo di fondo sdruciolevole per la presenza di ghiaccio.
 L'avviso strada ghiacciata  viene visualizzato nel campo ① del display.
 L'avviso strada ghiacciata  viene visualizzato sul display quando la temperatura ambiente scende al di sotto del valore indicato.

Temperatura	4 °C
-------------	------

L'avviso strada ghiacciata  scompare dal display quando la temperatura ambiente risale al di sopra del valore indicato.

Temperatura	6 °C
-------------	------

i Info
 Se si accende l'avviso strada ghiacciata , viene visualizzata anche l'avvertenza **ICE WARNING**.

7.6 Spie

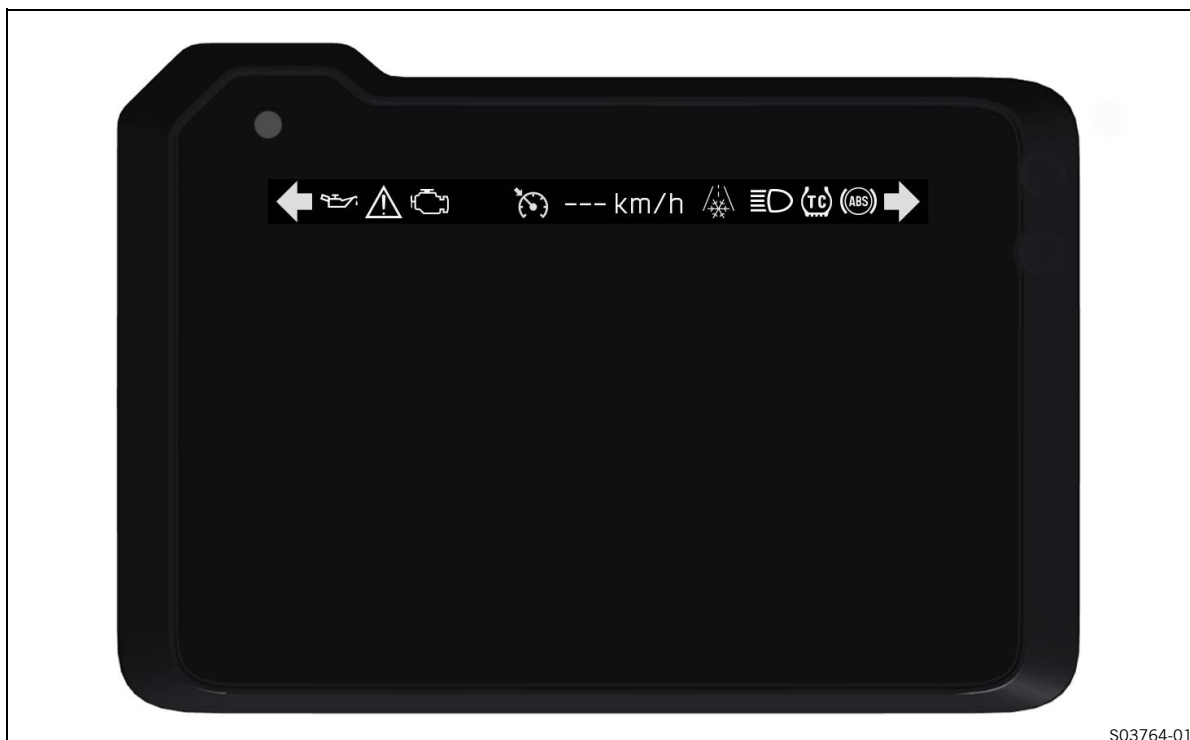

S03764-01

Le spie forniscono informazioni supplementari sullo stato di funzionamento della motocicletta. All'inserimento dell'accensione si illuminano brevemente tutte le spie di controllo.

i Info







La spia di malfunzionamento rimane sempre accesa quando il motore non è in funzione. Se la spia di malfunzionamento rimane accesa con il motore in funzione, fermarsi rispettando le norme del Codice della Strada e contattare un'officina autorizzata KTM.

La spia della pressione dell'olio è sempre accesa fintanto che il motore è spento. Se la spia della pressione dell'olio rimane accesa con il motore in funzione, fermarsi subito nel rispetto del Codice della Strada e spegnere il motore.

La spia di avvertimento dell'ABS e la spia del controllo di trazione TC rimangono accese fino al raggiungimento di una velocità uguale o superiore a 6 km/h circa (ca. 4 mph).

Stati possibili

	La spia RACE ON è accesa/lampeggia con luce gialla/rossa – Messaggio di stato o d'errore del sistema Race On/dell'impianto d'allarme.
	La spia di controllo delle frecce di sinistra lampeggia con luce verde – È stato inserito l'indicatore di direzione di sinistra.
	La spia blu della luce abbagliante si accende – La luce abbagliante è inserita.
	La spia generale gialla è accesa – È stata rilevata un'avvertenza/indicazione di avvertimento per la sicurezza d'esercizio. Il messaggio viene visualizzato anche sul display.
	La spia gialla dell'ABS si accende – Messaggio di stato o d'errore in relazione all'ABS. Quando la modalità ABS Supermoto è attivata, sul display viene visualizzato SM.

	La spia gialla del controllo trazione TC si accende/inizia a lampeggiare – L'unità MTC (📖 Pag. 135) non è attiva, è in fase di regolazione o è in corso l'esecuzione di un avvio del launch control. La spia del controllo trazione TC si accende anche quando viene rilevato un malfunzionamento. Contattare un'officina autorizzata KTM. La spia di controllo TC lampeggia quando il controllo trazione della motocicletta interviene attivamente.
	La spia rossa della pressione dell'olio si accende – La pressione dell'olio è troppo bassa. Fermarsi immediatamente nel rispetto del codice della strada e spegnere il motore.
	La spia del sistema di regolazione della velocità diventa gialla – La funzione del sistema di regolazione della velocità è attiva, la regolazione della velocità no.
	La spia del sistema di regolazione della velocità diventa verde – La funzione del sistema di regolazione della velocità è attiva, così come la regolazione della velocità.
	La spia gialla di malfunzionamento si accende – L' OBD ha rilevato un malfunzionamento nell'elettronica del veicolo.
	La spia verde degli indicatori di direzione di destra si accende e lampeggia a intermittenza – È stato inserito l'indicatore di direzione di destra.

7.7 Display



S03766-10

i Info

La figura mostra la schermata iniziale del quadro strumenti. Se il menu è aperto, viene inoltre visualizzata la velocità.

- ① Contagiri
- ① Indicatore luminoso di cambiata (📖 Pag. 35)
L'indicatore luminoso di cambiata è integrato nel display del contagiri.
- ② Velocità
- ③ Unità di misura dell'indicatore di velocità
- ④ Indicatore del livello di carburante (📖 Pag. 38)

- 5 Display **ABS Mode** (📖 Pag. 36)
- 6 **Ride Mode** (📖 Pag. 135)
- 7 Indicatore di marcia
- 8 Ora (📖 Pag. 39)

7.8 Display TRACK (opzionale)

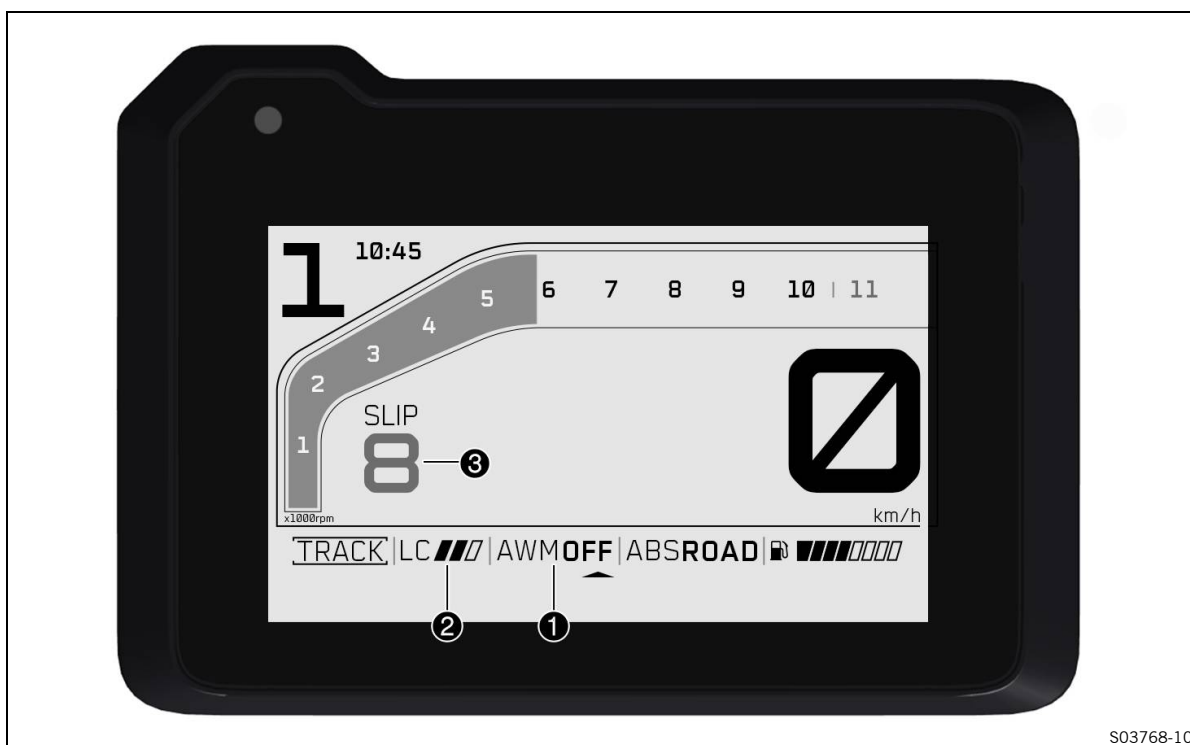

S03768-10

i Info

La figura mostra la schermata iniziale del quadro strumenti con la modalità di marcia **TRACK** attivata (opzionale). Se il menu è aperto, viene inoltre visualizzata la velocità.

- 1 Modalità Anti Wheelie (anti impennata) (opzionale) (📖 Pag. 136)
- 2 Launch control (opzionale) (📖 Pag. 77)
- Regolazione dello slittamento (opzionale) (📖 Pag. 136)
- 3 In caso di modifica alla regolazione dello slittamento nel widget questa visualizzazione viene sostituita per qualche secondo da quella della regolazione dello slittamento.

7.9 Layout Performance (opzionale)

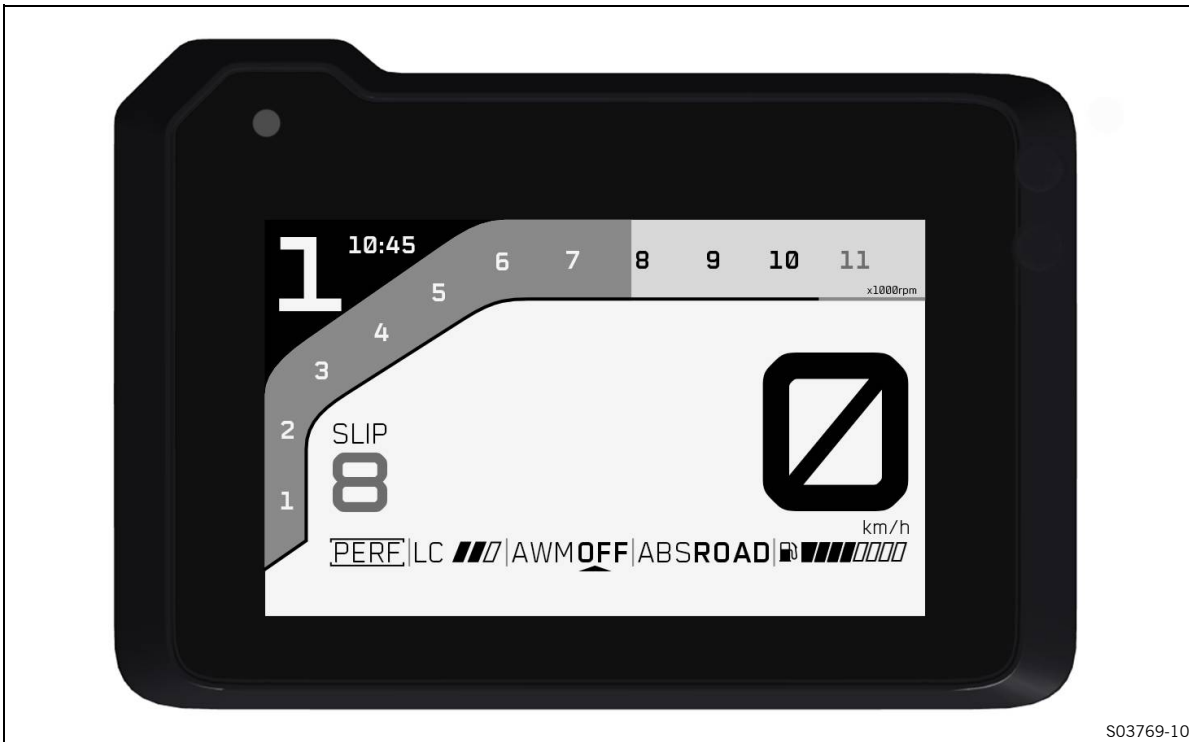

S03769-10

La figura mostra la schermata iniziale del quadro strumenti con attiva la modalità di marcia **TRACK** (opzionale) con layout Performance.

Nel layout delle prestazioni può essere utilizzato **KTM MY RIDE** in modalità **TRACK** (opzionale).

Se il menu è aperto, viene inoltre visualizzata la velocità.

7.10 Widget piccolo



S03785-01

La figura mostra la schermata iniziale del quadro strumenti con il piccolo widget aperto. Nel piccolo widget è possibile richiamare informazioni.

7.11 Widget grande

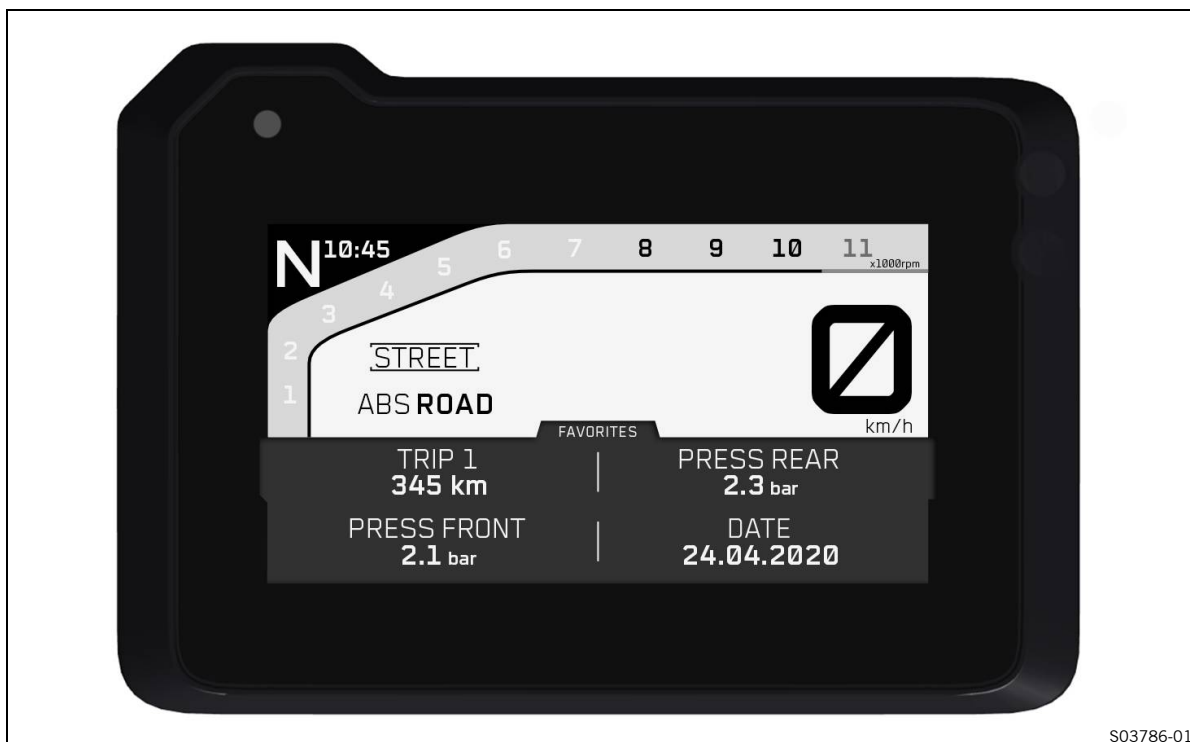

S03786-01

La figura mostra la schermata iniziale del quadro strumenti con il grande widget aperto. Nel grande widget è possibile richiamare e configurare informazioni.

7.12 Contachilometri

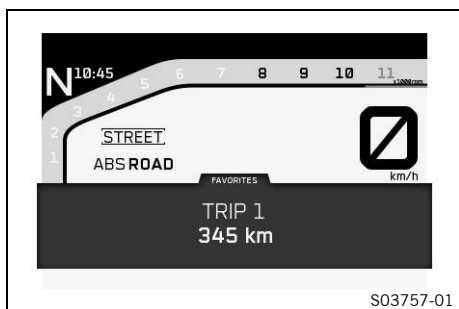

Il contachilometri può essere visualizzato nel widget **FAVORITES** come **Trip 1**, ma questa informazione deve essere configurata nel widget.

Le informazioni sul chilometraggio totale possono essere richiamate nel menu **General Info** alla voce di menu **ODO** o configurate come informazioni widget.

Nel menu **Trip 1** vengono visualizzate altre informazioni.

Le informazioni relative al chilometraggio di un secondo viaggio possono essere richiamate nel menu **Trip 2**.

7.13 Numero di giri

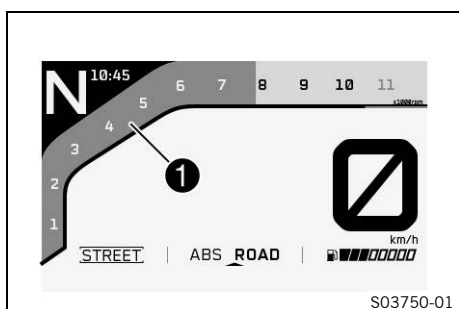

Il numero di giri viene visualizzato nel campo **1** del display. Il numero di giri viene indicato in giri al minuto.

7.14 Indicatore luminoso di cambiata

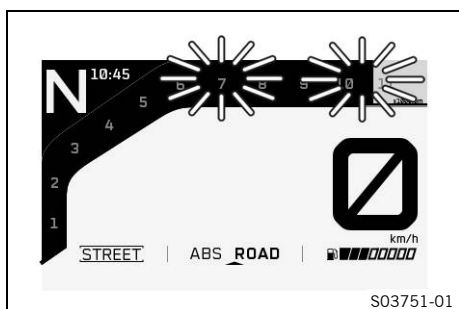

L'indicatore luminoso di cambiata è integrato nel display del contagiri.

All'interno del menu **Settings**, alla voce **Shift Light**, si può impostare il numero di giri per l'indicatore luminoso di cambiata. Durante il rodaggio (fino a 1000 km / 621 mi) l'indicatore luminoso di cambiata è sempre attivo. Solo al termine del rodaggio è possibile disattivare l'indicatore luminoso di cambiata e impostare i valori per **RPM 1** e **RPM 2**. Al raggiungimento del valore **RPM 1** l'indicatore luminoso di cambiata lampeggia lentamente mentre al raggiungimento del valore **RPM 2** lampeggia rapidamente.

i Info

In 6ª marcia, a motore caldo e dopo il primo tagliando, l'indicatore luminoso di cambiata è disattivato.

Temperatura del liquido di raffreddamento	≤ 35 °C
ODO	< 1.000 km
L'indicatore luminoso di cambiata si accende sempre a	6.500 giri/min
Temperatura del liquido di raffreddamento	> 35 °C
ODO	> 1.000 km

RPM 1 indicatore luminoso di cambiata	lampeggia lentamente
RPM 2 indicatore luminoso di cambiata	lampeggia rapidamente

7.15 Indicatore dell'impianto di regolazione della velocità

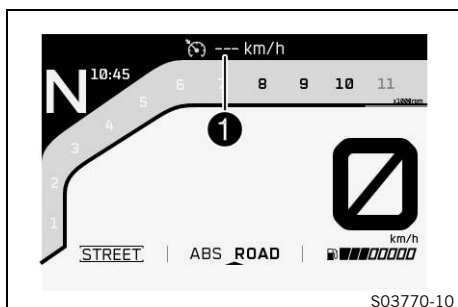

Lo stato operativo dell'impianto di regolazione della velocità attivato viene visualizzato nel campo **1** del display. L'impianto di regolazione della velocità viene comandato attraverso i tasti dell'impianto di regolazione della velocità (Pag. 18).

7.16 Velocità

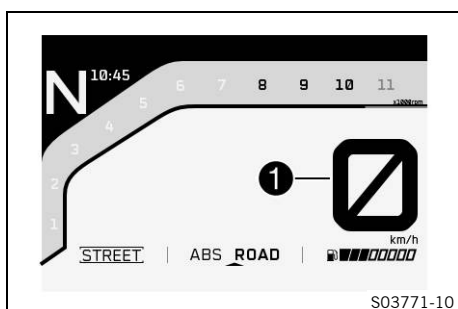

La velocità viene visualizzata nel campo **1** del display. L'unità di misura della velocità può essere configurata all'interno del menu **Settings** alla voce **UNITS**. La velocità viene visualizzata in chilometri orari **km/h** o in miglia orarie **mph**.

7.17 Display ABS Mode

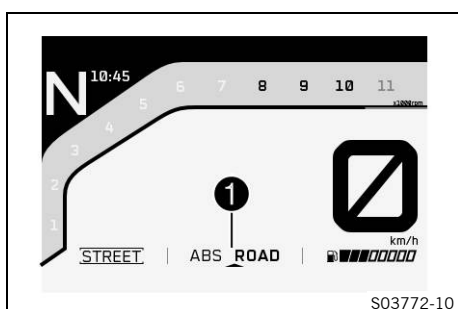

La modalità ABS impostata viene visualizzata nel campo **1** del display. All'interno del menu **Motorcycle**, alla voce **ABS Mode**, è possibile configurare l'ABS.

7.18 Display Ride

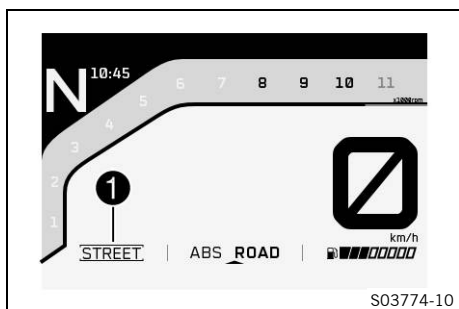

La modalità di marcia (📖 Pag. 135) impostata viene visualizzata nell'area ❶ del display.

La modalità di marcia può essere configurata all'interno del menu **Ride Mode**.

7.19 Indicatore di marcia

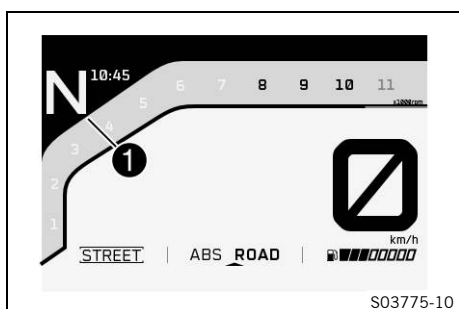

La marcia attualmente inserita viene visualizzata nel campo ❶ del display.

7.20 Riscaldamento delle manopole (opzionale)

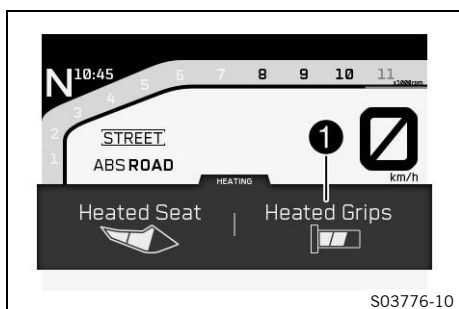

Nel widget **HEATING** del display, l'icona **Heated Grips** viene visualizzata nell'area ❶ quando è attivo il riscaldamento delle manopole. Il riscaldamento delle manopole può essere configurato nel menu **Motorcycle** alla voce **Heated Grips** o nel widget **HEATING** alla voce **Heated Grips**.

7.21 Riscaldamento della sella (opzionale)

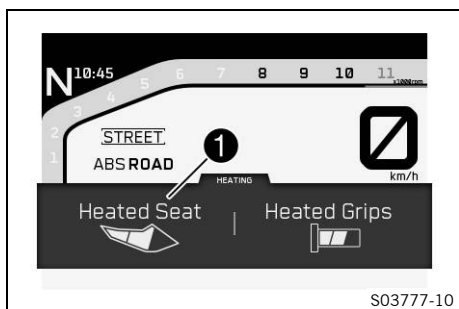

Il widget **HEATING** del display mostra l'icona **Heated Seat** nell'area ❶ quando è attivo il riscaldamento della sella.

Il riscaldamento della sella può essere configurato nel menu **Motorcycle** alla voce **Heated Seat** o nel widget **HEATING** alla voce **Heated Seat**.

7.22 Indicatore temperatura del liquido di raffreddamento

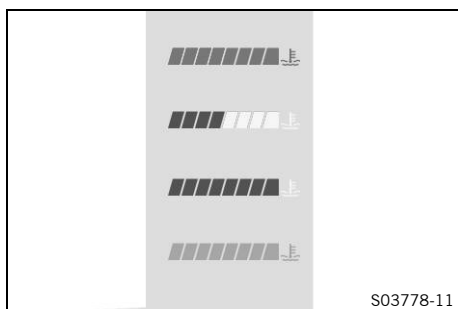

S03778-11

L'indicatore della temperatura del liquido di raffreddamento è composto da una serie di barre. Più barre si accendono, maggiore è la temperatura del liquido di raffreddamento.

Info

Quando lampeggiano tutte le barre, appare inoltre l'avvertenza **ENGINE TEMP HIGH**.

Stati possibili

- Motore freddo – Nessuna delle otto barre è accesa.
- Motore a temperatura d'esercizio – Si accendono quattro barre.
- Motore caldo – Si accendono da cinque a otto barre.
- Motore molto caldo – Tutte e otto le barre diventano rosse e iniziano a lampeggiare.

7.23 Indicatore del livello di carburante

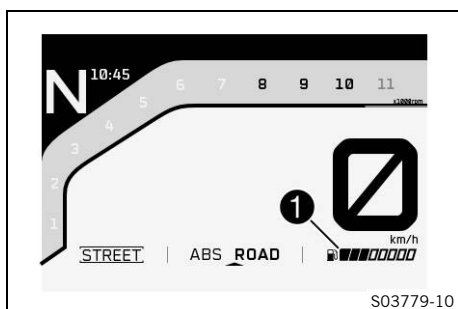

S03779-10

La capacità del serbatoio del carburante viene visualizzata nel campo ① del display.

L'indicatore del livello del carburante è composto da una serie di barre. Più barre sono accese, maggiore è la quantità di carburante presente nel serbatoio.

Info

Quando la riserva di carburante sta per finire, una barra lampeggia di colore rosso e inoltre viene visualizzata l'avvertenza **LOW FUEL**.

Per evitare che l'indicatore oscilli in continuazione durante la marcia, il livello del carburante viene visualizzato con un leggero ritardo.

Quando il cavalletto laterale è aperto o l'interruttore di sicurezza è disattivato, l'indicatore del livello di carburante non viene aggiornato.

Quando il cavalletto laterale è chiuso e viene attivato l'interruttore di sicurezza, il primo aggiornamento ha luogo solo dopo 2 minuti.

Se il quadro strumenti non riceve segnali dal sensore del livello del carburante, l'indicatore del livello di carburante lampeggia.

7.24 Indicazione temperatura aria ambiente

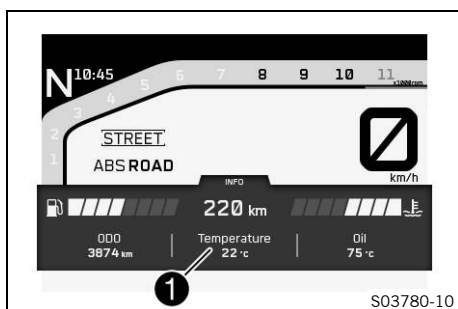

S03780-10

Il grande widget **INFO** mostra la temperatura dell'aria ambiente nell'area ①.

L'unità di misura della temperatura dell'aria ambiente può essere configurata all'interno del menu **Settings** alla voce **Units**.

La temperatura dell'aria ambiente viene visualizzata in °C o in °F.

7.25 Ora

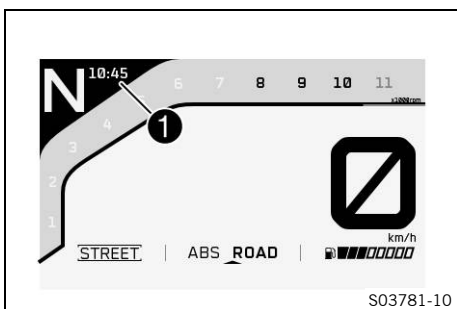

L'ora viene visualizzata nel campo ❶ del display.
 In tutte le lingue l'ora può essere visualizzata nel formato a 24 o 12 ore.
 L'ora può essere configurata all'interno del menu **Settings** alla voce **Clock/Date**.

i Info
 L'ora deve essere impostata se l'alimentazione è stata interrotta.

7.26 Display Favorites

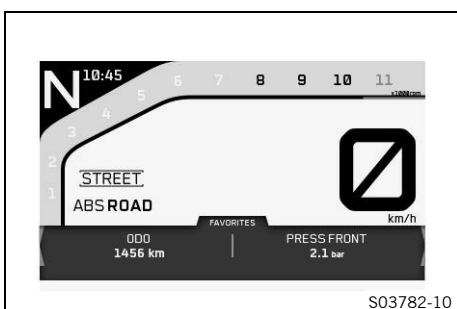

Nel widget **FAVORITES** è possibile configurare un'ampia gamma di informazioni.
 Nel grande widget **FAVORITES** possono essere configurate e visualizzate fino a quattro informazioni.

i Info
 Le quattro informazioni del grande widget sono visualizzate nel piccolo widget.
 Ogni informazione viene visualizzata su due righe.
 Ogni informazione può essere memorizzata liberamente in un'area selezionata.

7.27 Display Navigation (opzionale)

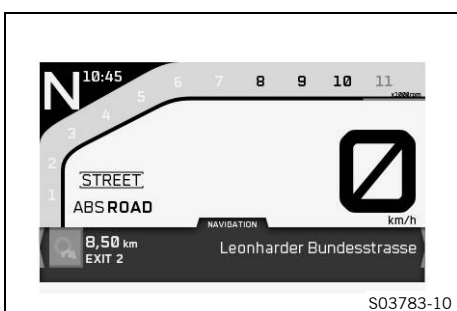

Nel piccolo widget **NAVIGATION** sono visualizzati la freccia di direzione, la distanza dal prossimo waypoint e il nome della via quando è attivata la funzione di navigazione.
 Nel grande widget **NAVIGATION** sono visualizzati anche l'ora di arrivo e la distanza dalla destinazione. Il volume della navigazione può anche essere regolato nel grande widget.
 Nel menu **KTM MY RIDE** alla voce **Navigation** è possibile richiamare le informazioni di navigazione e regolare il volume.

i Info
 La funzione **Audio** può essere utilizzata contemporaneamente alla funzione di navigazione.
 Quando è attiva la funzione di navigazione, le chiamate in arrivo vengono visualizzate in una piccola finestra sul bordo superiore del display del quadro strumenti.

7.28 Menu

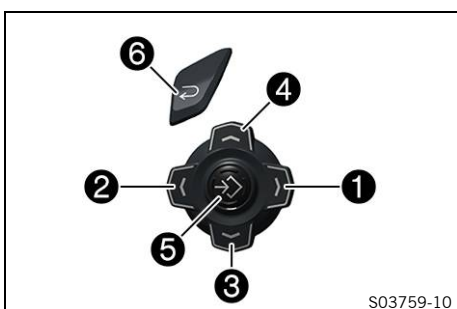

i Info
 Per aprire il menu, premere il tasto **RIGHT** ❶ sulla schermata iniziale.
 Utilizzare il tasto **RIGHT** ❶, il tasto **LEFT** ❷, il tasto **DOWN** ❸, il tasto **UP** ❹ e il tasto **ENTER** ❺ per navigare nel menu.
 Per chiudere il menu corrente/la panoramica dei menu, premere il tasto **BACK** ❻.

7.28.1 KTM MY RIDE (opzionale)

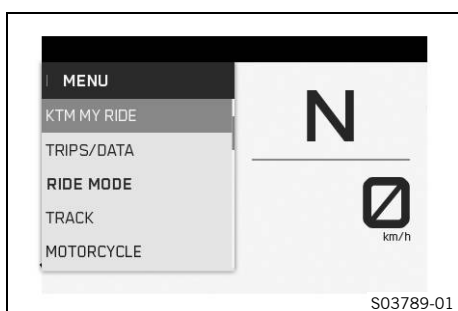

Condizione

- È stata attivata la funzione **KTM MY RIDE** (opzionale).
- **Bluetooth®** è attivato.
- Con menu chiuso premere il tasto **RIGHT**.
- Premere il tasto **UP** o **DOWN** fino a selezionare la voce **KTM MY RIDE**.
- ✓ Per aprire il menu premere il tasto **RIGHT**.

Sotto **KTM MY RIDE** è possibile collegare al quadro strumenti via **Bluetooth®** un cellulare o auricolari adatti e configurare la funzione di navigazione.

i Info

Non tutti i cellulari e non tutti gli auricolari sono idonei per essere accoppiati con il quadro strumenti.

I dispositivi devono supportare lo standard **Bluetooth® 2.1**.

7.28.2 Audio (opzionale)

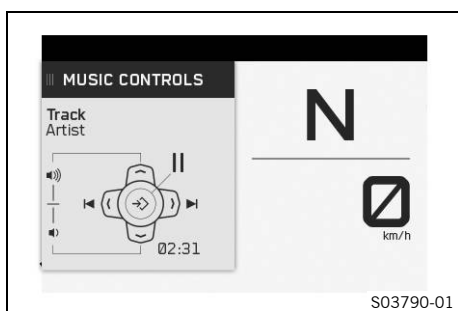

Condizione

- È stata attivata la funzione **KTM MY RIDE** (opzionale).
- È stata attivata la funzione **Bluetooth®** (opzionale).
- Il quadro strumenti è collegato a un cellulare adatto.
- Il quadro strumenti è collegato a degli auricolari **Bluetooth®** adatti.
- Il lettore musicale del telefono è aperto.
- Con menu chiuso premere il tasto **RIGHT**.
- Premere il tasto **UP** o **DOWN** fino a selezionare la voce **KTM MY RIDE**.
- ✓ Per aprire il menu premere il tasto **RIGHT**.



Avvertenza

Rischio di incidente Impostare il volume degli auricolari a un livello troppo alto distoglie l'attenzione dal traffico.

- Impostare sempre il volume degli auricolari a un livello tale da permettere di sentire chiaramente eventuali segnali acustici.

- Premere il tasto **UP** o **DOWN** fino a selezionare la voce **Audio**.
- ✓ Per aprire il menu premere il tasto **RIGHT**.
- ✓ Per aumentare il volume audio premere il tasto **UP**.
- ✓ Per ridurre il volume audio premere il tasto **DOWN**.
- ✓ Per passare al brano successivo premere il tasto **RIGHT**.
- ✓ A seconda del tipo di cellulare, per passare al titolo del brano precedente o riprodurre da capo il brano corrente premere brevemente una volta o due il tasto **LEFT**.
- ✓ Per riprodurre o mettere in pausa il brano, premere il tasto **SET**.



Suggerimento

Con una cuffia cablata, il volume **non** può essere regolato attraverso il quadro strumenti.

Su alcuni cellulari è necessario lanciare il player audio del cellulare prima di poter riprodurre contenuti audio.

Per agevolare i comandi, al tasto **C1** o **C2** può essere assegnata la funzione **Audio**.

7.28.3 Navigation (optional)

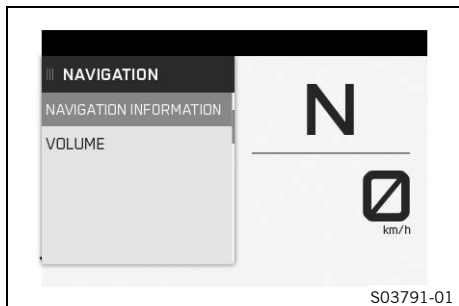

Condizione

- È stata attivata la funzione **KTM MY RIDE** (opzionale).
 - L'app **KTM MY RIDE** (opzionale) è stata installata e aperta su un cellulare adatto (dispositivi Android dalla versione 6.0, dispositivi iOS dalla versione 10).
 - È stata attivata la funzione **Bluetooth®** (opzionale).
 - Il quadro strumenti è collegato a un cellulare adatto.
 - La funzione GPS è attiva sul cellulare collegato.
 - Per la navigazione vocale: il quadro strumenti è collegato a degli auricolari adatti e sull'app **KTM MY RIDE** è stato scaricato un pacchetto vocale adatto.
- Con il menu chiuso, premere il tasto **RIGHT**.
 - Premere il tasto **UP** o **DOWN** fino a selezionare la voce **KTM MY RIDE**.
 - ✓ Per aprire il menu premere il tasto **RIGHT**.
 - Premere il tasto **UP** o **DOWN** fino a selezionare la voce **Navigation**.
 - ✓ Per confermare la selezione premere il tasto **RIGHT**.

Nel menu **Navigation** è possibile richiamare le informazioni di navigazione e regolare il volume.



Info

Il percorso viene visualizzato nel grande e nel piccolo widget **NAVIGATION**.

La funzione **Audio** può essere utilizzata contemporaneamente alla funzione di navigazione.

A funzione di navigazione attiva, le chiamate in arrivo vengono visualizzate in una piccola finestra sul bordo superiore del display del quadro strumenti.

Quando la funzione di navigazione è attiva e il dispositivo collegato, sul display del quadro strumenti compare l'icona **GPS**.

7.28.4 Navigation Information (opzionale)

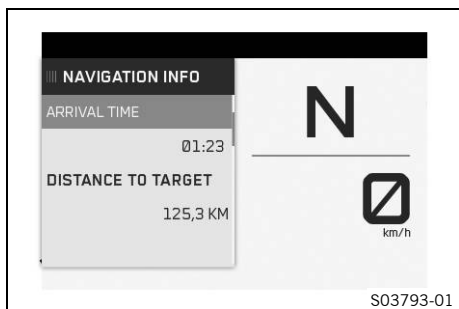

Condizione

- È stata attivata la funzione **KTM MY RIDE** (opzionale).
 - L'app **KTM MY RIDE** (opzionale) è stata installata e aperta su un cellulare adatto (dispositivi Android dalla versione 6.0, dispositivi iOS dalla versione 10).
 - È stata attivata la funzione **Bluetooth®** (opzionale).
 - Il quadro strumenti è collegato a un cellulare adatto.
 - La funzione GPS è attiva sul cellulare collegato.
- Con il menu chiuso, premere il tasto **RIGHT**.

- Premere il tasto **UP** o **DOWN** fino a selezionare la voce **KTM MY RIDE**.
 - ✓ Per aprire il menu premere il tasto **RIGHT**.
- Premere il tasto **UP** o **DOWN** fino a selezionare la voce **Navigation**.
 - ✓ Per confermare la selezione premere il tasto **RIGHT**.
- Premere il tasto **UP** o **DOWN** fino a selezionare la voce **Navigation Information**.
 - ✓ Per aprire il menu premere il tasto **RIGHT**.

Info
Arrival Time mostra l'ora di arrivo prevista del cellulare.
Distance to Target mostra la distanza dalla destinazione.

Nel widget **NAVIGATION** è possibile visualizzare le informazioni relative all'attuale navigazione.

7.28.5 Volume (opzionale)

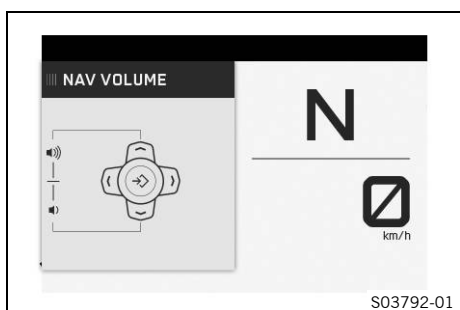

Condizione

- È stata attivata la funzione **KTM MY RIDE** (opzionale).
 - L'app **KTM MY RIDE** (opzionale) è stata installata e aperta su un cellulare adatto (dispositivi Android dalla versione 6.0, dispositivi iOS dalla versione 10).
 - È stata attivata la funzione **Bluetooth®** (opzionale).
 - Il quadro strumenti è collegato a un cellulare adatto.
 - La funzione GPS è attiva sul cellulare collegato.
 - Per la navigazione vocale: il quadro strumenti è collegato ad auricolari **Bluetooth** adatti e sull'app **KTM MY RIDE** è stato scaricato un pacchetto vocale adatto.
- Con il menu chiuso, premere il tasto **RIGHT**.
 - Premere il tasto **UP** o **DOWN** fino a selezionare la voce **KTM MY RIDE**.
 - ✓ Per aprire il menu premere il tasto **RIGHT**.
 - Premere il tasto **UP** o **DOWN** fino a selezionare la voce **Navigation**.
 - ✓ Per confermare la selezione premere il tasto **RIGHT**.

Avvertenza
Rischio di incidente Impostare il volume degli auricolari a un livello troppo alto distoglie l'attenzione dal traffico.

- Impostare sempre il volume degli auricolari a un livello tale da permettere di sentire chiaramente eventuali segnali acustici.

- Premere il tasto **UP** o **DOWN** fino a selezionare la voce **Volume**.
 - ✓ Per aprire il menu premere il tasto **RIGHT**.
- Per aumentare il volume audio, tenere premuto il tasto **UP**.
- Per ridurre il volume audio, tenere premuto il tasto **DOWN**.

Nel grande widget **NAVIGATION** è possibile regolare il volume della navigazione.

7.28.6 Pairing (opzionale)

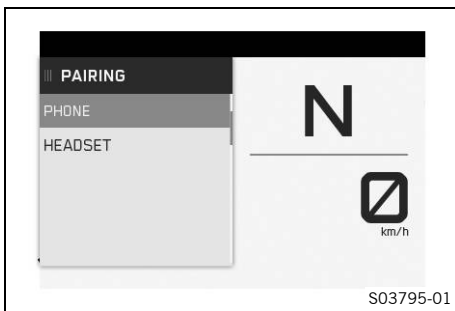

Condizione

- La motocicletta è ferma.
- È stata attivata la funzione **KTM MY RIDE** (opzionale).
- È stata attivata la funzione **Bluetooth®** (opzionale).
- Anche sul dispositivo da collegare è stata attivata la funzione **Bluetooth®**.

- Con menu chiuso premere il tasto **RIGHT**.
- Premere il tasto **UP** o **DOWN** fino a selezionare la voce **KTM MY RIDE**.

✓ Per aprire il menu premere il tasto **RIGHT**.

- Premere il tasto **UP** o **DOWN** fino a selezionare la voce **Pairing**.

✓ Per aprire il menu premere il tasto **RIGHT**.

- Premere il tasto **UP** o **DOWN** fino a selezionare la voce di menu desiderata **Phone** o **Headset**.

Il sottomenu **Phone** permette di collegare al quadro strumenti un cellulare adatto.

Il sottomenu **Headset** permette di collegare al quadro strumenti degli auricolari idonei.

✓ Per confermare la selezione premere il tasto **RIGHT**.



Info

Non è possibile collegare contemporaneamente al quadro strumenti due cellulari. Possono essere collegati contemporaneamente al quadro strumenti solo un cellulare e un paio di auricolari per ciascuna voce di sottomenu.

Se il tipo di cuffia è impostato per un auricolare cablato, non è possibile utilizzare un auricolare **Bluetooth®**.

- Premere il tasto **UP** o **DOWN** fino a selezionare la voce **Pairing**.
- Per confermare la voce del sottomenu **Pairing** premere nuovamente il tasto **RIGHT**.



Info

Quando si collega il quadro strumenti a un cellulare: sul quadro strumenti compare un messaggio per indicare che quest'ultimo è pronto per il collegamento. Per completare il collegamento, confermare la **Passkey** sul cellulare e sul quadro strumenti con il tasto **SET**.

Quando si collega il quadro strumenti a degli auricolari: sul quadro strumenti compare il nome degli auricolari. Premere il tasto **SET** per selezionare il dispositivo e premere nuovamente il tasto **SET** per confermare con **Confirm**. In questo modo si conclude la procedura per effettuare il collegamento degli auricolari al quadro strumenti.



Info

Una volta instaurato il collegamento con un dispositivo idoneo, il nome del cellulare o dell'auricolare collegato viene visualizzato all'interno del rispettivo menu **Phone** o **Headset**.

Non tutti i cellulari o gli auricolari sono adatti per essere collegati al quadro strumenti.

- Se con funzione **Bluetooth®** attiva il dispositivo collegato per ultimo viene a trovarsi nel raggio di copertura del quadro strumenti e se tale dispositivo non è stato precedentemente cancellato:
 - ✓ Il dispositivo viene collegato automaticamente al quadro strumenti.
 - ✗ Se dopo ca. 30 secondi il dispositivo non viene collegato automaticamente al quadro strumenti:
 - Riavviare il quadro strumenti o ripetere la procedura di **Pairing**.
- Per cancellare un dispositivo accoppiato, premere il tasto **UP** o **DOWN** fino a quando il dispositivo accoppiato non viene selezionato.
- Premere il tasto **RIGHT** per aprire il menu **delete Pairing** e confermare con il tasto **SET**.

7.28.7 Telefonia (opzionale)

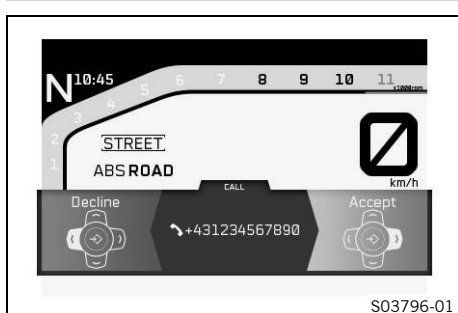

S03796-01

Condizione

- È stata attivata la funzione **KTM MY RIDE** (opzionale).
- È stata attivata la funzione **Bluetooth®** (opzionale).
- Il quadro strumenti è collegato a un cellulare adatto.
- Il quadro strumenti è collegato a degli auricolari adatti.



Avvertenza

Rischio di incidente Impostare il volume degli auricolari a un livello troppo alto distoglie l'attenzione dal traffico.

- Impostare sempre il volume degli auricolari a un livello tale da permettere di sentire chiaramente eventuali segnali acustici.

- Premere il tasto **RIGHT** per accettare una chiamata in arrivo.
- Premere il tasto **LEFT** per rifiutare una chiamata in arrivo.
- Per aumentare il volume audio, tenere premuto il tasto **UP**.
- Per ridurre il volume audio, tenere premuto il tasto **DOWN**.
- Premere brevemente il tasto **BACK** per ridurre le dimensioni del display di telefonia.



Info

Vengono visualizzati la durata della chiamata e il contatto. A seconda di come è impostato il cellulare, il contatto viene visualizzato con il nome associato. Quando il display di telefonia è attivato e ridotto a icona, sul bordo superiore del quadro strumenti compare una piccola finestra. A funzione di navigazione attiva, le chiamate in arrivo vengono visualizzate in una piccola finestra sul bordo superiore del display del quadro strumenti.

7.28.8 Trip 1

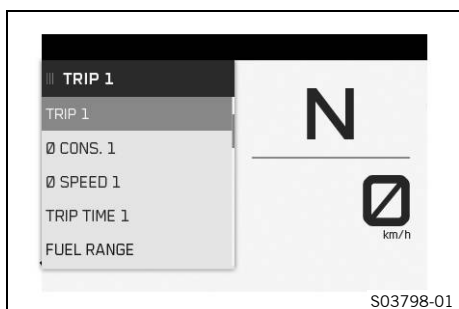

- Con menu chiuso premere il tasto **RIGHT**.
- Premere il tasto **UP** o **DOWN** fino a selezionare la voce **Trips/Data**.
 - ✓ Per aprire il menu premere il tasto **RIGHT**.
- Premere il tasto **UP** o **DOWN** fino a selezionare la voce **Trip 1**.
 - ✓ Per aprire il menu premere il tasto **RIGHT**.

L'indicatore **Trip 1** mostra il chilometraggio calcolato dall'ultimo reset, per esempio tra due soste di rifornimento. **Trip 1** gira e arriva fino a **9999**.

ØFuelCons1 mostra il consumo medio sulla base dei valori di **Trip 1**.

ØSpeed1 mostra la velocità media sulla base dei valori di **Trip 1** e **Trip Time1**.

Trip Time1 mostra i tempi di viaggio sulla base del valore **Trip 1** e inizia a girare non appena giunge un segnale di velocità.

Fuel Range mostra l'autonomia possibile con carburante in riserva.

Tenere premuto il tasto SET 3-5 secondi.	Tutte le voci del menu Trip 1 vengono resettate.
---	---

7.28.9 Trip 2

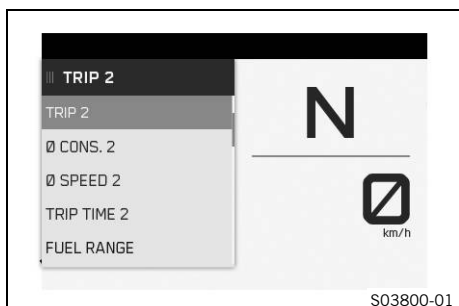

- Con menu chiuso premere il tasto **RIGHT**.
- Premere il tasto **UP** o **DOWN** fino a selezionare la voce **Trips/Data**.
 - ✓ Per aprire il menu premere il tasto **RIGHT**.
- Premere il tasto **UP** o **DOWN** fino a selezionare la voce **Trip 2**.
 - ✓ Per aprire il menu premere il tasto **RIGHT**.

L'indicatore **Trip 2** mostra il chilometraggio calcolato dall'ultimo reset, per esempio tra due soste di rifornimento. **Trip 2** gira e arriva fino a **9999**.

ØFuelCons2 mostra il consumo medio sulla base dei valori di **Trip 2**.

ØSpeed2 mostra la velocità media sulla base dei valori di **Trip 2** e **Trip Time2**.

Trip Time2 mostra i tempi di viaggio sulla base del valore **Trip 2** e inizia a girare non appena giunge un segnale di velocità.

Fuel Range mostra l'autonomia possibile con carburante in riserva.

Tenere premuto il tasto SET 3-5 secondi.	Tutte le voci del menu Trip 2 vengono resettate.
---	---

7.28.10 General Info

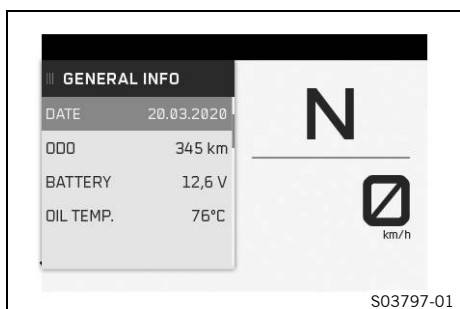

- Con menu chiuso premere il tasto **RIGHT**.
 - Premere il tasto **UP** o **DOWN** fino a selezionare la voce **Trips/Data**.
 - ✓ Per aprire il menu premere il tasto **RIGHT**.
 - Premere il tasto **UP** o **DOWN** fino a selezionare la voce **General Info**.
 - ✓ Per aprire il menu premere il tasto **RIGHT**.
- Date** mostra la data.
ODO mostra il chilometraggio totale percorso.
Battery mostra la tensione della pila della chiave.
Oil Temp mostra la temperatura dell'olio motore.

7.28.11 TPMS



- Condizione**
- Modello con **TPMS**.
- Con menu chiuso premere il tasto **RIGHT**.
 - Premere il tasto **UP** o **DOWN** fino a selezionare la voce **Trips/Data**.
 - ✓ Per aprire il menu premere il tasto **RIGHT**.



Avvertenza

Rischio di incidente Il sistema di controllo della pressione dei pneumatici non sostituisce il controllo necessario prima della partenza.

Per evitare falsi allarmi, l'analisi dei valori relativi alla pressione dei pneumatici dura diversi minuti.

- Controllare sempre la pressione dei pneumatici prima di partire.
- Correggere la pressione dei pneumatici se questa si scosta dai valori prescritti.
- Anche se i valori relativi alla pressione dei pneumatici sono corretti, fermarsi subito se il comportamento del veicolo fa pensare a una perdita di pressione di un pneumatico.

- Premere il tasto **UP** o **DOWN** fino a selezionare la voce **TIRE AIR PRESSURE**.

Nota

Pressione pneumatici senza passeggero	
Anteriore: con pneumatico freddo	2,5 bar
Posteriore: con pneumatico freddo	2,5 bar

- ✓ Per aprire il menu premere il tasto **RIGHT**.

Il menu **TIRE AIR PRESSURE** mostra la pressione dei pneumatici anteriore e posteriore.

PRESS FRONT indica la pressione del pneumatico anteriore.

PRESS REAR indica la pressione del pneumatico posteriore.

7.28.12 Warnings

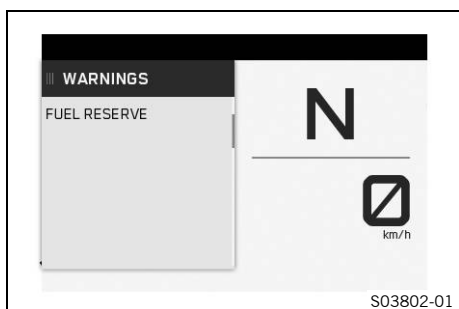

Condizione

- Presenza di un messaggio o un avviso.
 - Con menu chiuso premere il tasto **RIGHT**.
 - Premere il tasto **UP** o **DOWN** fino a selezionare la voce **Trips/Data**.
 - ✓ Per aprire il menu premere il tasto **RIGHT**.
 - Premere il tasto **UP** o **DOWN** fino a selezionare la voce **Warnings**.
 - ✓ Per aprire il menu premere il tasto **RIGHT**.
 - Per navigare tra gli avvisi utilizzare il tasto **UP** o **DOWN**.
- Nel menu **Warnings** vengono visualizzati gli avvisi emessi.

7.28.13 Service

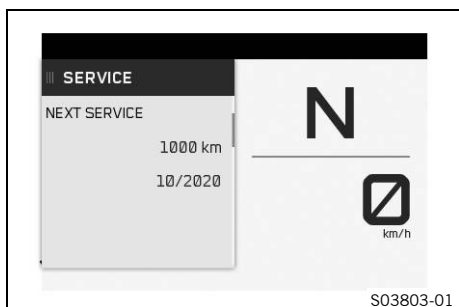

- Con menu chiuso premere il tasto **RIGHT**.
 - Premere il tasto **UP** o **DOWN** fino a selezionare la voce **Trips/Data**.
 - ✓ Per aprire il menu premere il tasto **RIGHT**.
 - Premere il tasto **UP** o **DOWN** fino a selezionare la voce **Service**.
 - ✓ Per aprire il menu premere il tasto **RIGHT**.
- All'interno del menu **Service** viene visualizzato il prossimo tagliando in scadenza.

7.28.14 Extra Functions

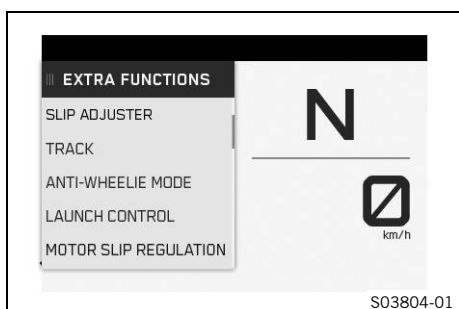

- Con menu chiuso premere il tasto **RIGHT**.
- Premere il tasto **UP** o **DOWN** fino a selezionare la voce **Trips/Data**.
 - ✓ Per aprire il menu premere il tasto **RIGHT**.
- Premere il tasto **UP** o **DOWN** fino a selezionare la voce **Extra Functions**.
 - ✓ Per aprire il menu premere il tasto **RIGHT**.
- Per navigare tra le funzioni supplementari utilizzare il tasto **UP** o **DOWN**.

Sotto **Extra Functions** vengono elencate le funzioni supplementari opzionali.



Info

Le **KTM PowerParts** attuali e il software disponibile sono riportati sul sito web KTM.

7.28.15 Ride Mode

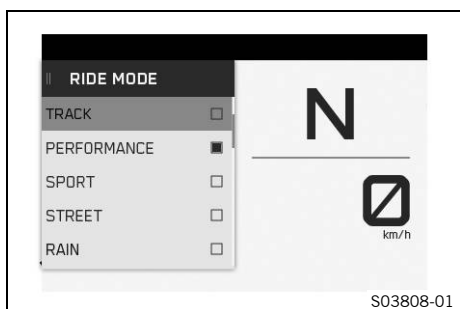

- Con il menu chiuso, premere il tasto **RIGHT**.
- Premere il tasto **UP** o **DOWN** finché sul display non viene selezionato il menu **Ride Mode**.
 - ✓ Per aprire il menu premere il tasto **RIGHT**.
- Per navigare all'interno del menu utilizzare i tasti **UP** o **DOWN**.
- Premere il tasto **SET** per selezionare le impostazioni del motore e del controllo trazione della motocicletta tarate le une sulle altre.

Nota

Non accelerare durante la selezione.

- ✓ **TRACK** - Impostazione opzionale con potenza omologata e risposta estremamente diretta. Il controllo di trazione della motocicletta e la curva caratteristica dell'accelerazione possono essere impostati in modo personalizzato.
- ✓ **PERFORMANCE** - Impostazione opzionale con potenza omologata e risposta estremamente diretta. Il controllo di trazione della motocicletta e la curva caratteristica dell'accelerazione possono essere impostati in modo personalizzato. Combina le funzioni della modalità TRACK con le modalità standard.
- ✓ **SPORT** - Potenza omologata con risposta estremamente diretta, il controllo trazione della motocicletta consente uno slittamento maggiore della ruota posteriore.
- ✓ **STREET** - Potenza omologata con risposta equilibrata, il controllo trazione della motocicletta consente uno slittamento normale della ruota posteriore.
- ✓ **RAIN** - Potenza omologata ridotta con risposta morbida per una migliore guidabilità, il controllo trazione della motocicletta consente uno slittamento normale della ruota posteriore.

7.28.16 Track (opzionale)

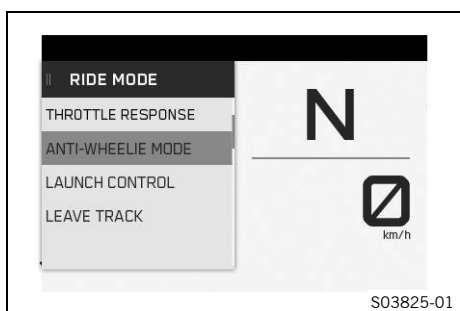

Condizione

- È stata attivata la modalità di marcia **TRACK** (opzionale).
- Con menu chiuso premere il tasto **RIGHT**.
- Premere il tasto **UP** o **DOWN** fino a selezionare la voce **TRACK**.
 - ✓ Per aprire il menu premere il tasto **RIGHT**.

Info

In **TRACK** è possibile effettuare le impostazioni della modalità **TRACK** e **PERFORMANCE**.

Con **LEAVE TRACK** o **LEAVE PERFORMANCE** a manopola dell'acceleratore chiusa la rispettiva modalità di marcia viene terminata e si passa automaticamente alla modalità di marcia **STREET**.

7.28.17 Throttle Response (opzionale)

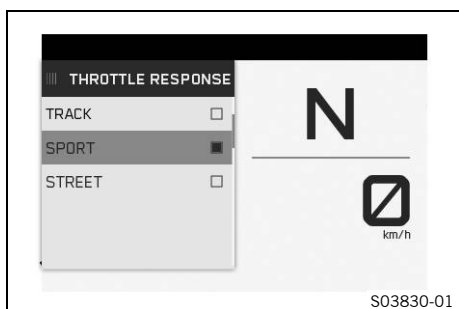

Condizione

- È attivata la modalità di marcia **TRACK** (opzionale) o **PERFORMANCE** (opzionale).
- Funzione dell'impianto di regolazione della velocità disattivata.
- Con menu chiuso premere il tasto **RIGHT**.
- Premere il tasto **UP** o **DOWN** fino a selezionare la voce **TRACK**.
 - ✓ Per aprire il menu premere il tasto **RIGHT**.
- Premere il tasto **UP** o **DOWN** fino a selezionare la voce **Throttle Response**.
 - ✓ Per aprire il menu premere il tasto **RIGHT**.
- Premere il tasto **UP** o **DOWN** fino a quando viene selezionata la modalità desiderata.
- Confermare una modalità premendo il tasto **SET**.
 - ✓ **TRACK** - Potenza omologata con risposta estremamente diretta.
 - ✓ **SPORT** - Potenza omologata con risposta diretta.
 - ✓ **STREET** - Potenza omologata con risposta equilibrata.
- Per aprire il menu **Throttle Response** premere il tasto **BACK**.

7.28.18 Anti Wheelie Mode (opzionale)

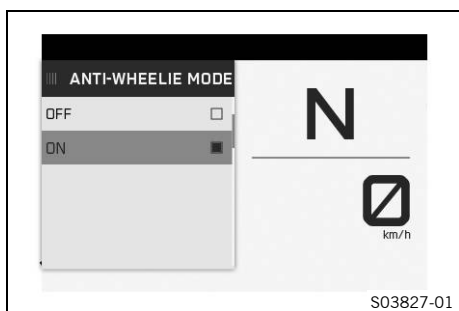

Condizione

- È attivata la modalità di marcia **TRACK** (opzionale) o **PERFORMANCE** (opzionale).
- Con menu chiuso premere il tasto **RIGHT**.
- Premere il tasto **UP** o **DOWN** fino a selezionare la voce **TRACK**.
 - ✓ Per aprire il menu premere il tasto **RIGHT**.
- Premere il tasto **UP** o **DOWN** fino a selezionare la voce **Anti Wheelie Mode**.
 - ✓ Per aprire il menu premere il tasto **RIGHT**.



Avvertenza

Rischio di incidente Con modalità anti-wheelie disattivata, un'eventuale impennata della ruota anteriore non verrà più contrastata dal controllo trazione della motocicletta.

- Disattivare la modalità anti-wheelie solo se si possiede la necessaria esperienza.

- Premere il tasto **UP** o **DOWN** fino a selezionare la voce **Anti Wheelie Mode** **OFF** o **ON**.
- Confermare la selezione con il tasto **SET**.

7.28.19 Launch Control (opzionale)

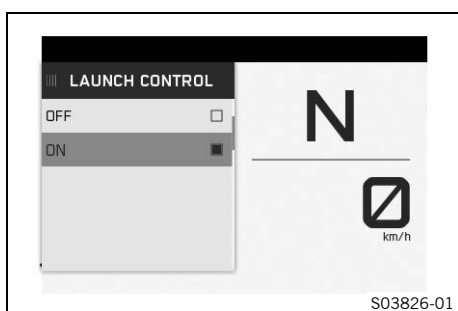

Condizione

- È attivata la modalità di marcia **TRACK** (opzionale) o **PERFORMANCE** (opzionale).
- Con menu chiuso premere il tasto **RIGHT**.
- Premere il tasto **UP** o **DOWN** fino a selezionare la voce **TRACK**.
 - ✓ Per aprire il menu premere il tasto **RIGHT**.
- Premere il tasto **UP** o **DOWN** fino a selezionare la voce **Launch Control**.
 - ✓ Per aprire il menu premere il tasto **RIGHT**.



Avvertenza

Rischio di incidente Il launch control consente una forte accelerazione che conducenti inesperti potrebbero non essere in grado di gestire.

- Utilizzare il launch control solo se si possiede la necessaria esperienza.
- Non utilizzare il launch control su strade pubbliche.

- Premere il tasto **UP** o **DOWN** fino a selezionare la voce **Launch Control** **OFF** o **ON**.
- Per confermare la selezione premere il tasto **SET**.

7.28.20 Slip Adjuster

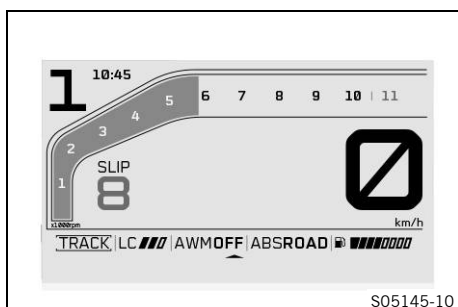

Condizione

- È stata attivata la modalità di marcia **TRACK** o **PERFORMANCE**.
- **MTC** è attivato.
- Funzione del sistema di regolazione della velocità disattivata.



Avvertenza

Rischio di incidente La selezione di una modalità di marcia errata rende molto più difficile il controllo del veicolo.

Ogni modalità di marcia è tarata solo in funzione di determinate condizioni.

- Selezionare sempre una modalità di marcia che sia adatta al terreno, alle condizioni atmosferiche e alla situazione di guida.

- Con il menu chiuso, impostare lo slittamento desiderato con i tasti **+RES** e **-SET**.
- Premendo il tasto **+RES** o **-SET** è possibile impostare lo slittamento massimo consentito dal controllo trazione della motocicletta.



Info

Non accelerare durante la selezione.

Il dispositivo del controllo dello slittamento della ruota è una funzione del controllo di trazione della motocicletta.

La regolazione dello slittamento consente di tarare il controllo di trazione della motocicletta su nove livelli, in modo da impostare la curva caratteristica desiderata.

Il livello 1 consente il massimo slittamento della ruota posteriore, mentre il livello 9 il minor slittamento possibile.

Se la funzione del sistema di regolazione della velocità è disattivata, i tasti **+RES** e **-SET** del display principale e nel menu **Slip Adjuster** possono essere utilizzati per impostare la funzione **Slip Adjuster**.

-
- i Info**
- Il dispositivo del controllo dello slittamento della ruota è disponibile solo con modalità di marcia **TRACK** e **PERFORMANCE**.
 - Il dispositivo del controllo dello slittamento della ruota è disponibile solo con controllo trazione della motocicletta attivato.
-

7.28.21 Motorcycle

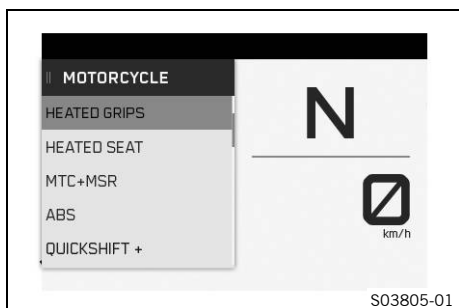

- Con menu chiuso premere il tasto **RIGHT**.
- Premere il tasto **UP** o **DOWN** fino a selezionare la voce **Motorcycle**.
- ✓ Per aprire il menu premere il tasto **RIGHT**.

Alla voce **Motorcycle** è possibile configurare le impostazioni relative ad ABS, controllo di trazione e funzioni extra.

7.28.22 Heated Grips (opzionale)

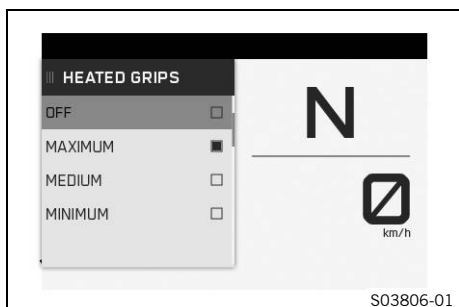

- Condizione**
- Il menu **Heated Grips** è attivato.
 - Con menu chiuso premere il tasto **RIGHT**.
 - Premere il tasto **UP** o **DOWN** fino a selezionare la voce **Motorcycle**.
 - ✓ Per aprire il menu premere il tasto **RIGHT**.
 - Premere il tasto **UP** o **DOWN** fino a selezionare la voce **Heated Grips**.
 - ✓ Per aprire il menu premere il tasto **RIGHT**.
 - Con il tasto **UP** o **DOWN** selezionare il livello di riscaldamento o la voce **OFF**.
 - Per confermare la selezione premere il tasto **SET**.

-
- i Info**
- Le impostazioni per il riscaldamento delle manopole possono essere effettuate anche nel widget **HEATING**.
-

7.28.23 Heated Seat (opzionale)

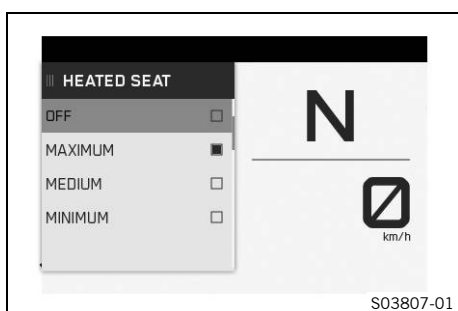

Condizione

- Il menu **Heated Seat** è attivato.
- Con menu chiuso premere il tasto **RIGHT**.
- Premere il tasto **UP** o **DOWN** fino a selezionare la voce **Motorcycle**.
 - ✓ Per aprire il menu premere il tasto **RIGHT**.
- Premere il tasto **UP** o **DOWN** fino a selezionare la voce **Heated Seat**.
 - ✓ Per aprire il menu premere il tasto **RIGHT**.
- Con il tasto **UP** o **DOWN** selezionare il livello di riscaldamento o la voce **OFF**.
- Per confermare la selezione premere il tasto **SET**.

Info

Le impostazioni per il riscaldamento della sella possono essere effettuate anche nel widget **HEATING**.

7.28.24 MTC+MSR (opzionale)

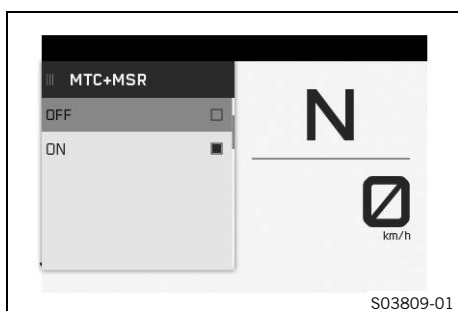

Condizione

- Funzione dell'impianto di regolazione della velocità disattivata.
- Con menu chiuso premere il tasto **RIGHT**.
- Premere il tasto **UP** o **DOWN** fino a selezionare la voce **Motorcycle**.
 - ✓ Per aprire il menu premere il tasto **RIGHT**.
- Premere il tasto **UP** o **DOWN** fino a selezionare la voce **MTC+MSR**.
 - ✓ Per aprire il menu premere il tasto **RIGHT**.
- Premere il tasto **UP** o **DOWN** fino a selezionare la voce **MTC+MSROFF** o **ON**.
- Per confermare la selezione premere il tasto **SET**.

Info

Con modalità di marcia **Track** attiva o con la modalità **ABS Supermoto** la **MSR** non è attiva. All'inserimento dell'accensione il controllo di trazione della motocicletta e la regolazione della coppia del motore in fase di rilascio tornano a essere attivi.

7.28.25 ABS

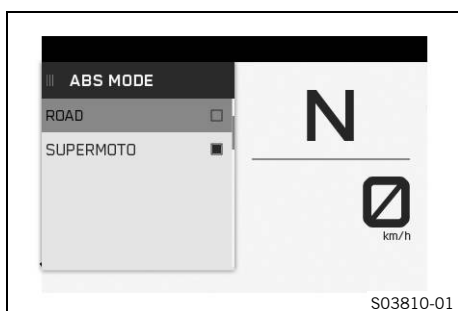

Condizione

- La motocicletta è ferma.
- Con menu chiuso premere il tasto **RIGHT**.
- Premere il tasto **UP** o **DOWN** fino a selezionare la voce **Motorcycle**.
 - ✓ Per aprire il menu premere il tasto **RIGHT**.
- Premere il tasto **UP** o **DOWN** fino a selezionare la voce **ABS**.
 - ✓ Per aprire il menu premere il tasto **RIGHT**.
- Con il tasto **UP** o **DOWN** selezionare la modalità **ABS** desiderata.
- Per confermare la selezione premere il tasto **SET**.



Info

Se è attiva la modalità ABS **Road**, l'ABS regola il comportamento di entrambe le ruote.
Quando la modalità ABS **Supermoto** è attiva, l'ABS controlla solo la ruota anteriore e la **MSR** non è attiva. La ruota posteriore non viene più regolata dall'ABS e, in frenata, potrebbe bloccarsi.

7.28.26 Quickshifter + (opzionale)



- Con menu chiuso premere il tasto **RIGHT**.
- Premere il tasto **UP** o **DOWN** fino a selezionare la voce **Motorcycle**.
✓ Per aprire il menu premere il tasto **RIGHT**.
- Premere il tasto **UP** o **DOWN** fino a selezionare la voce **Quickshifter +**.
✓ Per aprire il menu premere il tasto **RIGHT**.
- Premere il tasto **UP** o **DOWN** fino a selezionare la voce **Quickshifter +OFF** o **ON**.
- Per confermare la selezione premere il tasto **SET**.

7.28.27 Settings

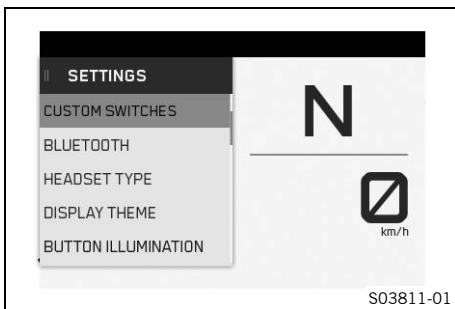

Condizione

- La motocicletta è ferma.
- Con menu chiuso premere il tasto **RIGHT**.
- Premere il tasto **UP** o **DOWN** fino a selezionare la voce **Settings**.
✓ Per aprire il menu premere il tasto **RIGHT**.

In **Settings** è possibile configurare il display del quadro strumenti. Si possono impostare le unità di misura o diversi valori. Alcune funzioni possono essere attivate o disattivate.

7.28.28 Tasto C1 e C2

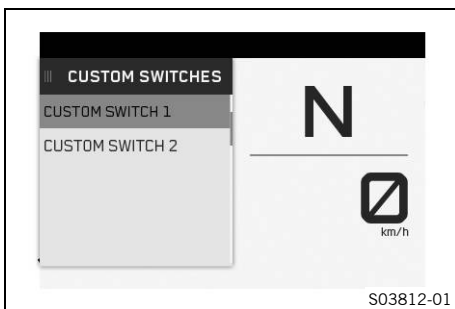

Condizione

- La motocicletta è ferma.
- Con menu chiuso premere il tasto **RIGHT**.
- Premere il tasto **UP** o **DOWN** fino a selezionare la voce **Settings**.
Per aprire il menu premere il tasto **RIGHT**.
- Premere il tasto **UP** o **DOWN** fino a selezionare la voce **Custom Switch 1** o **Custom Switch 2**.
✓ Per aprire il menu premere il tasto **RIGHT**.
- Con il tasto **UP** o **DOWN** selezionare il tasto desiderato e confermare con il tasto **SET**.



Info

Nel menu **Custom Switches** ai tasti C1 e C2 possono essere assegnati diversi accessi rapidi, ad es. **ABS e MTC+MSR**.
Con l'interruttore **C1** è possibile richiamare il menu **Custom Switch 1** che è stato definito.
Con l'interruttore **C2** è possibile richiamare il menu definito in **Custom Switch 2**.

7.28.29 Bluetooth (opzionale)



Condizione

- La motocicletta è ferma.
- Con menu chiuso premere il tasto **RIGHT**.
- Premere il tasto **UP** o **DOWN** fino a selezionare la voce **Settings**.
 - ✓ Per aprire il menu premere il tasto **RIGHT**.
- Premere il tasto **UP** o **DOWN** fino a selezionare la voce **Bluetooth®**.
 - ✓ Per aprire il menu premere il tasto **RIGHT**.
- Premere il tasto **UP** o **DOWN** fino a selezionare la voce **Bluetooth®OFF** o **ON**.
- Per confermare la selezione premere il tasto **SET**.

i Info

La funzione **Bluetooth®** può essere utilizzata solo con **KTM MY RIDE** (opzionale).

Quando è attivata la funzione **Bluetooth®**, nel widget **KTM MY RIDE** compaiono le icone del cellulare e del casco. Non appena viene stabilita una connessione con il cellulare e o con gli auricolari, le icone vengono visualizzate piene. Vengono visualizzati anche l'intensità del segnale e il livello di carica della batteria del telefono. Non tutti i cellulari e non tutti gli auricolari sono idonei per essere accoppiati con il quadro strumenti.

7.28.30 Headset Type

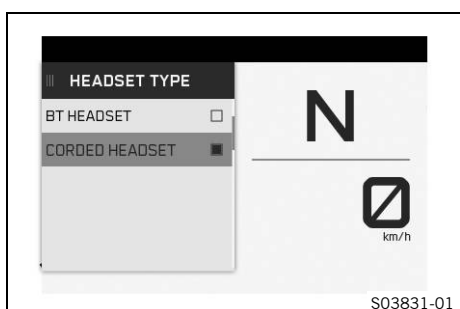

- Con menu chiuso premere il tasto **RIGHT**.
- Premere il tasto **UP** o **DOWN** fino a selezionare la voce **Settings**.
 - ✓ Per aprire il menu premere il tasto **RIGHT**.
- Premere il tasto **UP** o **DOWN** fino a selezionare la voce **Headset Type**.
 - ✓ Per aprire il menu premere il tasto **RIGHT**.
- Premere il tasto **UP** o **DOWN** fino a selezionare la voce **BT HEADSET** o **CORDED HEADSET**.
- Per confermare la selezione premere il tasto **SET**.

i Info

Nel menu **Headset Type** è possibile configurare se si utilizza una cuffia auricolare **Bluetooth®** o una cuffia cablata.

Con una cuffia cablata, il volume non può essere regolato attraverso il quadro strumenti.

7.28.31 Display Theme



- Con menu chiuso premere il tasto **RIGHT**.
- Premere il tasto **UP** o **DOWN** fino a selezionare la voce **Settings**.
 - ✓ Per aprire il menu premere il tasto **RIGHT**.
- Premere il tasto **UP** o **DOWN** fino a selezionare la voce **Display Theme**.
 - ✓ Per aprire il menu premere il tasto **RIGHT**.
- Premere il tasto **UP** o **DOWN** fino a selezionare la voce **AUTOMATIC** o **NIGHT**.
- Per confermare la selezione premere il tasto **SET**.

i Info
 In modalità **AUTOMATIC** il quadro strumenti passa automaticamente alla modalità giorno o notte a seconda della luminosità.
 In modalità **NIGHT** il quadro strumenti rimane costantemente in modalità notturna.

7.28.32 Button Illumination

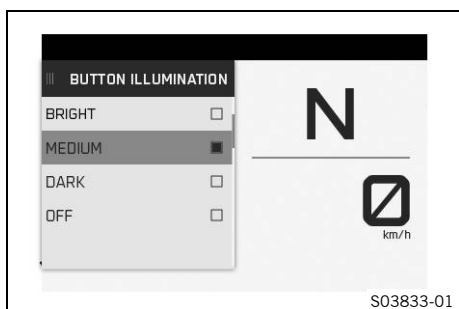

- Con menu chiuso premere il tasto **RIGHT**.
- Premere il tasto **UP** o **DOWN** fino a selezionare la voce **Settings**.
 - ✓ Per aprire il menu premere il tasto **RIGHT**.
- Premere il tasto **UP** o **DOWN** fino a selezionare la voce **Button Illumination**.
 - ✓ Per aprire il menu premere il tasto **RIGHT**.
- Premere il tasto **UP** o **DOWN** fino a selezionare la voce di menu desiderata **BRIGHT**, **MEDIUM**, **DARK** o **OFF**.
- Per confermare la selezione premere il tasto **SET**.

i Info
 Nel menu **Button Illumination** è possibile configurare la luminosità dei tasti.

7.28.33 Shift Light

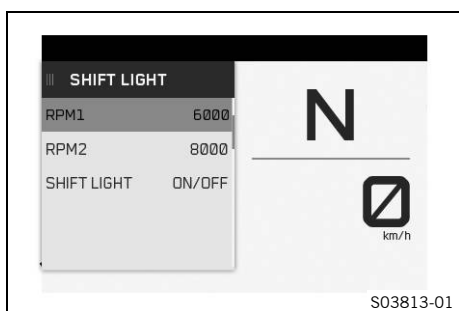

- Condizione**
- Motocicletta ferma.
 - **ODO** > 1000 km (621 mi).
- Con menu chiuso premere il tasto **RIGHT**.
 - Premere il tasto **UP** o **DOWN** fino a selezionare la voce **Settings**. Per aprire il menu premere il tasto **RIGHT**.
 - Premere il tasto **UP** o **DOWN** fino a selezionare la voce **Shift Light**.
 - ✓ Per aprire il menu premere il tasto **RIGHT**.
 - Con il tasto **UP** o **DOWN** selezionare la sottovoce di menu desiderata.
 - ✓ Per aprire il menu premere il tasto **RIGHT**.
 - Con il tasto **UP** o **DOWN** impostare i valori per **RPM1** e **RPM2** e confermare con il tasto **SET**.

i Info

Quando il numero di giri del motore raggiunge il primo valore impostato **RPM1**, l'indicatore del numero di giri inizia a lampeggiare lentamente.

Quando il numero di giri del motore raggiunge il secondo valore impostato **RPM2**, l'indicatore del numero di giri inizia a lampeggiare rapidamente.

- Attivare/disattivare l'indicatore luminoso di cambiata con le sottovoci di menu **OFF** o **ON**.

7.28.34 Daytime Runn. Light



Condizione

- Motocicletta ferma.
- Con menu chiuso premere il tasto **RIGHT**.
- Premere il tasto **UP** o **DOWN** fino a selezionare la voce **Settings**.
- ✓ Per aprire il menu premere il tasto **RIGHT**.



Avvertenza

Rischio di incidente In condizioni di scarsa visibilità, la luce di marcia diurna non sostituisce la luce anabbagliante.

In caso di visibilità particolarmente ridotta a causa di nebbia, nevicata o pioggia, la commutazione automatica tra luce di marcia diurna e luce anabbagliante può essere disponibile solo limitatamente.

- Accertarsi che sia sempre selezionata la luce adatta.
- Se necessario, spegnere la luce di marcia diurna dal menu prima di mettersi in marcia o a veicolo fermo in modo che la luce anabbagliante sia accesa fissa.
- Assicurarsi che la luce di marcia diurna venga disattivata con il tester diagnosi se la voce di menu non è disponibile, ma la luce anabbagliante è necessaria. (La vostra officina autorizzata KTM sarà lieta di potervi aiutare.)
- Per l'utilizzo della luce di marcia diurna attenersi alle disposizioni previste dal codice della strada.

- Premere il tasto **UP** o **DOWN** fino a selezionare la voce **Day-time Runn. Light**.
- ✓ Per aprire il menu premere il tasto **RIGHT**.
- Premere il tasto **UP** o **DOWN** fino a selezionare la voce **Day-time Runn. LightOFF** o **ON**.
- Accendere o spegnere la luce di marcia diurna premendo il tasto **SET**.

7.28.35 Impostazione data e ora

Condizione

Motocicletta ferma.

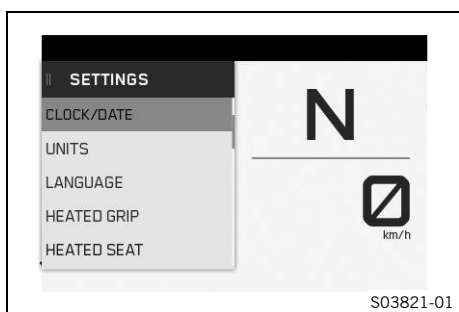

- A menu chiuso premere il tasto **RIGHT**.
- Premere il tasto **UP** o **DOWN** fino a selezionare la voce **Settings**.
 - ✓ Per aprire il menu premere il tasto **RIGHT**.
- Premere il tasto **UP** o **DOWN** fino a selezionare la voce **Clock/Date**.
 - ✓ Per aprire il menu premere il tasto **RIGHT**.

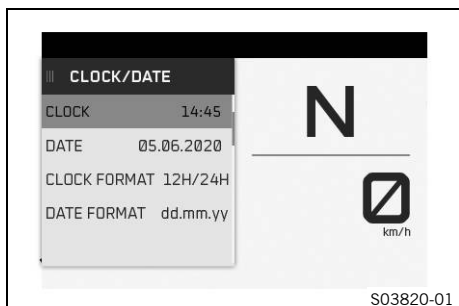

Impostazione ora

- Premere il tasto **UP** o **DOWN** finché è selezionata l'ora.
- Premere il tasto **SET**.
 - ✓ L'ora accanto a **Clock** lampeggia.
- Premere il tasto **UP** o **DOWN** fino ad impostare l'ora attuale.
- Premere il tasto **RIGHT**.
 - ✓ Il minuto accanto a **Clock** lampeggia.
- Premere il tasto **UP** o **DOWN** fino a impostare il minuto attuale.
- Premere il tasto **SET**.
 - ✓ L'ora viene salvata.

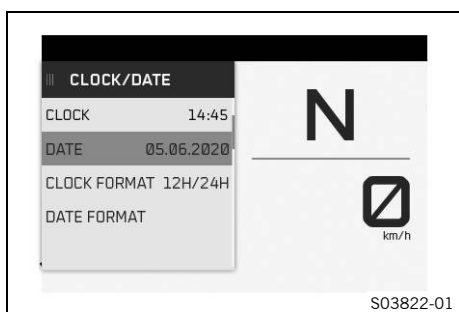

Impostazione della data

- Premere il tasto **UP** o **DOWN** finché è selezionata la data.
- Premere il tasto **SET**.
 - ✓ Il giorno accanto a **Date** lampeggia.
- Premere il tasto **UP** o **DOWN** fino a impostare il giorno attuale.
- Premere il tasto **RIGHT**.
 - ✓ Il mese accanto a **Date** lampeggia.
- Premere il tasto **UP** o **DOWN** fino a impostare il mese attuale.
- Premere il tasto **RIGHT**.
 - ✓ L'anno accanto a **Date** lampeggia.
- Premere il tasto **UP** o **DOWN** fino a impostare l'anno attuale.
- Premere il tasto **SET**.
 - ✓ La data viene salvata.



7.29 Units

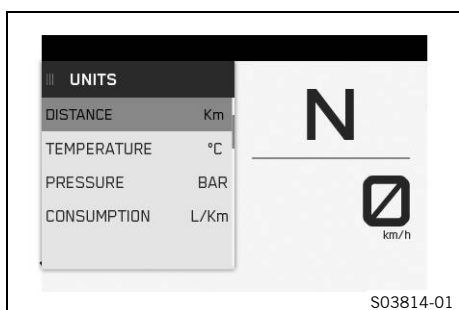

Condizione

- Veicolo fermo.
 - Con menu chiuso premere il tasto **RIGHT**.
 - Premere il tasto **UP** o **DOWN** fino a selezionare la voce **Settings**.
 - ✓ Per aprire il menu premere il tasto **RIGHT**.
 - Premere il tasto **UP** o **DOWN** fino a selezionare la voce **Units**.
 - ✓ Per aprire il menu premere il tasto **RIGHT**.
- Sotto **Units** si possono impostare le unità di misura o diversi valori.

7.30 Distance

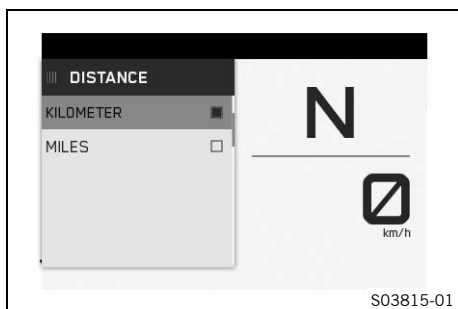

Condizione

- La motocicletta è ferma.
- Con menu chiuso premere il tasto **RIGHT**.
- Premere il tasto **UP** o **DOWN** fino a selezionare la voce **Settings**.
 - ✓ Per aprire il menu premere il tasto **RIGHT**.
- Premere il tasto **UP** o **DOWN** fino a selezionare la voce **Units**.
 - ✓ Per aprire il menu premere il tasto **RIGHT**.
- Premere il tasto **UP** o **DOWN** fino a selezionare la voce **Distance**.
 - ✓ Per aprire il menu premere il tasto **RIGHT**.
- Attivare la voce di menu con il tasto **UP** o **DOWN**.
- Per confermare l'unità desiderata premere il tasto **SET**.

7.31 Temperature

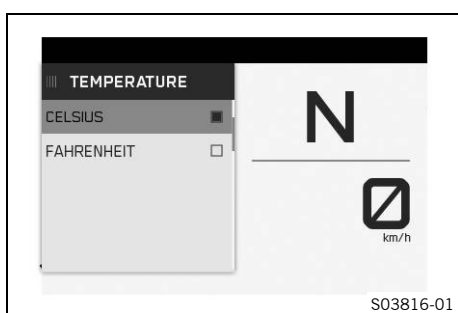

Condizione

- La motocicletta è ferma.
- Con menu chiuso premere il tasto **RIGHT**.
- Premere il tasto **UP** o **DOWN** fino a selezionare la voce **Settings**.
 - ✓ Per aprire il menu premere il tasto **RIGHT**.
- Premere il tasto **UP** o **DOWN** fino a selezionare la voce **Units**.
 - ✓ Per aprire il menu premere il tasto **RIGHT**.
- Premere il tasto **UP** o **DOWN** fino a selezionare la voce **Temperature**.
 - ✓ Per aprire il menu premere il tasto **RIGHT**.
- Attivare la voce di menu con il tasto **UP** o **DOWN**.
- Per confermare l'unità desiderata premere il tasto **SET**.

7.32 Pressure



Condizione

- La motocicletta è ferma.
- Con menu chiuso premere il tasto **RIGHT**.
- Premere il tasto **UP** o **DOWN** fino a selezionare la voce **Settings**.
 - ✓ Per aprire il menu premere il tasto **RIGHT**.
- Premere il tasto **UP** o **DOWN** fino a selezionare la voce **Units**.
 - ✓ Per aprire il menu premere il tasto **RIGHT**.
- Premere il tasto **UP** o **DOWN** fino a selezionare la voce **Pressure**.
 - ✓ Per aprire il menu premere il tasto **RIGHT**.
- Attivare la voce di menu con il tasto **UP** o **DOWN**.
- Per confermare l'unità desiderata premere il tasto **SET**.

7.33 Consumption

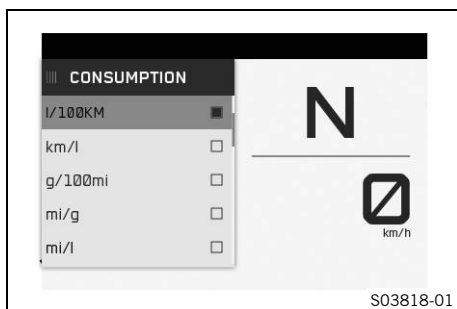

Condizione

- La motocicletta è ferma.
- Con menu chiuso premere il tasto **RIGHT**.
- Premere il tasto **UP** o **DOWN** fino a selezionare la voce **Settings**.
✓ Per aprire il menu premere il tasto **RIGHT**.
- Premere il tasto **UP** o **DOWN** fino a selezionare la voce **Units**.
✓ Per aprire il menu premere il tasto **RIGHT**.
- Premere il tasto **UP** o **DOWN** fino a selezionare la voce **Consumption**.
✓ Per aprire il menu premere il tasto **RIGHT**.
- Attivare la voce di menu con il tasto **UP** o **DOWN**.
- Per confermare l'unità desiderata premere il tasto **SET**.

7.34 Language

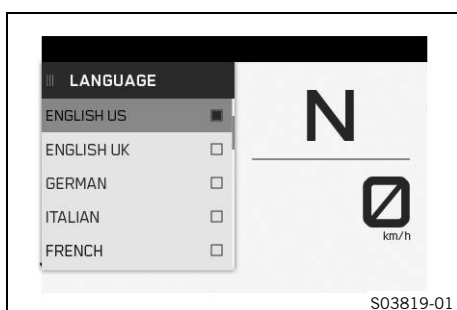

Condizione

- Motocicletta ferma.
- Con menu chiuso premere il tasto **RIGHT**.
- Premere il tasto **UP** o **DOWN** fino a selezionare la voce **Settings**.
✓ Per aprire il menu premere il tasto **RIGHT**.
- Premere il tasto **UP** o **DOWN** fino a selezionare la voce **Units**.
✓ Per aprire il menu premere il tasto **RIGHT**.
- Premere il tasto **UP** o **DOWN** fino a selezionare la voce **Language**.
✓ Per aprire il menu premere il tasto **RIGHT**.
- Attivare la voce di menu con il tasto **UP** o **DOWN**.
- Per confermare la lingua desiderata premere il tasto **SET**.

Le lingue di menu disponibili sono: inglese USA, inglese UK, tedesco, italiano, francese e spagnolo.

7.35 Heated Grips (opzionale)

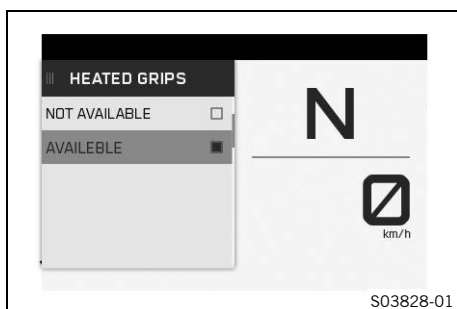

Condizione

- Motocicletta ferma.
- Con menu chiuso premere il tasto **RIGHT**.
- Premere il tasto **UP** o **DOWN** fino a selezionare la voce **Settings**.
✓ Per aprire il menu premere il tasto **RIGHT**.
- Premere il tasto **UP** o **DOWN** fino a selezionare la voce **Heated Grips**.
✓ Per aprire il menu premere il tasto **RIGHT**.
- Premere il tasto **UP** o **DOWN** fino a selezionare la voce **NOT AVAILABLE** o **AVAILABLE**.
- Per confermare la selezione premere il tasto **SET**.



Info

Nel menu **Settings** è possibile attivare/disattivare il riscaldamento delle manopole. Il riscaldamento delle manopole può essere controllato nel menu **Motorcycle**, nel sottomenu **Heated Grips** o nel widget **HEATING**.

7.36 Heated Seat (opzionale)

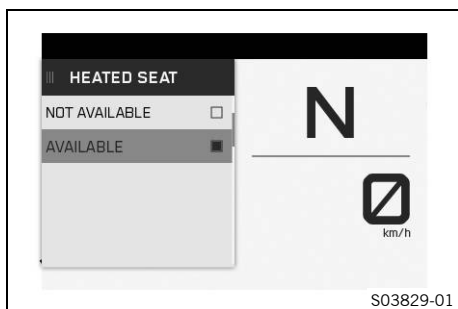

Condizione

- Motocicletta ferma.
- Con menu chiuso premere il tasto **RIGHT**.
- Premere il tasto **UP** o **DOWN** fino a selezionare la voce **Settings**.
 - ✓ Per aprire il menu premere il tasto **RIGHT**.
- Premere il tasto **UP** o **DOWN** fino a selezionare la voce **Heated Seat**.
 - ✓ Per aprire il menu premere il tasto **RIGHT**.
- Premere il tasto **UP** o **DOWN** fino a selezionare la voce **Heated Seat NOT AVAILABLE** o **AVAILABLE**.
- Per confermare la selezione premere il tasto **SET**.

Info

All'interno del menu **Settings** è possibile attivare/disattivare il riscaldamento della sella. Il riscaldamento della sella può essere controllato nel menu **Motorcycle**, nel sottomenu **Heated Seat** o nel widget **HEATING**.

7.37 Widget piccolo

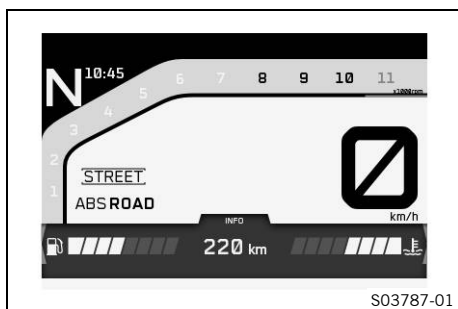

- Con il menu chiuso, premere una volta il tasto **UP**.
- Utilizzare il tasto **LEFT** o **RIGHT** per passare da una visualizzazione d'informazioni all'altra.

Info

Nel piccolo widget è possibile passare da un widget all'altro. Tutti i widget che dipendono dai menu e dalle funzioni opzionali sono disponibili solo se l'opzione corrispondente è installata sul veicolo.

7.38 Widget grande

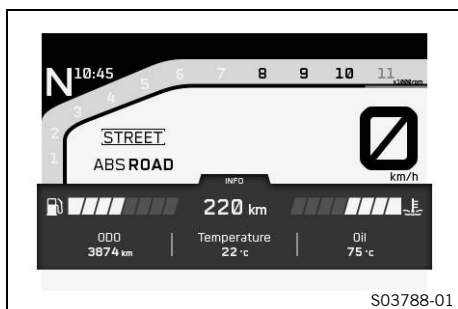

- Con il menu chiuso, premere due volte il tasto **UP**.
 - ✓ Il widget è grande e visualizza tutte le informazioni del rispettivo display informativo.

Info

Tutti i widget che dipendono dai menu e dalle funzioni opzionali sono disponibili solo se l'opzione corrispondente è installata sul veicolo.

7.39 Widget KTM MY RIDE

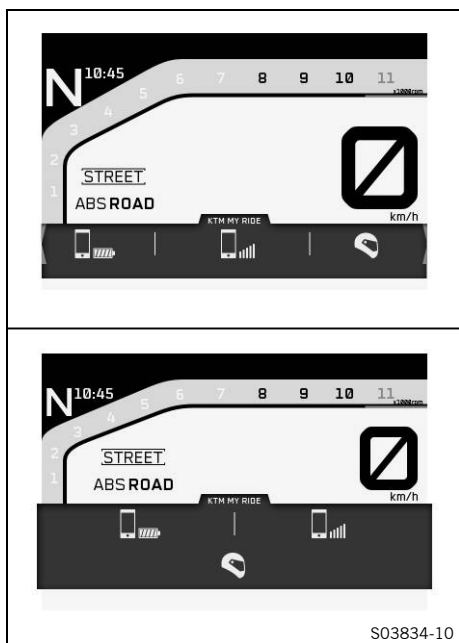

- Con il menu chiuso, premere una volta il tasto **UP**.
 - Utilizzare il tasto **LEFT** o **RIGHT** per spostarsi tra i display di informazioni finché viene visualizzato il widget **KTM MY RIDE**.
 - Per aprire il widget grande premere il tasto **SET**.
- Il widget **KTM MY RIDE** visualizza varie informazioni sullo stato della batteria del cellulare, sulla ricezione del cellulare e sulla connessione **Bluetooth®** agli auricolari.

i Info
 Quando le icone sono piene, è stabilito un collegamento tra il quadro strumenti e il dispositivo.
 Se le icone non sono piene, non vi è alcun collegamento tra il quadro strumenti e il dispositivo.

7.40 Widget NAVIGATION

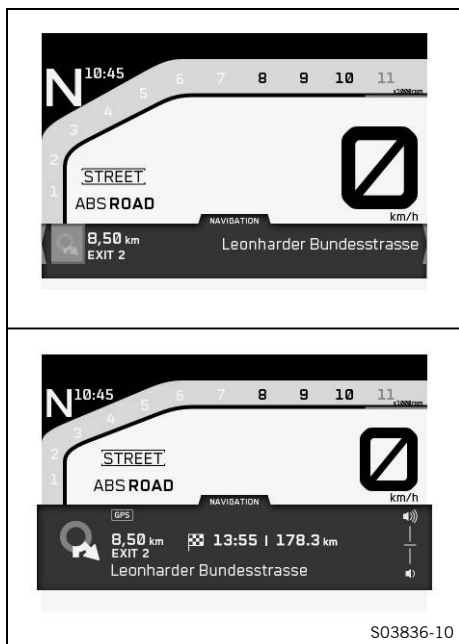

- Con il menu chiuso, premere una volta il tasto **UP**.
- Utilizzare il tasto **LEFT** o **RIGHT** per spostarsi tra i display di informazioni finché viene visualizzato il widget **NAVIGATION**.
- Per aprire il widget grande premere il tasto **SET**.

i Info
 Il widget **NAVIGATION** è disponibile solo se l'app di navigazione è attiva e la modalità **TRACK** è disattivata.
 Nel widget grande **NAVIGATION** è visualizzata la freccia di direzione, la distanza dal prossimo waypoint, il nome della via, l'ora di arrivo e la distanza dalla meta.
 Usare il tasto **UP** o **DOWN** per regolare il volume della navigazione.

7.41 Widget FAVORITES

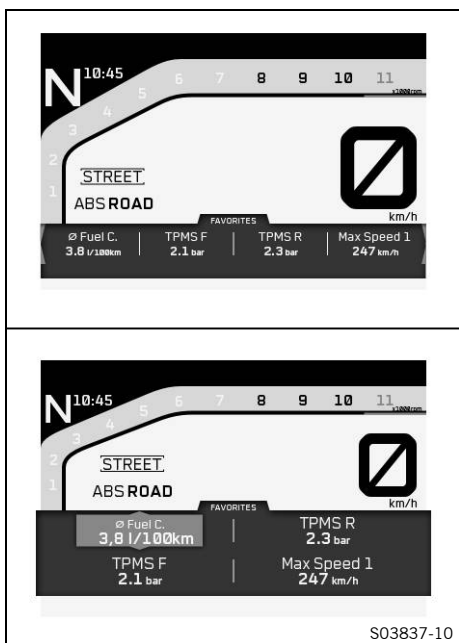

- Con il menu chiuso, premere una volta il tasto **UP**.
- Utilizzare il tasto **LEFT** o **RIGHT** per spostarsi tra i display di informazioni finché viene visualizzato il widget **FAVORITES**.
- Per aprire il widget grande premere il tasto **SET**.



Info

Nel grande widget **FAVORITES** possono essere configurate fino a quattro aree con diversi tipi di informazioni.

- Utilizzare il tasto **LEFT** o **RIGHT** per spostarsi tra le singole aree fino a quando non viene evidenziata l'area desiderata.
- Con il tasto **UP** o **DOWN** selezionare il tipo di informazioni desiderate.



Info

La selezione viene accettata dopo alcuni secondi. Con l'elemento di selezione **Item Add** è possibile aggiungere un'area.

Con l'elemento di selezione **Item Remove** è possibile rimuovere un'area.

È possibile selezionare e configurare fino a quattro aree.

Le aree da uno a quattro sono allo stesso tempo anche i display informativi nel piccolo widget **FAVORITES**.

7.42 Widget INFO

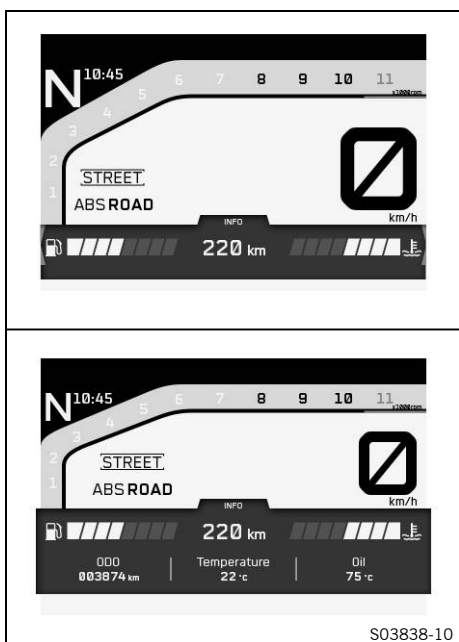

- Con il menu chiuso, premere una volta il tasto **UP**.
- Utilizzare il tasto **LEFT** o **RIGHT** per spostarsi tra i display di informazioni finché viene visualizzato il widget **INFO**.
- Per aprire il widget grande premere il tasto **SET**.



Info

Il piccolo widget **INFO** visualizza l'indicatore del livello del carburante, l'indicatore della temperatura del liquido di raffreddamento e l'autonomia.

Il grande widget **INFO** mostra anche il chilometraggio totale, la temperatura dell'aria ambiente e la temperatura dell'olio.

7.43 Widget HEATING

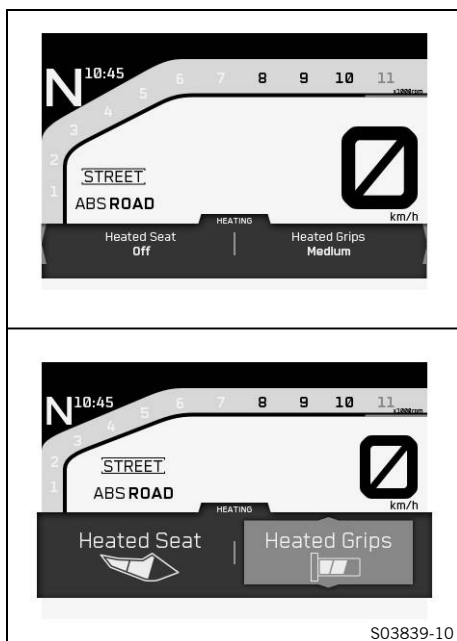

- Con il menu chiuso, premere una volta il tasto **UP**.
- Utilizzare il tasto **LEFT** o **RIGHT** per spostarsi tra i display di informazioni finché viene visualizzato il widget **HEATING**.
- Per aprire il widget grande premere il tasto **ENTER**.
- Con il tasto **LEFT** o **RIGHT** selezionare il riscaldamento della sella o delle manopole.
- Con il tasto **UP** o **DOWN** selezionare il livello di riscaldamento desiderato.

i Info
 Il widget **HEATING** è disponibile solo se è stato attivato nel menu **SETTINGS**.
 È possibile selezionare i livelli di riscaldamento **OFF**, **MAX**, **MED** o **MIN**.
 L'intensità del calore viene visualizzata con delle barre nel grande widget. Più barre vengono visualizzate, maggiore è l'intensità del calore.

7.44 Widget MUSIC

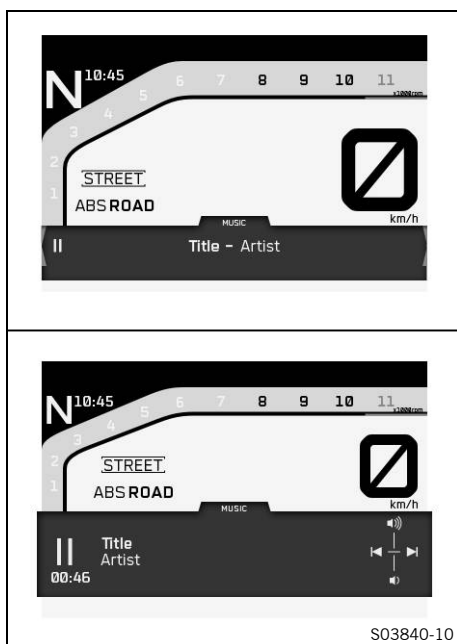

- Con il menu chiuso, premere una volta il tasto **UP**.
- Utilizzare il tasto **LEFT** o **RIGHT** per spostarsi tra i display di informazioni finché viene visualizzato il widget **MUSIC**.

⚠ Avvertenza
Rischio di incidente Impostare il volume degli auricolari a un livello troppo alto distoglie l'attenzione dal traffico.
 - Impostare sempre il volume degli auricolari a un livello tale da permettere di sentire chiaramente eventuali segnali acustici.

- Per aprire il widget grande premere il tasto **SET**.
- Per alzare il volume premere il tasto **UP**.
- Per abbassare il volume premere il tasto **DOWN**.
- Premere brevemente il tasto **RIGHT** per passare alla traccia audio successiva.
- Premere il tasto **LEFT** brevemente o due volte, a seconda del modello di telefono, per passare alla traccia audio precedente o per riprodurre la traccia audio corrente dall'inizio.
- Premere il tasto **SET** per passare dalla riproduzione alla pausa.



Suggerimento

Il widget **MUSIC** è disponibile solo se alla motocicletta sono collegati via **Bluetooth®** un telefono cellulare e un auricolare.

Su alcuni cellulari è necessario lanciare il player audio del cellulare prima di poter riprodurre i contenuti audio. Per agevolare i comandi, la funzione **MUSIC** può essere aggiunta all'interruttore **C1** o **C2**.

8.1 Posizione del manubrio

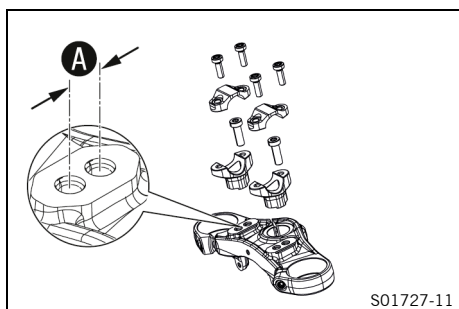

Sulla piastra superiore della forcella sono presenti due fori a una distanza reciproca **A**.

Distanza fori A	15 mm
------------------------	-------

Il manubrio può essere montato in due diverse posizioni, affinché il pilota possa trovare la posizione più comoda per sé.

i Info
Per l'impiego in pista KTM consiglia la posizione del manubrio anteriore.

8.2 Regolazione della posizione del manubrio

! Avvertenza

Rischio di incidente Un manubrio riparato rappresenta un pericolo per la sicurezza.

Se il manubrio viene piegato o raddrizzato, il materiale perde di resistenza. Di conseguenza, il manubrio può spezzarsi.

- Sostituire il manubrio se è danneggiato o deformato.

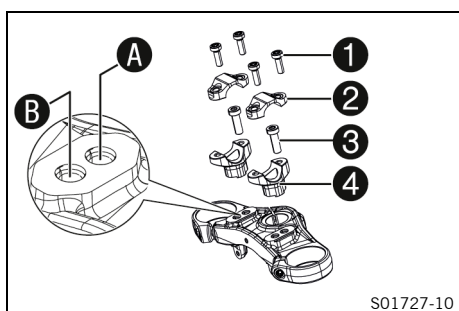

- Rimuovere le viti **1**. Rimuovere i morsetti del manubrio **2**. Posizionare il manubrio in modo che le viti **3** siano accessibili.

i Info
Coprire i componenti per evitare di danneggiarli. Non piegare cavi e tubazioni.

- Rimuovere le viti **3**. Rimuovere le sedi del manubrio **4**.
- Portare le sedi del manubrio nella posizione desiderata **A** o **B**. Montare e serrare le viti **3**.

Nota

Montare le sedi del manubrio a sinistra e a destra nella stessa posizione.

Vite sede manubrio	M10	40 Nm	Loctite®243™
--------------------	-----	-------	---------------------

- Posizionare il manubrio.

i Info
Prestare attenzione alla corretta disposizione di cavi e tubazioni.

- Posizionare il morsetto del manubrio. Montare e stringere le viti **1** in modo uniforme.

Nota

Vite morsetto del manubrio	M8	20 Nm
----------------------------	----	-------

8.3 Regolazione della posizione a riposo della leva della frizione

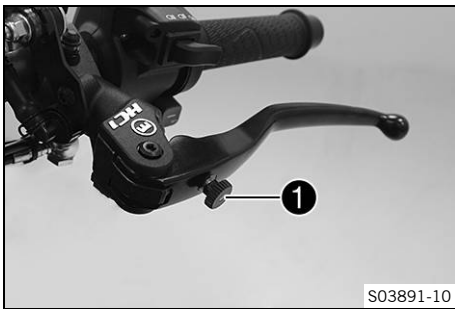

- Spingere la leva della frizione in avanti.
- Con la vite di regolazione ① adattare la posizione a riposo della leva della frizione in modo da avere una buona presa.



Info

Per allontanare la leva della frizione dal manubrio, ruotare la vite di regolazione in senso orario.
 Per avvicinare la leva della frizione al manubrio, ruotare la vite di regolazione in senso antiorario.
 Il campo di regolazione è limitato.
 Girare la vite di regolazione solo a mano e non forzare se fa resistenza.
 Non eseguire interventi di regolazione durante la marcia.

8.4 Regolazione della posizione a riposo della leva del freno anteriore

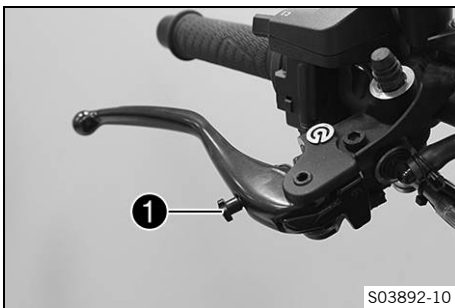

- Spingere la leva del freno anteriore in avanti.
- Con la vite di regolazione ①, adattare la posizione a riposo della leva del freno anteriore in modo da avere una buona presa.



Info

Per allontanare la leva del freno anteriore dal manubrio, ruotare la vite di regolazione in senso orario.
 Per avvicinare la leva del freno anteriore al manubrio, ruotare la vite di regolazione in senso antiorario.
 Il campo di regolazione è limitato.
 Girare la vite di regolazione solo a mano e non forzare se fa resistenza.
 Non eseguire interventi di regolazione durante la marcia.

8.5 Regolazione del piolino del pedale del freno

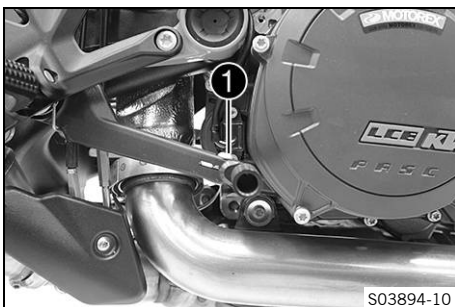

- Svitare la vite ①.
- Ruotare il piolino del pedale del freno nella posizione desiderata.

Nota

Standard	Piolino orientato in avanti
----------	-----------------------------



Info

Il piolino del pedale del freno può essere ruotato liberamente a 360°.

La posizione a riposo del pedale del freno è impostata in fabbrica e non deve essere modificata.

- Serrare la vite ①.

Nota

Vite piolino del pedale del freno	M6	10 Nm
-----------------------------------	----	-------



8.6 Controllo della posizione a riposo della leva del cambio



Info

Durante la marcia la leva del cambio in posizione a riposo non deve toccare lo stivale. Se la leva del cambio tocca continuamente lo stivale, il cambio viene sollecitato eccessivamente e possono verificarsi malfunzionamenti del quickshifter.

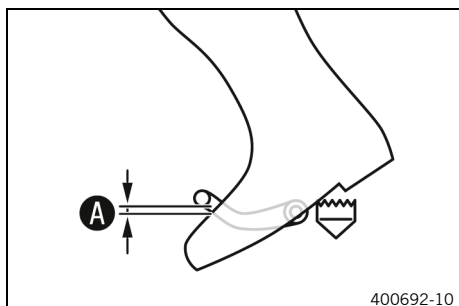

400692-10

- Salire sul veicolo assumendo la posizione di marcia e misurare la distanza **A** tra il bordo superiore dello stivale e la leva del cambio.

Distanza tra la leva del cambio e il bordo superiore dello stivale	10 ... 20 mm
--	--------------

- » Se la distanza non corrisponde al valore prescritto:
 - Regolare la posizione a riposo della leva del cambio.



8.7 Regolazione della posizione a riposo della leva del cambio

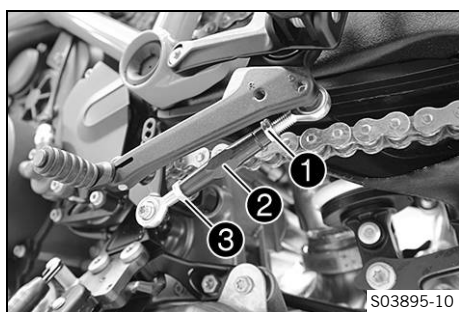

S03895-10

- Per svitare il dado **1** tenere ferma l'asta filettata **2**.



Info

Il dado **1** ha filettatura sinistrorsa.

- Per svitare il dado **3** tenere ferma l'asta filettata **2**.
- Per regolare la leva del cambio ruotare l'asta filettata **2**.



Info

Il campo di regolazione è limitato. Durante il cambio marce la leva del cambio non deve venire a contatto con nessun componente del veicolo. L'asta di comando deve essere regolata correttamente in entrambe le posizioni della pedana in modo da garantire il corretto funzionamento del cambio.

- Per serrare il dado **3** tenere ferma l'asta filettata **2**.

Nota

Dado asta di comando	M8	12 Nm
----------------------	----	-------

- Per serrare il dado **1** tenere ferma l'asta filettata **2**.

Nota

Dado asta di comando	M8Sx	12 Nm
----------------------	------	-------



8.8 Regolazione del piolino della leva del cambio

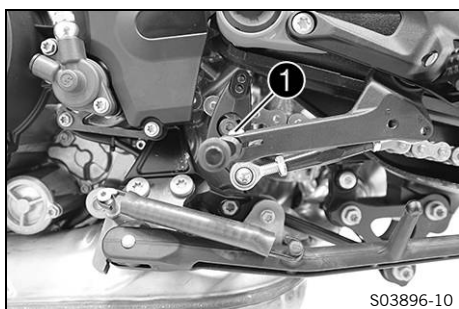

- Svitare la vite ①.
- Ruotare il piolino della leva del cambio nella posizione desiderata.

Nota

Standard	Piolino orientato in avanti
----------	-----------------------------



Info

Il piolino della leva del cambio può essere ruotato liberamente a 360°.

L'asta filettata della leva del cambio è impostata in fabbrica e non deve essere modificata.

- Serrare la vite.

Nota

Vite piolino della leva del cambio	M6	10 Nm
------------------------------------	----	-------

8.9 Regolazione supporto pedana

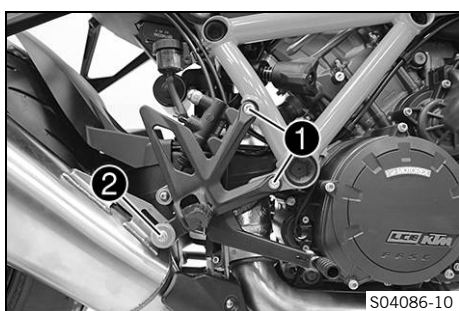

Operazione principale

- Rimuovere le viti ① del supporto pedana destro.



Info

Fare attenzione al dado quando si rimuove il bullone inferiore del supporto della pedana.

- Allentare la vite ②.



Info

Il supporto pedana regolabile permette di posizionare le pedane in basso (per una posizione maggiormente comoda) o in alto (per un assetto più sportivo).

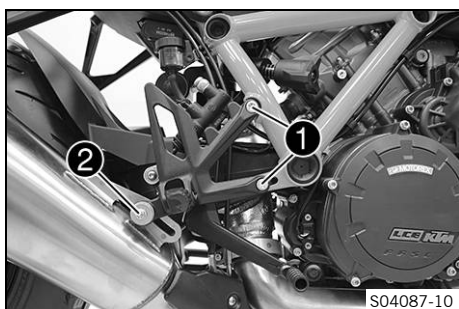

- Posizionare il supporto pedana.

- Montare e serrare le viti ①.

Nota

Vite supporto pedana condutcente	M8	25 Nm	Loctite®243™
----------------------------------	----	-------	---------------------

- Serrare la vite ②.

Nota

Viti restanti telaio	M8	25 Nm
----------------------	----	-------

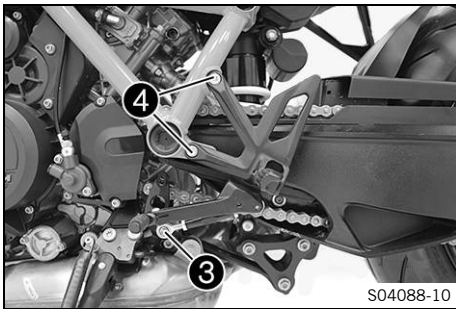

- Rimuovere la vite **3** dell'asta di comando.
- Estrarre le viti **4** del supporto sinistro della pedana e rimuoverlo.

i Info
Fare attenzione al dado quando si rimuove il bullone inferiore del supporto della pedana.



- Separare l'asta di comando dalla leva del cambio e montarla in posizione "R".

Nota

Vite asta di comando	M6	5 Nm	Loctite®243™
----------------------	----	------	---------------------

i Info
Il supporto pedana regolabile consente una posizione più comoda se in posizione inferiore (schema di innesto marce normale) o una posizione sportiva più alta (schema di innesto marce inverso).
La posizione della pedana e lo schema di innesto marce possono essere modificati solo insieme.
Quando il supporto pedana viene riportato in posizione standard, l'asta di comando sulla leva del cambio deve essere montata in posizione "S."

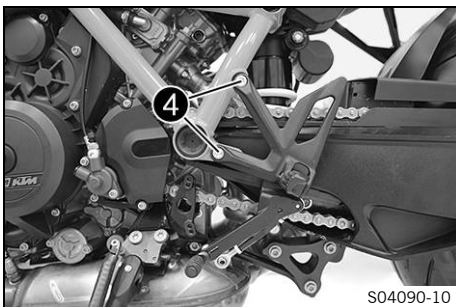

- Posizionare il supporto pedana.
- Montare e serrare le viti **4**.

Nota

Vite supporto pedana conducente	M8	25 Nm	Loctite®243™
---------------------------------	----	-------	---------------------

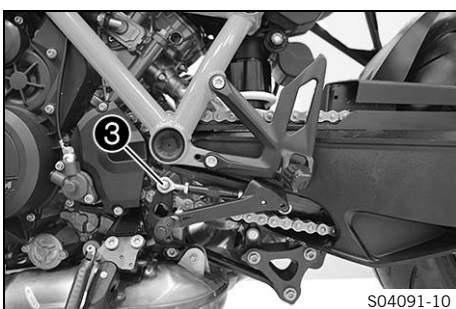

- Posizionare l'asta di comando in una delle posizioni superiori dell'albero di comando del cambio.

Nota

Posizione esterna	Forza d'innesto bassa, corsa d'innesto lunga
Posizione interna	Forza d'innesto alta, corsa d'innesto breve

i Info
Quando la pedana viene riportata nella posizione standard, è necessario utilizzare una delle posizioni inferiori dell'albero di comando del cambio.

- Montare e serrare la vite **3**.

Nota

Vite asta di comando	M6	5 Nm	Loctite®243™
----------------------	----	------	---------------------



Info

Lo schema di innesto marce è ora invertito.

Operazione conclusiva

- Controllare la posizione a riposo della leva del cambio. (📖 Pag. 67)
- Regolare la posizione a riposo della leva del cambio. 🛠️ (📖 Pag. 67)

8.10 Regolazione dell'inclinazione del quadro strumenti



Info

L'inclinazione del quadro strumenti può essere regolata in modo progressivo attraverso il dispositivo di bloccaggio sul manubrio.

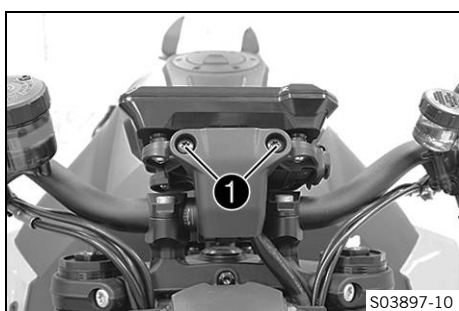

- Rimuovere le viti **1** e la copertura.

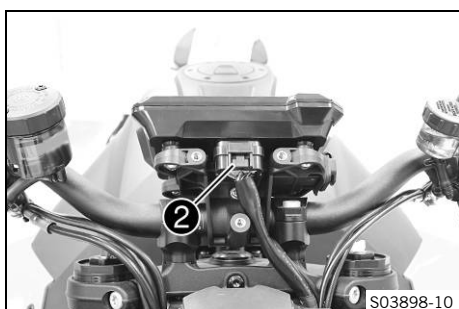

- Staccare il connettore **2**.

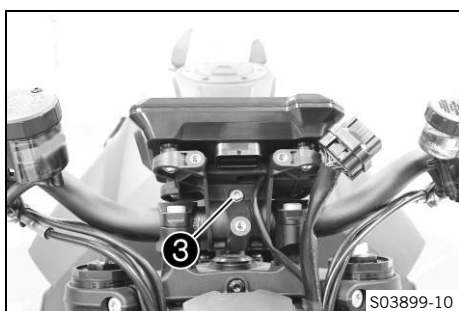

- Svitare la vite **3**.
- Regolare l'inclinazione del quadro strumenti.

Nota

Anche al termine del lavoro il quadro strumenti non deve toccare nessun altro componente.

- Serrare la vite **3**.

Nota

Vite bloccaggio quadro strumenti	M6	2 Nm
----------------------------------	----	------

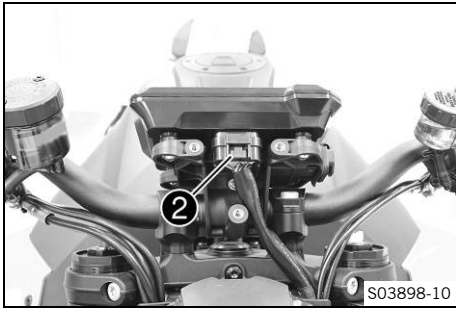

- Collegare il connettore ❷.

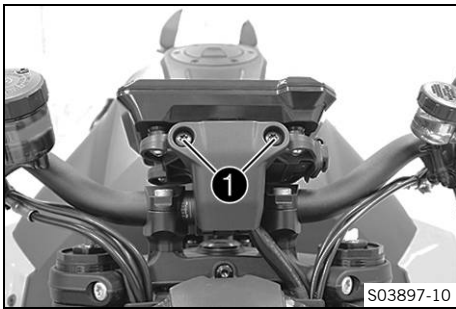

- Posizionare la copertura, quindi montare e serrare le viti ❶.



9.1 Note relative alla prima messa in uso



Pericolo

Rischio di incidente Un pilota non abile alla guida mette in pericolo sé stesso e gli altri.

- Non utilizzare il veicolo se si è sotto l'influenza di alcol, droghe o farmaci.
- Non utilizzare il veicolo se non si è in condizioni fisiche e mentali idonee.



Avvertenza

Pericolo di lesioni L'assenza di un abbigliamento protettivo o l'utilizzo di capi difettosi possono comportare un maggior rischio per la sicurezza.

- Indossare sempre un abbigliamento protettivo idoneo (casco, stivali, guanti e giacca e pantaloni con protezioni).
- Indossare sempre abbigliamento protettivo in perfetto stato e a norma.



Avvertenza

Pericolo di caduta Profili differenti sulla ruota anteriore e su quella posteriore influenzano negativamente il comportamento di marcia.

Profili differenti possono rendere difficile il controllo del veicolo.

- Assicurarsi che sulla ruota anteriore e su quella posteriore siano montati solo pneumatici con lo stesso tipo di battistrada.



Avvertenza

Rischio di incidente Pneumatici e ruote non autorizzati o consigliati influenzano negativamente il comportamento di marcia.

- Utilizzare solo pneumatici e ruote autorizzati e consigliati da KTM con l'indice di velocità corrispondente.



Avvertenza

Rischio di incidente I pneumatici nuovi hanno meno aderenza al suolo.

Sui pneumatici nuovi, il battistrada non è ancora ruvido.

- Eseguire il rodaggio degli nuovi pneumatici a una velocità moderata e aumentare l'angolo di piega solo lentamente.

Distanza di rodaggio

200 km



Avvertenza

Rischio di incidente In caso di surriscaldamento l'impianto frenante si blocca.

Se il pedale del freno non viene rilasciato, le pastiglie sfregano ininterrottamente.

- Togliere il piede dal pedale del freno quando non si ha intenzione di frenare.



Info

Durante l'utilizzo del veicolo considerare che il rumore eccessivo potrebbe importunare altre persone.

- Assicurarsi che i lavori dell'ispezione di prevendita siano stati eseguiti da un'officina autorizzata KTM.
 - ✓ Al momento della consegna del veicolo si riceverà la documentazione di consegna.
- Prima di mettersi in marcia per la prima volta, leggere attentamente l'intero manuale d'uso.
- Acquisire familiarità con gli elementi di comando.
- Regolare la motocicletta in base alle proprie esigenze, come descritto nel capitolo Ergonomia.

- Prima di intraprendere un viaggio più lungo, abituarsi al comportamento di marcia della motocicletta su un terreno adatto. Provare anche a procedere il più lentamente possibile, in modo da acquisire maggiore padronanza del veicolo.
- Durante la marcia afferrare il manubrio con entrambe le mani e lasciare i piedi sulle pedane.
- Rodare il motore.



9.2 Rodaggio del motore

- Durante la fase di rodaggio, non superare il numero di giri motore prescritto.

Nota

Massimo numero di giri del motore	
Nei primi: 1.000 km	6.500 giri/min
Dopo i primi: 1.000 km	10.250 giri/min

- Evitare la guida a tutto gas!



9.3 Caricamento del veicolo



Avvertenza

Rischio di incidente Il peso complessivo e i carichi assiali influiscono sul comportamento di marcia.

Il peso totale è dato da: motocicletta pronta per l'utilizzo e serbatoio pieno, conducente ed eventuale passeggero con abbigliamento di protezione e casco, eventuale bagaglio.

- Non superare né il peso massimo complessivo ammesso, né i carichi assiali.



Avvertenza

Rischio di incidente Un errato montaggio di bauletti, borse serbatoio o altri tipi di bagagli pregiudica il comportamento di marcia.

I bagagli montati in modo errato possono spostarsi durante la marcia.

- Montare e assicurare tutti i bagagli come da istruzioni del produttore.
- Controllare regolarmente che il bagaglio sia ben fissato.



Avvertenza

Pericolo di incidente Ad alta velocità, il comportamento di marcia cambia quando sono montati bagagli.

- Adeguare la velocità al carico.
- Guidare più lentamente se sulla motocicletta sono state caricate valigie o altri bagagli.

Velocità massima con bagaglio 130 km/h



Avvertenza

Pericolo di incidente Il sistema bagagli viene distrutto in caso di sovraccarico.

- Rispettare le istruzioni del produttore sul carico massimo se sulla motocicletta si sono montate delle borse laterali.



Avvertenza

Rischio di incidente Lo spostamento dei bagagli pregiudica la visibilità.

Se il fanalino posteriore è coperto, il veicolo è poco visibile agli altri utenti della strada specialmente al buio.

- Controllare regolarmente che il bagaglio sia ben fissato.



Avvertenza

Rischio di incidente Un carico elevato modifica il comportamento in marcia del veicolo e allunga lo spazio di frenata.

- Adeguare la velocità al carico.



Avvertenza

Pericolo d'incendio L'impianto di scarico surriscaldato può bruciare il bagaglio.

- Fissare il bagaglio in modo che non possa essere bruciato o fuso dall'impianto di scarico surriscaldato.

- In presenza di bagaglio, fissarlo saldamente il più vicino possibile al centro del veicolo, in modo da essere sicuri di distribuire uniformemente il peso tra la ruota anteriore e quella posteriore.
- Non superare i valori massimi ammessi per il peso totale e i carichi assiali.

Nota

Peso totale massimo ammesso	425 kg
Carico massimo ammesso sull'assale anteriore	165 kg
Carico massimo ammesso sull'assale posteriore	260 kg

10.1 Interventi di controllo e manutenzione ordinaria prima di ogni messa in uso



Info

Prima di ogni uscita controllare lo stato del veicolo e la sicurezza di circolazione.
Durante l'utilizzo il veicolo deve essere in perfette condizioni tecniche.

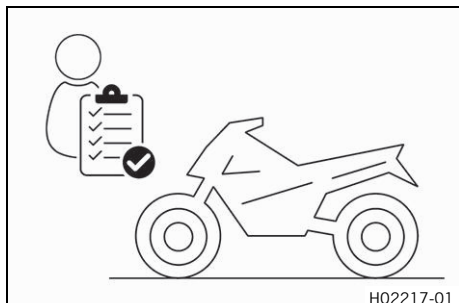

- Controllare il livello dell'olio motore. (📖 Pag. 137)
- Controllare il livello del liquido freni della ruota anteriore. (📖 Pag. 111)
- Controllare il livello del liquido freni della ruota posteriore. (📖 Pag. 113)
- Controllare le pastiglie del freno e il bloccaggio delle pastiglie del freno ruota anteriore. (📖 Pag. 112)
- Controllare le pastiglie del freno e il bloccaggio delle pastiglie del freno ruota posteriore. (📖 Pag. 115)
- Controllare il funzionamento dell'impianto frenante.
- Controllare il livello del liquido di raffreddamento nel vaso d'espansione. (📖 Pag. 133)
- Controllare lo stato d'imbrattamento della catena. (📖 Pag. 103)
- Controllare la tensione della catena. (📖 Pag. 104)
- Controllare lo stato dei pneumatici. (📖 Pag. 119)
- Controllare la pressione pneumatici. (📖 Pag. 121)
- Controllare la regolazione e la scorrevolezza di tutti gli elementi di comando.
- Controllare il funzionamento dell'impianto elettrico.
- Controllare che il bagaglio sia ben fissato.
- Controllare la regolazione degli specchi retrovisori.
- Controllare la riserva di carburante.



10.2 Avvio del veicolo



Pericolo

Rischio di avvelenamento I gas di scarico sono tossici e possono provocare perdita di coscienza e morte.

- A motore in funzione assicurare sempre una sufficiente aerazione.
- Utilizzare un sistema di aspirazione gas di scarico adeguato quando si avvia o si lascia in moto il motore in ambienti chiusi.



Attenzione

Rischio di incidente Se la batteria da 12 V non è montata o è scarica, i componenti e i dispositivi di sicurezza elettronici vengono danneggiati.

Con batteria da 12 V scarica o difettosa, è soprattutto durante la procedura di avviamento che possono presentarsi malfunzionamenti nell'elettronica del veicolo.

- Non utilizzare mai il veicolo con la batteria da 12 V assente o scarica.

Nota

Danni al motore Un alto numero di giri a motore freddo si ripercuote negativamente sulla durata del motore.

- Riscaldare sempre il motore con un numero di giri basso.

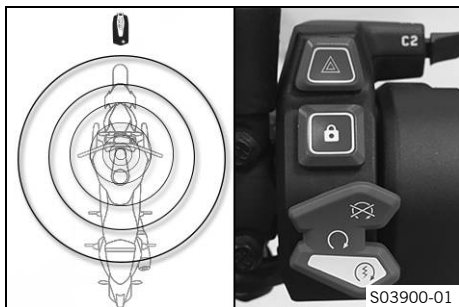

- Togliere la motocicletta dal cavalletto laterale e sedersi sulla motocicletta.
- Portare la chiave RACE ON entro il raggio di copertura del bloccasterzo.
- Assicurarsi che durante la marcia la chiave RACE ON resti entro il raggio di copertura.

Nota

Raggio di copertura massimo della chiave RACE ON attorno al bloccasterzo	1,5 m
--	-------

i Info

Al diminuire del voltaggio della batteria della chiave RACE ON e in seguito all'interferenza di onde radio, il raggio di copertura potrebbe risultare inferiore. Se il voltaggio della batteria della chiave RACE ON è troppo basso, posizionare una delle chiavi nella zona del bloccasterzo (📖 Pag. 22) e, una volta avviato il veicolo, riparla in un posto sicuro.

- Assicurarsi che il pulsante di avviamento/l'interruttore di sicurezza sia in posizione ○ centrale.
- Inserire l'accensione: a tale scopo premere brevemente il tasto RACE ON Ⓜ (massimo 1 secondo).

Nota

Per evitare malfunzionamenti nella comunicazione della centralina, non disinserire e inserire l'accensione in rapida sequenza.
--

- ✓ Lo sterzo viene sbloccato.
- ✓ Viene effettuato il controllo funzionale del quadro strumenti.
- ✓ Una volta partiti, la spia dell'ABS si spegne.

i Info

Se lo sterzo non si sblocca, muovere leggermente il manubrio.

- Portare il cambio in posizione di folle.
- ✓ Viene visualizzata la posizione di folle **N**.
- Premere brevemente il pulsante di avviamento/l'interruttore di sicurezza nella posizione Ⓜ inferiore.



**Info**

Spingere il pulsante di avviamento/l'interruttore di sicurezza nella posizione ③ inferiore solo una volta terminato il controllo funzionale del quadro strumenti.

Non accelerare all'avviamento.

Attendere 15 secondi prima di riprovare ad avviare il veicolo.

Dopo 6 tentativi non riusciti di avviare il veicolo, non proseguire nel tentativo bensì controllare che non vi siano altri malfunzionamenti.

Questa motocicletta è dotata di un sistema di avviamento sicuro. Il motore può essere avviato solo con il cambio in posizione di folle o se, con la marcia inserita, è stata tirata la leva della frizione. Se si inserisce una marcia con cavalletto laterale aperto, il motore rimane fermo.

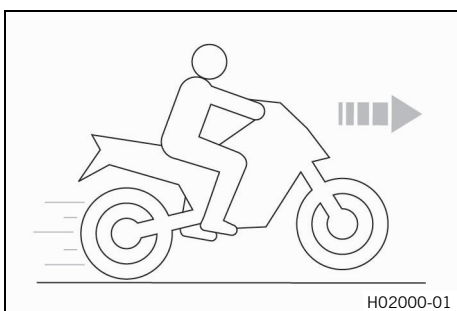
**10.3 Launch control (opzionale)**

Il launch control è una funzione opzionale dell'elettronica del veicolo.

Il launch control adatta i giri motore al fine di ottenere la miglior accelerazione possibile.

Il launch control può essere utilizzato al momento della partenza per massimo tre volte consecutive. Per proteggere motore, cambio e sistema di raffreddamento dal rischio di sovraccarico, dopo la terza partenza il launch control viene temporaneamente disattivato.

Il launch control viene inoltre disattivato nel momento in cui non risultano soddisfatte tutte le condizioni per l'attivazione.

Il launch control viene riabilitato nei seguenti casi: il motore sta girando da almeno tre minuti, il motore è stato spento 20 minuti o è stato percorso un tratto di 1,5 km (0,93 mi).

**10.4 Accensione**

- Tirare la leva della frizione, inserire la 1^a, rilasciare lentamente la leva della frizione e contemporaneamente accelerare in modo graduale.

**10.5 Partenza con launch control (opzionale)****Avvertenza**

Rischio di incidente Il launch control consente una forte accelerazione che conducenti inesperti potrebbero non essere in grado di gestire.

- Utilizzare il launch control solo se si possiede la necessaria esperienza.
- Non utilizzare il launch control su strade pubbliche.

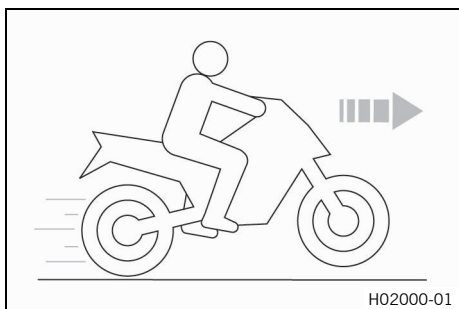

Condizione

È stata attivata la modalità di marcia **TRACK** (opzionale).
 La prima marcia è inserita.
 La spia TC non si accende.
 Temperatura del liquido di raffreddamento: > 60 °C
 Chilometraggio totale percorso: > 1.000 km

- Attivare il launch control nel quadro strumenti.
 - ✓ Il numero di start disponibili viene visualizzato all'interno della schermata iniziale.
- Con leva della frizione tirata tenere il gas spalancato.
 - ✓ I giri motore vengono regolati.

6.500 giri/min

- ✓ La spia di controllo TC lampeggia rapidamente.
- Rilasciare la leva della frizione in modo rapido ma dosato.

10.6 Quick shifter+ (opzionale)

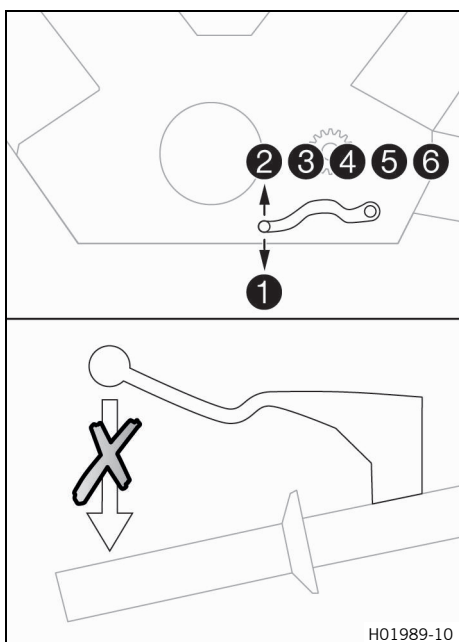

Quando è attivo il quick shifter+ (opzionale), si può scalare marcia e passare alla marcia superiore senza dover attivare la frizione. Poiché non è necessario chiudere la manopola dell'acceleratore, è possibile cambiare marcia senza interruzione. In base alla posizione dell'albero di comando del cambio, il quick shifter+ riconosce se deve essere inserita una marcia e invia il relativo segnale alla centralina motore. Se il quick shifter+ è stato disattivato nel quadro strumenti, per ogni cambio marcia, come di consueto, deve essere attivata la frizione.

10.7 Innesto marce e guida



Avvertenza

Rischio di incidente In caso di improvvisa variazione di carico, si rischia di perdere il controllo del veicolo.

- Evitare variazioni di carico improvvise e frenate brusche.
- Adeguare le velocità alle condizioni del fondo stradale.



Avvertenza

Rischio di incidente Scalare marcia ad un regime elevato blocca la ruota posteriore e il motore va su di giri.

- Non scalare marcia a regime motore elevato.

**Avvertenza****Rischio di incidente** Eseguire regolazioni al veicolo mentre si guida distoglie l'attenzione dal traffico.

- Eseguire tutte le regolazioni a veicolo fermo.

**Avvertenza****Pericolo di lesioni** Un comportamento errato può far cadere il passeggero dalla motocicletta.

- Accertarsi che il passeggero sia seduto correttamente sulla propria sella, abbia i piedi appoggiati sui poggiatesta passeggero e si tenga al conducente o alle maniglie.
- Rispettare le norme in vigore nel proprio paese relative all'età minima del passeggero.

**Avvertenza****Rischio di incidente** Uno stile di guida pericoloso costituisce un grosso rischio.

- Rispettare le norme di circolazione e guidare con prudenza in modo da poter riconoscere tempestivamente potenziali pericoli.

**Avvertenza****Rischio di incidente** Quando sono freddi, i pneumatici hanno meno aderenza al suolo.

- Ad ogni viaggio, percorrere i primi chilometri con cautela a velocità moderata finché i pneumatici raggiungono la rispettiva temperatura d'esercizio.

**Avvertenza****Rischio di incidente** I pneumatici nuovi hanno meno aderenza al suolo.

Sui pneumatici nuovi, il battistrada non è ancora ruvido.

- Eseguire il rodaggio degli nuovi pneumatici a una velocità moderata e aumentare l'angolo di piega solo lentamente.

Distanza di rodaggio

200 km

**Avvertenza****Rischio di incidente** Il peso complessivo e i carichi assiali influiscono sul comportamento di marcia.

Il peso totale è dato da: motocicletta pronta per l'utilizzo e serbatoio pieno, conducente ed eventuale passeggero con abbigliamento di protezione e casco, eventuale bagaglio.

- Non superare né il peso massimo complessivo ammesso, né i carichi assiali.

**Avvertenza****Rischio di incidente** Un errato montaggio di bauletti, borse serbatoio o altri tipi di bagagli pregiudica il comportamento di marcia.

I bagagli montati in modo errato possono spostarsi durante la marcia.

- Montare e assicurare tutti i bagagli come da istruzioni del produttore.
- Controllare regolarmente che il bagaglio sia ben fissato.

**Avvertenza****Rischio di incidente** Una caduta può danneggiare il veicolo più di quanto non sia visibile ad una prima occhiata.

- Dopo una caduta, controllare il veicolo come si fa ogni volta prima di mettersi in marcia.

Nota**Danni al motore** Il mancato filtraggio dell'aria aspirata si ripercuote in modo negativo sulla durata del motore.

Senza filtro dell'aria la polvere e lo sporco penetrano nel motore.

- Mettere in funzione il veicolo solo con filtro dell'aria.

Nota

Danni al motore In caso di surriscaldamento il motore viene danneggiato.

- Fermarsi subito rispettando il codice della strada e spegnere il motore se compare l'avviso della temperatura del liquido di raffreddamento.
- Lasciare raffreddare il motore e il sistema di raffreddamento.
- Controllare e/o correggere il livello del liquido di raffreddamento a sistema di raffreddamento raffreddato.

Nota

Danneggiamento del cambio Il cambio viene danneggiato in caso di utilizzo errato del quick shifter+.

È possibile utilizzare il quick shifter+ solamente se la funzione è attiva nel quadro strumenti.

Quando viene tirata la leva della frizione, il quick shifter+ non è attivo.

- Utilizzare il quick shifter+ solo nell'intervallo di regime indicato ammesso.



Info

Se durante l'utilizzo si avvertono rumori insoliti, fermarsi subito, spegnere il motore e contattare un'officina autorizzata KTM.

Tutte le indicazioni relative alla direzione di cambiata si riferiscono allo schema di innesto marce standard.

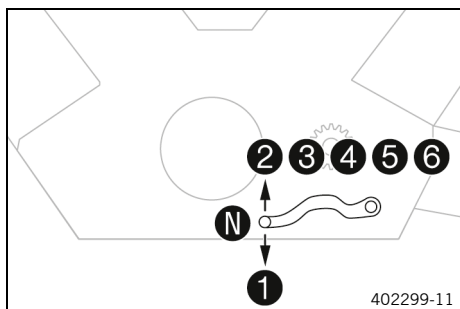



- Se le condizioni (pendenza, situazione di guida ecc.) lo consentono, passare a marce superiori.
- Togliere gas, contemporaneamente tirare la leva della frizione, innestare la marcia successiva, rilasciare la leva della frizione e dare gas.



Info

La posizione delle marce è illustrata in figura. La posizione di folle si trova tra la 1ª e la 2ª marcia. La 1ª marcia si usa in partenza o per la guida in salita.

- Raggiunta la velocità massima aprendo completamente la manopola dell'acceleratore, riportare quest'ultima indietro a $\frac{3}{4}$. La velocità si riduce di poco, ma il consumo di carburante diminuisce decisamente.
- Dare gas solo nella misura consentita dal tipo di strada che si sta percorrendo e dalle condizioni del tempo. Evitare in particolare di cambiare marcia in curva e dare gas solo con molta prudenza.
- Per scalare marcia, se necessario frenare la motocicletta e contemporaneamente togliere gas.
- Tirare la leva della frizione e inserire la marcia inferiore, rilasciare lentamente la leva della frizione e dare gas o cambiare nuovamente marcia.
- Se, per esempio, il motore si spegne a un incrocio, tirare solo la leva della frizione e spingere il pulsante d'avviamento/l'interruttore di sicurezza nella posizione inferiore. Non mettere il cambio in posizione di folle.
- Spegnere il motore se si prevede un funzionamento prolungato al minimo o a veicolo fermo.
- Se durante la marcia si accende la spia di avvertimento della pressione dell'olio , fermarsi subito e spegnere il motore. Contattare un'officina autorizzata KTM.
- Se durante la marcia si accende la spia di malfunzionamento , recarsi immediatamente presso un'officina autorizzata KTM.

- Se durante la marcia si accende la spia generale , il display visualizza un messaggio per 10 secondi.

**Info**

I messaggi più importanti vengono memorizzati all'interno del menu **Warning**.

- Se sul quadro strumenti compare l'avviso "strada ghiacciata", significa che la strada potrebbe essere ghiacciata. Adeguare le velocità in funzione delle nuove condizioni del fondo stradale.

Condizione

Il quickshifter + (opzionale) attivato.

- Se sul quadro strumenti è stato attivato il quickshifter +, nell'intervallo di regime indicato si può passare a una marcia superiore senza tirare la leva della frizione.

**Info**

Nella figura è indicato, sotto forma di giri al minuto, il numero minimo di giri motore per passare alla marcia superiore.

Premere velocemente la leva del cambio fino a battuta senza modificare la posizione della manopola dell'acceleratore.

- Se sul quadro strumenti è stato attivato il quickshifter +, nell'intervallo di regime indicato si può scalare marcia senza tirare la leva della frizione.

**Info**

Nella figura è indicato, in giri al minuto, il numero massimo di giri motore per passare alla marcia inferiore.

Premere velocemente la leva del cambio fino a battuta senza modificare la posizione della manopola dell'acceleratore.

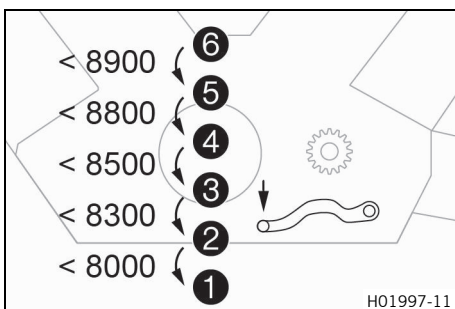
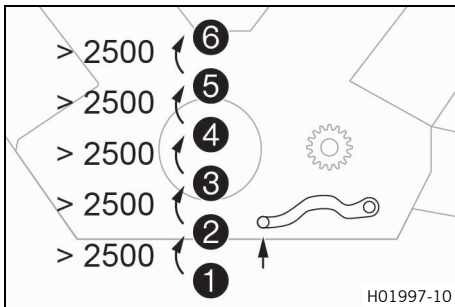

10.8 MSR (opzionale)

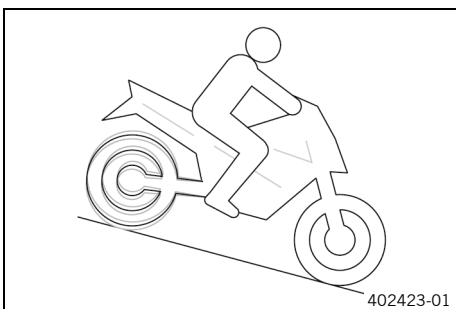

L'**MSR** è una funzione opzionale della centralina motore.

Quando l'azione frenante del motore è troppo elevata, l'**MSR** impedisce che la ruota posteriore si blocchi in rettilineo o slitti quando è in posizione inclinata.

Per evitare lo slittamento della ruota posteriore, l'**MSR** apre le valvole a farfalla solo del minimo necessario.

L'**MSR** viene applicato su superfici con coefficiente di attrito insufficiente per aprire la frizione antisaltellamento.

Al fine di incrementare ulteriormente la sicurezza di marcia, l'**MSR** è sensibile all'angolo di piega.

**Info**

Se l'**ABS** e l'**MTC** sensibile all'angolo di piega sono stati disattivati o è attiva la modalità **ABS Supermoto**, l'**MSR** non è attivo.

10.9 Frenata



Avvertenza

Rischio di incidente Umidità e sporco danneggiano l'impianto frenante.

- Frenare più volte con cautela per asciugare le pastiglie e i dischi del freno e per rimuovere lo sporco.



Avvertenza

Rischio di incidente Un punto di pressione non ben definito nel freno della ruota anteriore o posteriore riduce l'azione frenante.

- Controllare l'impianto frenante e non riutilizzare il veicolo fintanto che il problema non è stato risolto. (La vostra officina autorizzata KTM sarà lieta di potervi aiutare.)



Avvertenza

Rischio di incidente In caso di surriscaldamento l'impianto frenante si blocca.

Se il pedale del freno non viene rilasciato, le pastiglie sfregano ininterrottamente.

- Togliere il piede dal pedale del freno quando non si ha intenzione di frenare.



Avvertenza

Rischio di incidente Un peso complessivo maggiore allunga lo spazio di frenata.

- Tenerne conto se si viaggia con passeggero o bagaglio.



Avvertenza

Rischio di incidente Il sale antigelo sulle strade influisce sull'azione dell'impianto frenante.

- Frenare più volte con cautela per eliminare il sale dalle pastiglie e dai dischi del freno.



Avvertenza

Rischio di incidente In determinate situazioni, l'ABS può allungare lo spazio di frenata.

- Adeguare la frenata alla situazione di guida e alle condizioni del fondo stradale.



Avvertenza

Rischio di incidente Una frenata troppo brusca blocca le ruote.

L'efficacia dell'ABS è garantita solo se è inserito.

- Lasciare l'ABS inserito per sfruttarne la protezione.



Avvertenza

Rischio di incidente I dispositivi ausiliari possono ridurre la probabilità di caduta solo entro i limiti fisici.

Non è sempre possibile compensare situazioni di guida come la presenza di bagagli con baricentro alto, l'alternarsi di fondi stradali diversi, spunti in salita o frenate a fondo senza disinnestare la frizione.

- Adattare la guida alle condizioni della sede stradale e alle proprie capacità.

- Per frenare, togliere gas e attivare contemporaneamente il freno ruota anteriore e posteriore.



Info

Con l'ABS è possibile applicare la piena forza frenante senza il rischio che le ruote si blocchino sia in caso di frenata a fondo, che di frenata su fondi sabbiosi, bagnati o sdruciolevoli caratterizzati da una ridotta aderenza al suolo.

**Avvertenza**

Rischio di incidente Per effetto dell'azione frenante del motore, la ruota posteriore potrebbe bloccarsi.

- Tirare la frizione quando si effettua una frenata d'emergenza o a fondo, o quando si frena su fondi sdruciolevoli.

**Avvertenza**

Rischio di incidente Quando la moto è piegata o sta percorrendo un terreno in pendenza laterale, la massima decelerazione possibile si riduce.

- Se possibile terminare la frenata prima di iniziare la curva.

- Il processo di frenata deve concludersi sempre prima dell'inizio di una curva. Innestare inoltre una marcia più bassa in funzione della velocità.
- Nei lunghi percorsi in discesa sfruttare l'effetto frenante del motore. A tale scopo, scalare di una o due marce, ma non fare andare fuori giri il motore. In questo modo si riduce notevolmente la necessità di azionare i freni, che quindi non rischiano di surriscaldarsi.

10.10 Fermata, parcheggio**Avvertenza**

Pericolo di lesioni Chiunque operi senza autorizzazione mette a repentaglio la propria sicurezza e quella di altre persone.

Se entro il raggio di copertura è presente un transponder valido, il veicolo può essere avviato.

- Non lasciare mai il veicolo incustodito con il motore acceso.
- Non lasciare mai il veicolo incustodito con chiave RACE ON o chiave di accensione nera in prossimità del veicolo.
- Mettere in sicurezza il veicolo in modo da impedirne l'accesso a persone non autorizzate.
- Se si deve lasciare il veicolo incustodito, bloccare lo sterzo.

**Avvertenza**

Pericolo di scottature Durante il funzionamento, alcune parti del veicolo raggiungono temperature molto alte.

- Non toccare parti come l'impianto di scarico, il radiatore, il motore, l'ammortizzatore o l'impianto frenante prima che i componenti del veicolo si siano raffreddati.
- Prima di effettuare qualsiasi intervento far raffreddare le parti del veicolo.

Nota

Danni materiali Se parcheggiato in modo non corretto, il veicolo può subire dei danni.

Possono verificarsi notevoli danni se il veicolo si sposta o cade.

I componenti necessari per poter parcheggiare il veicolo sono concepiti esclusivamente in funzione del peso del veicolo.

- Parcheggiare il veicolo su un terreno stabile e in piano.
- Assicurarsi che nessuno salga sul veicolo quando questo è parcheggiato sul cavalletto.

Nota

Pericolo d'incendio Le parti calde del veicolo costituiscono un pericolo d'incendio e di esplosione.

- Non parcheggiare il veicolo in prossimità di materiali facilmente infiammabili o esplosivi.
- Far raffreddare il veicolo prima di coprirlo.

- Frenare la motocicletta.
- Portare il cambio in posizione di folle.

- Disinserire l'accensione: a tale scopo, premere brevemente il tasto RACE ON  (massimo 1 secondo) con l'accensione inserita.

i Info

Se il motore è stato spento con l'interruttore di sicurezza e l'accensione rimane inserita sul tasto RACE ON, l'alimentazione alla maggior parte delle utenze elettriche non verrà interrotta e la batteria da 12 V si scaricherà. Pertanto, spegnere sempre il motore con il tasto RACE ON: l'interruttore di sicurezza va utilizzato solo in situazioni d'emergenza.

- Parcheggiare la motocicletta su un terreno stabile.
 - Con il piede tirare completamente in avanti il cavalletto laterale e coricarvi sopra il veicolo.
 - Ruotare il manubrio tutto a sinistra e tenere premuto il tasto RACE ON  (almeno 2 secondi).
- ✓ Lo sterzo viene bloccato.

i Info

Se il bloccasterzo non si innesta, muovere leggermente il manubrio.

10.11 Trasporto

Nota

Rischio di danneggiamento Il veicolo parcheggiato potrebbe mettersi involontariamente in movimento o cadere.

- Parcheggiare il veicolo su un terreno stabile e in piano.

Nota

Pericolo d'incendio Le parti calde del veicolo costituiscono un pericolo d'incendio e di esplosione.

- Non parcheggiare il veicolo in prossimità di materiali facilmente infiammabili o esplosivi.
- Far raffreddare il veicolo prima di coprirlo.

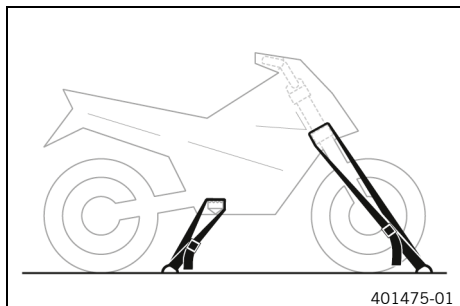

- Spegnere il motore.
- Assicurare la motocicletta con delle cinghie o altri elementi di fissaggio adatti, in modo da evitare che cada o si sposti inavvertitamente.

10.12 Traino in caso di guasto

Nota

Rischio di danneggiamento Il traino con un veicolo trainante non è una misura di recupero adeguata.

Durante il traino si possono verificare danni al sistema di trasmissione o al cambio.

- Non usare dispositivi di traino dove le ruote del veicolo guasto scorrono sulla carreggiata.
- Trasportare sempre un veicolo guasto su un rimorchio o sulla zona di carico di un veicolo di trasporto.

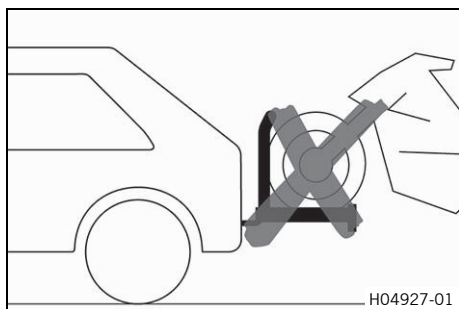

- Assicurarsi che il veicolo guasto sia fissato correttamente sul rimorchio o sul veicolo di trasporto.
- Osservare le norme locali per il recupero dei veicoli guasti.

10.13 Rifornimento di carburante



Pericolo

Pericolo d'incendio Il carburante è facilmente infiammabile.

All'interno del serbatoio il carburante tende a espandersi e, in caso di surriscaldamento, potrebbe fuoriuscire se il livello di riempimento è eccessivo.

- Non fare rifornimento in prossimità di fiamme libere o sigarette accese.
- Spegnerne il motore quando si fa rifornimento.
- Accertarsi che non venga versato carburante, in particolare sui componenti caldi del veicolo.
- Asciugare immediatamente l'eventuale carburante versato.
- Rispettare le indicazioni riguardanti il rifornimento di carburante.



Avvertenza

Rischio di avvelenamento Il carburante è dannoso per la salute.

- Evitare che il carburante entri in contatto con la pelle, gli occhi o i vestiti.
- In caso di ingestione di carburante, contattare subito un medico.
- Non respirare i vapori del carburante.
- In caso di contatto con la pelle, risciacquare subito la parte interessata con molta acqua.
- Sciacquare bene gli occhi con acqua e rivolgersi a un medico nel caso in cui del carburante sia finito negli occhi.
- Cambiarsi i vestiti se sopra vi è finito del carburante.

Nota

Danni materiali Carburante di qualità insufficiente intasa precocemente il filtro della benzina.

In alcuni paesi e regioni, in determinate circostanze la qualità e la pulizia del carburante disponibile non sono sufficienti, con conseguenti problemi all'impianto del carburante.

- Rifornire solo con carburante pulito conforme alla normativa indicata. (La vostra officina autorizzata KTM sarà lieta di potervi aiutare.)



Nota

Pericolo di inquinamento ambientale Un utilizzo non corretto del carburante può provocare danni all'ambiente.

- Evitare che il carburante finisca nelle falde acquifere, nel terreno o nell'impianto fognario.

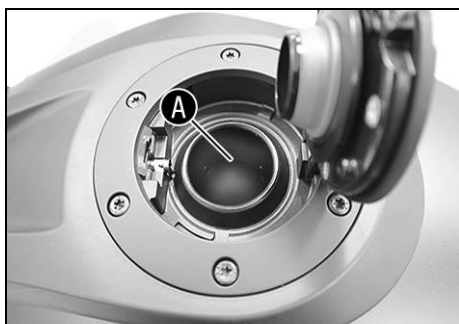

- Spegnere il motore.
- Aprire il tappo del serbatoio del carburante. (📖 Pag. 23)
- Riempire di carburante il serbatoio non oltre il bordo inferiore **A** del bocchettone di riempimento.

Contenuto serbatoio del carburante totale ca.	16 l	Carburante benzina super senza piombo (ROZ 95) (📖 Pag. 163)
---	------	---

- Chiudere il tappo del serbatoio del carburante. (📖 Pag. 24)



S03902-10

11.1 Informazioni aggiuntive

Per tutti gli interventi aggiuntivi risultanti dalle manutenzioni consigliate deve essere emesso un ordine specifico e tali interventi vanno fatturati a parte.

A seconda delle condizioni di impiego locali, gli intervalli di tagliando nel proprio Paese possono variare.

Alla luce di eventuali futuri sviluppi tecnici, i singoli intervalli di manutenzione e le misure possono essere soggetti a modifiche. L'ultimo programma di manutenzione valido è sempre salvato su KTM Dealer.net. Il vostro concessionario autorizzato KTM sarà lieto di consigliarvi a riguardo.

11.2 Manutenzione

	dopo 1.000 km	ogni 15.000 km	ogni 30.000 km	ogni 12 mesi	ogni 24 mesi	ogni 48 mesi
Leggere la memoria errori attraverso il tester diagnosi KTM. 🛠️	○	●	●	●	●	●
Controllare il comando della valvola dello scarico con il tester diagnosi KTM. 🛠️		●	●	●	●	●
Programmare il sensore albero di comando del cambio. 🛠️	○	●	●	●	●	●
Controllare il funzionamento dell'impianto elettrico.	○	●	●	●	●	●
Controllare le pastiglie del freno e il bloccaggio delle pastiglie del freno ruota anteriore. (📖 Pag. 112)	○	●	●	●	●	●
Controllare le pastiglie del freno e il bloccaggio delle pastiglie del freno ruota posteriore. (📖 Pag. 115)	○	●	●	●	●	●
Controllare i dischi del freno. (📖 Pag. 110)	○	●	●	●	●	●
Controllare che le tubazioni del freno non siano danneggiate e siano a tenuta.	○	●	●	●	●	●
Controllare il livello del liquido freni della ruota anteriore. (📖 Pag. 111)	○	●	●	●		
Sostituire il liquido freni del freno ruota anteriore. 🛠️					●	●
Controllare il livello del liquido freni della ruota posteriore. (📖 Pag. 113)	○	●	●	●		
Sostituire il liquido freni del freno ruota posteriore. 🛠️					●	●
Controllare/correggere il livello del liquido della frizione idraulica. (📖 Pag. 107)		●	●	●		
Cambiare il liquido della frizione idraulica. 🛠️					●	●
Sostituire l'olio motore e il filtro dell'olio, pulire le unità filtranti. 🛠️ (📖 Pag. 137)	○	●	●	●	●	●
Controllare/pulire l'ugello dell'olio per la lubrificazione della frizione. 🛠️	○	●	●			
Controllare che tutte le cuffie e i tubi flessibili (ad es. flessibili del carburante, del liquido di raffreddamento, di spurgo, di drenaggio ecc.) non presentino incrinature, siano a tenuta e disposti correttamente. 🛠️		●	●	●	●	●
Svuotare i tubi flessibili di drenaggio. 🛠️	○	●	●	●	●	●
Controllare che i cavi non siano danneggiati o piegati (serbatoio del carburante smontato). 🛠️		●	●	●	●	●
Controllare il telaio. 🛠️			●			
Controllare il forcellone. 🛠️			●			
Controllare il cuscinetto del forcellone. 🛠️		●	●			
Controllare il gioco dell'inclinazione dell'ammortizzatore. 🛠️		●	●			
Controllare il gioco dei cuscinetti canotto sterzo. 🛠️	○	●	●	●	●	●
Controllare i cuscinetti della ruota. 🛠️		●				
Controllare la tenuta dell'ammortizzatore e della forcella. Effettuare la manutenzione della forcella e dell'ammortizzatore secondo necessità, possibilità e tipo di impiego. 🛠️	○	●	●	●	●	●

11 PROGRAMMA DI MANUTENZIONE

		ogni 15.000 km		ogni 30.000 km		ogni 12 mesi		ogni 24 mesi		ogni 48 mesi	
	dopo 1.000 km										
Controllare lo stato dei pneumatici. (📖 Pag. 119)	○	●	●	●	●	●	●	●	●	●	●
Controllare la pressione pneumatici. (📖 Pag. 121)	○	●	●	●	●	●	●	●	●	●	●
Controllare la catena, la corona dentata, il pignone e il guidacatena. (📖 Pag. 106)		●	●	●	●	●	●	●	●	●	●
Controllare la tensione della catena. (📖 Pag. 104)	○	●	●	●	●	●	●	●	●	●	●
Misurare il gioco dei cuscinetti ruota, ingrassare i cuscinetti ruota e il mozzo posteriore. 🛠️				●							
Controllare che il dado della ruota posteriore (lato destro) sia serrato alla coppia di serraggio prescritta. 🛠️	○	●	●	●	●	●	●	●	●	●	●
Controllare che i collari dello scarico siano serrati alla coppia di serraggio prescritta. 🛠️	○	●	●	●	●	●	●	●	●	●	●
Controllare la tenuta dell'impianto di scarico. 🛠️	○	●	●	●	●	●	●	●	●	●	●
Lubrificare tutti i componenti mobili (ad es. cavalletto laterale, leve, catena...) e verificarne la scorrevolezza. 🛠️	○	●	●	●	●	●	●	●	●	●	●
Sostituire le candele (filtro dell'aria smontato). 🛠️				●							
Controllare il gioco valvole (filtro dell'aria e candele smontati). 🛠️				●							
Sostituire le membrane dell'impianto aria secondaria. 🛠️				●	●						
Sostituire il filtro dell'aria, pulire la cassa del filtro. 🛠️				●	●						
Controllare la pressione del carburante. 🛠️				●	●	●	●	●	●	●	●
Controllare l'orientamento del faro. (📖 Pag. 130)	○	●	●								
Controllare che i dadi e le viti facilmente accessibili e rilevanti ai fini della sicurezza siano bene in sede. 🛠️	○	●	●	●	●	●	●	●	●	●	●
Pulire le cuffie parapolvere dei gambali della forcella. 🛠️ (📖 Pag. 97)				●	●						
Controllare il livello del liquido di raffreddamento nel vaso d'espansione. (📖 Pag. 133)	○	●	●	●	●	●	●	●	●	●	●
Controllare l'antigelo. 🛠️	○	●	●	●	●	●	●	●	●	●	●
Sostituire il liquido di raffreddamento. 🛠️											●
Controllare il funzionamento della ventola del radiatore. 🛠️	○	●	●	●	●	●	●	●	●	●	●
Controllo finale: verificare che il veicolo sia idoneo e sicuro per la circolazione su strada ed effettuare un giro di prova. 🛠️	○	●	●	●	●	●	●	●	●	●	●
Lettura della memoria errori con il tester diagnosi KTM al termine del giro di prova. 🛠️	○	●	●	●	●	●	●	●	●	●	●
Resettare l'indicatore tagliando con il tester diagnosi KTM. 🛠️	○	●	●	●	●	●	●	●	●	●	●
Effettuare la registrazione dell'intervento su KTM Dealer.net . 🛠️	○	●	●	●	●	●	●	●	●	●	●

- Primo e unico intervallo
- Intervallo periodico

12.1 Forcella/Ammortizzatore



La forcella e l'ammortizzatore offrono molte possibilità per impostare il telaio in base al proprio stile di guida e al carico.

i Info

Nella tabella **1** sono raggruppate le raccomandazioni per la messa a punto del telaio. La tabella si trova sul lato inferiore della sella passeggero.

Questi valori sono da intendersi come valori di riferimento e dovrebbero essere utilizzati sempre come base di partenza per la messa a punto del telaio. Se ci si scosta dai valori di riferimento, si rischia di compromettere le caratteristiche di guida, in particolare nel range di velocità massima.

12.2 Regolazione del precarico molla della forcella

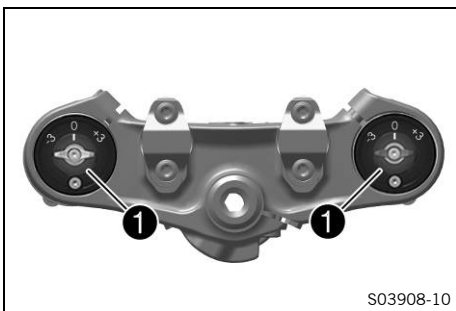

- Con le viti di regolazione **1** impostare il precarico molla desiderato.

i Info

Regolare i due gambali della forcella in modo uniforme.

- Effettuare la regolazione appropriata per il tipo di forcella.

Nota

Precarico molla - preload adjuster	
Comfort	- 3
Standard	0
Sport	+3
Carico massimo	+3

i Info

La rotazione in senso orario aumenta il precarico molla, in senso antiorario lo riduce.

La regolazione del precarico molla non influisce in alcun modo sulla regolazione dello smorzamento in estensione.

In linea di massima, tuttavia, all'aumentare del precarico molla andrebbe impostato un maggiore smorzamento in estensione.

12.3 Regolazione dello smorzamento in compressione della forcella

i Info

Lo smorzamento idraulico della compressione determina il comportamento durante lo schiacciamento della forcella.

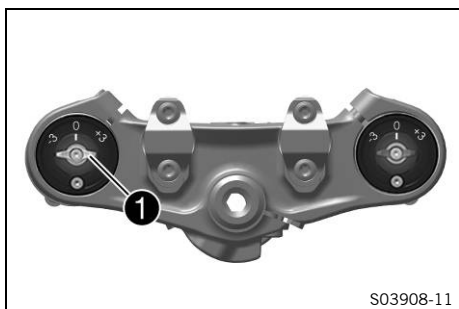

- Ruotare la vite di regolazione bianca ① in senso orario fino a battuta.

i Info

La vite di regolazione ① si trova in corrispondenza dell'estremità superiore del gambale sinistro della forcella.

Lo smorzamento in compressione si trova in corrispondenza del gambale sinistro della forcella **COMP** (vite di regolazione bianca). Lo smorzamento in estensione si trova in corrispondenza del gambale destro della forcella **REB** (vite di regolazione rossa).

- Ruotare in senso antiorario per un numero di scatti corrispondente al tipo di forcella.

Nota

Smorzamento in compressione	
Comfort	21 clic
Standard	15 clic
Sport	7 clic
Carico massimo	7 clic

i Info

La rotazione in senso orario aumenta lo smorzamento durante lo schiacciamento, in senso antiorario lo riduce.

12.4 Regolazione dello smorzamento in estensione della forcella

i Info

Lo smorzamento idraulico in estensione determina il comportamento durante l'estensione della forcella.

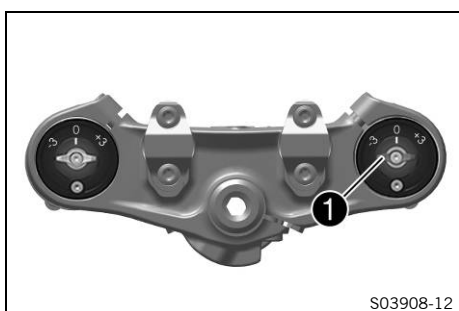

- Ruotare la vite di regolazione rossa ① in senso orario fino a battuta.

i Info

La vite di regolazione ① si trova in corrispondenza dell'estremità superiore della gambale destra della forcella.

Lo smorzamento in estensione si trova in corrispondenza del gambale destro della forcella **REB** (vite di regolazione rossa). Lo smorzamento in compressione si trova in corrispondenza del gambale sinistro della forcella **COMP** (vite di regolazione bianca).

- Ruotare in senso antiorario per un numero di scatti corrispondente al tipo di forcella.

Nota

Smorzamento in estensione	
Comfort	21 clic
Standard	15 clic
Sport	7 clic
Carico massimo	7 clic

i Info
La rotazione in senso orario aumenta lo smorzamento durante l'estensione, in senso antiorario lo riduce.



12.5 Spurgo dei gambali della forcella

Operazione preliminare

- Sollevare la motocicletta tramite il cavalletto alzamato (a innesto). (Pag. 96)

Operazione principale

- Svitare le viti di spurgo **1**.
- ✓ Si scarica l'eventuale sovrappressione presente all'interno della forcella.
- Stringere le viti di spurgo.

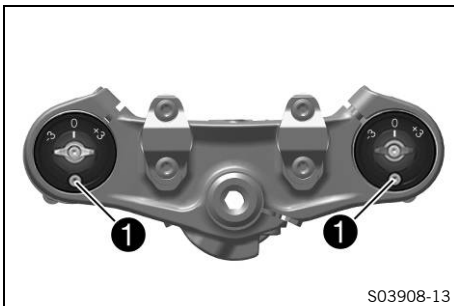

Operazione conclusiva

- Rimuovere la motocicletta dal cavalletto alzamato (a innesto). (Pag. 97)



12.6 Smorzamento in compressione dell'ammortizzatore

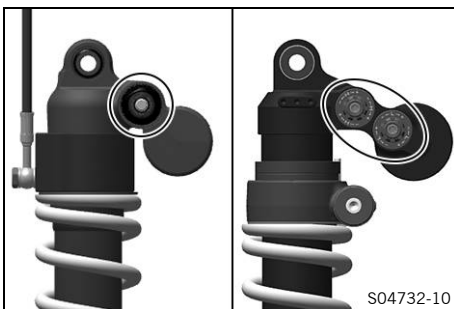

Lo smorzamento in compressione dell'ammortizzatore prevede due diversi settori: High Speed e Low Speed.

I termini High Speed e Low Speed si riferiscono alla velocità di compressione della ruota posteriore e non alla velocità di marcia.

La regolazione di compressione High Speed è utile quando si passa ad es. su un gradino presente sulla sede stradale: in questo caso la ruota posteriore si comprime rapidamente.

La regolazione Low Speed del registro di compressione è utile quando si transita ad es. per un lungo tratto su terreni con gobbe non ravvicinate: in questo caso la ruota posteriore ritorna più lentamente.

Questi due settori sono regolabili separatamente, ma il passaggio tra High Speed e Low Speed avviene in modo fluido. Pertanto, eventuali modifiche al settore High Speed della compressione si ripercuoteranno anche nel settore Low Speed e viceversa.

12.7 Regolazione del precarico molla dell'ammortizzatore

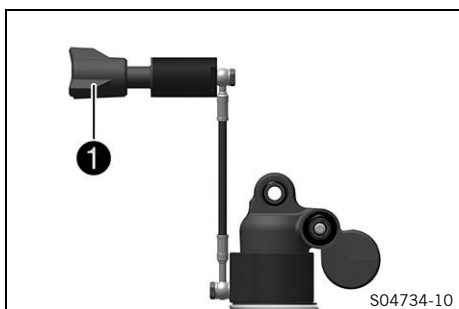

- Per incrementare il precarico molla, ruotare in senso orario il volantino ❶ sul lato destro del veicolo.
- Per ridurre il precarico molla, ruotare in senso antiorario il volantino ❶ sul lato destro del veicolo.

Nota

Precarico molla	
Standard	0
Massimo	15
Minimo	-5

12.8 Regolazione dello smorzamento in compressione Low Speed dell'ammortizzatore

⚠ Attenzione

Pericolo di lesioni Se l'ammortizzatore viene smontato in modo errato, parti dello stesso vengono proiettate con forza all'esterno.

L'ammortizzatore è pieno di azoto altamente compresso.

- Attenersi alla descrizione indicata. (La vostra officina autorizzata KTM sarà lieta di potervi aiutare.)

i Info

La regolazione Low Speed del registro di compressione incide sul freno idraulico dell'ammortizzatore in caso di normale o bassa velocità di schiacciamento.

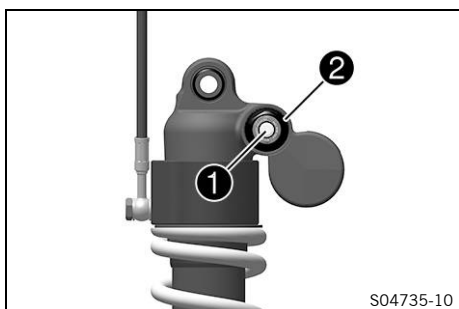

- Con un cacciavite girare in senso orario la vite di regolazione ❶ fino a sentire l'ultimo scatto.

i Info

Non allentare il collegamento a vite ❷!

- Ruotare in senso antiorario per un numero di scatti corrispondente al tipo di ammortizzatore.

Nota

Smorzamento in compressione Low Speed	
Comfort	21 clic
Standard	12 clic
Sport	7 clic
Carico massimo	7 clic

i Info

La rotazione in senso orario aumenta lo smorzamento, in senso antiorario lo riduce.

12.9 Regolazione dello smorzamento in compressione High Speed dell'ammortizzatore

Attenzione
Pericolo di lesioni Se l'ammortizzatore viene smontato in modo errato, parti dello stesso vengono proiettate con forza all'esterno.
 L'ammortizzatore è pieno di azoto altamente compresso.
 – Attenersi alla descrizione indicata. (La vostra officina autorizzata KTM sarà lieta di potervi aiutare.)

Info
 Il registro di compressione High Speed incide in caso di alta velocità di schiacciamento dell'ammortizzatore.

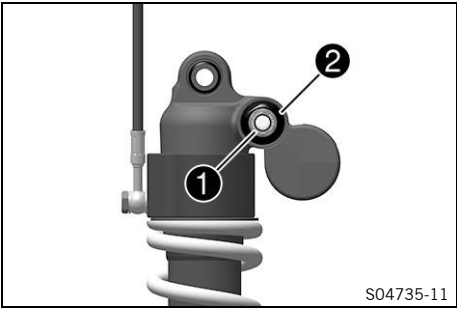

- Con una chiave a tubo girare in senso orario la vite di regolazione ❶ fino a battuta.

Info
 Non allentare il collegamento a vite ❷!

- Ruotare in senso antiorario per un numero di giri corrispondente al tipo di ammortizzatore.

Nota

Smorzamento in compressione High Speed	
Comfort	1,5 giri
Standard	1,5 giri
Sport	1 giro
Carico massimo	1 giro

Info
 La rotazione in senso orario aumenta lo smorzamento, in senso antiorario lo riduce.

12.10 Regolazione dello smorzamento in estensione dell'ammortizzatore

Attenzione
Pericolo di lesioni Se l'ammortizzatore viene smontato in modo errato, parti dello stesso vengono proiettate con forza all'esterno.
 L'ammortizzatore è pieno di azoto altamente compresso.
 – Attenersi alla descrizione indicata. (La vostra officina autorizzata KTM sarà lieta di potervi aiutare.)

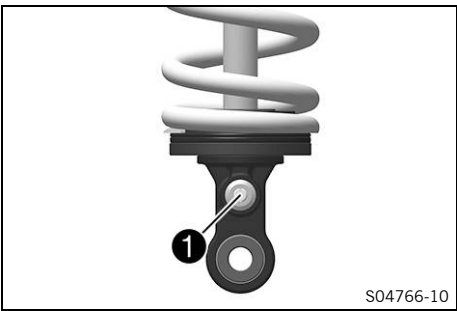

- Ruotare in senso orario la vite di regolazione ❶ fino a sentire l'ultimo scatto.
- Ruotare in senso antiorario per un numero di scatti corrispondente al tipo di ammortizzatore.

Nota

Smorzamento in estensione	
Comfort	21 clic
Standard	15 clic
Sport	10 clic
Carico massimo	10 clic



Info

La rotazione in senso orario aumenta lo smorzamento durante l'estensione, in senso antiorario lo riduce.

13.1 Sollevamento della motocicletta tramite il dispositivo di sollevamento posteriore

Nota

Rischio di danneggiamento Il veicolo parcheggiato potrebbe mettersi involontariamente in movimento o cadere.

- Parcheggiare il veicolo su un terreno stabile e in piano.

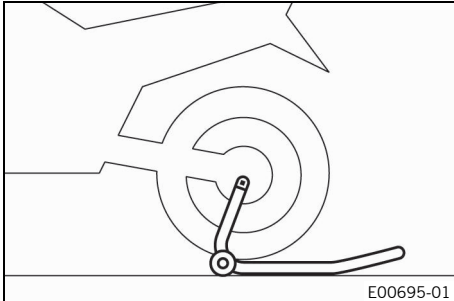

- Inserire l'adattatore nel dispositivo di sollevamento posteriore.

Cavalletto alzamoto ruota posteriore con forcellone mono-braccio (61329955000)

- Mettere la motocicletta in posizione verticale, posizionare il dispositivo di sollevamento nell'asse ruota e sollevare la motocicletta.



13.2 Rimozione della motocicletta dal dispositivo di sollevamento posteriore

Nota

Rischio di danneggiamento Il veicolo parcheggiato potrebbe mettersi involontariamente in movimento o cadere.

- Parcheggiare il veicolo su un terreno stabile e in piano.

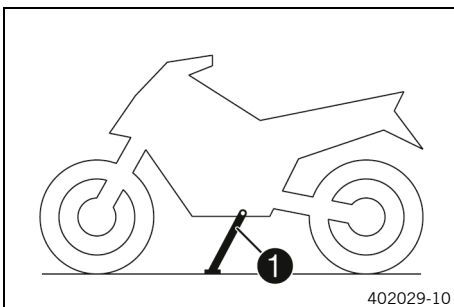

- Assicurare la motocicletta in modo da evitare che cada.
- Posteriormente rimuovere il dispositivo di sollevamento e parcheggiare il veicolo utilizzando il cavalletto laterale ①.



13.3 Sollevamento della motocicletta tramite il cavalletto alzamoto anteriore

Nota

Rischio di danneggiamento Il veicolo parcheggiato potrebbe mettersi involontariamente in movimento o cadere.

- Parcheggiare il veicolo su un terreno stabile e in piano.

Operazione preliminare

- Sollevare la motocicletta tramite il dispositivo di sollevamento posteriore. (📖 Pag. 95)

Operazione principale

- Raddrizzare il manubrio. Allineare il cavalletto alzamoto anteriore ai gambali della forcella.

Cavalletto alzamoto ruota anteriore piccolo (61129965100)

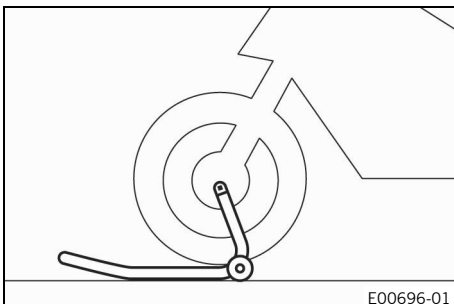

Info

Sollevare sempre la motocicletta partendo dalla parte posteriore.

- Sollevare la motocicletta anteriormente.



13.4 Rimozione della motocicletta dal cavalletto alzamoto anteriore

Nota

Rischio di danneggiamento Il veicolo parcheggiato potrebbe mettersi involontariamente in movimento o cadere.

- Parcheggiare il veicolo su un terreno stabile e in piano.

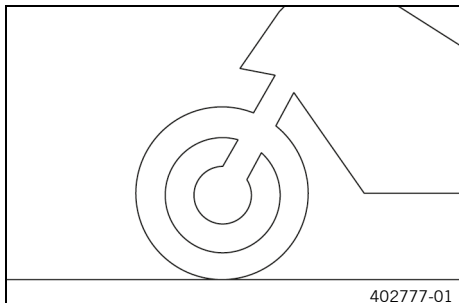

- Bloccare la motocicletta per evitare che cada.
- Rimuovere il cavalletto alzamoto anteriore.

13.5 Sollevamento della motocicletta tramite cavalletto alzamoto (a innesto)

Nota

Rischio di danneggiamento Il veicolo parcheggiato potrebbe mettersi involontariamente in movimento o cadere.

- Parcheggiare il veicolo su un terreno stabile e in piano.

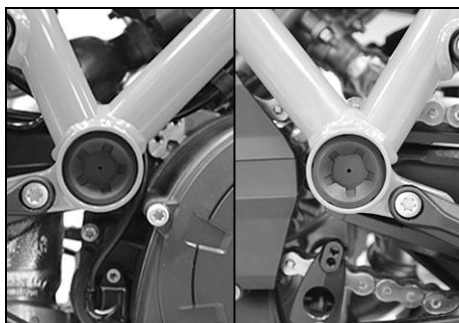

- Rimuovere i tappi di plastica su entrambi i lati.
- Far innestare la bussola in plastica del cavalletto alzamoto nell'apertura del perno forcellone. Scegliere un cavalletto alzamoto di altezza e larghezza idonei.

Cavalletto alzamoto (62529055200)

- Sollevare la motocicletta.



Info

Controllare che il cavalletto alzamoto sia posizionato correttamente.



13.6 Rimozione della motocicletta dal cavalletto alzamato (a innesto) ↴

Nota

Rischio di danneggiamento Il veicolo parcheggiato potrebbe mettersi involontariamente in movimento o cadere.

- Parcheggiare il veicolo su un terreno stabile e in piano.

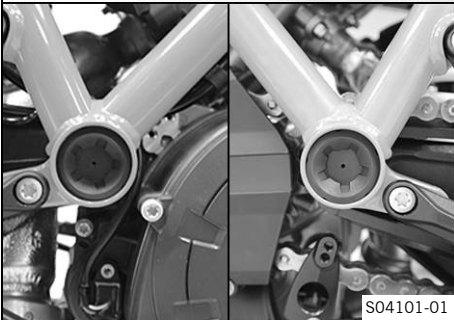

- Rimuovere la motocicletta dal cavalletto alzamato e parcheggiarla utilizzando il cavalletto laterale.
 - Rimuovere il cavalletto alzamato.
- Cavalletto alzamato (62529055200)
- Inserire i tappi di plastica su entrambi i lati.

13.7 Pulizia delle cuffie parapolvere dei gambali della forcella ↴

Operazione preliminare

- Sollevare la motocicletta tramite il dispositivo di sollevamento posteriore. (📖 Pag. 95)
- Sollevare la motocicletta tramite il cavalletto alzamato anteriore. (📖 Pag. 95)

Operazione principale

- Spingere verso il basso le cuffie parapolvere ❶ su entrambi i gambali della forcella.

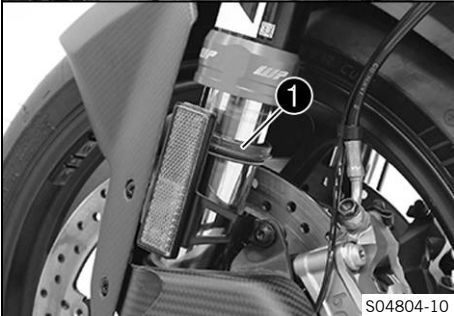

Info

Le cuffie parapolvere hanno il compito di rimuovere la polvere e lo sporco grossolano che si accumula sugli steli della forcella. Col tempo lo sporco può penetrare dietro le cuffie parapolvere. Se non viene rimosso, gli anelli di tenuta dell'olio, posti internamente, possono perdere ermeticità.



Avvertenza

Rischio di incidente Olio e grasso sui dischi del freno riducono l'effetto frenante.

- Assicurarsi che i dischi del freno siano sempre privi di olio e grasso.
- Eventualmente, pulire i dischi del freno con del pulitore per freni.

- Pulire e lubrificare le cuffie parapolvere e gli steli della forcella su entrambi i gambali della forcella.

Olio universale spray (📖 Pag. 165)

- Riportare le cuffie parapolvere in posizione di montaggio.
- Rimuovere l'olio in eccesso.

Operazione conclusiva

- Rimuovere la motocicletta dal cavalletto alzamoto anteriore. (📖 Pag. 96)
- Rimuovere la motocicletta dal dispositivo di sollevamento posteriore. (📖 Pag. 95)

13.8 Rimozione della sella del passeggero

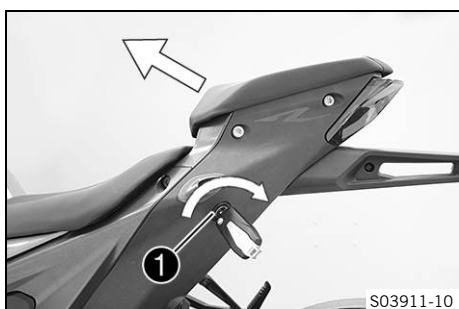

- Inserire la chiave RACE ON o la chiave di accensione nera nella serratura della sella ① e girarla in senso orario.
- Sollevare la parte anteriore della sella passeggero ed estrarla dal supporto tirandola in avanti.
- Rimuovere la sella del passeggero.
- Estrarre la chiave di accensione.

13.9 Montaggio della sella del passeggero

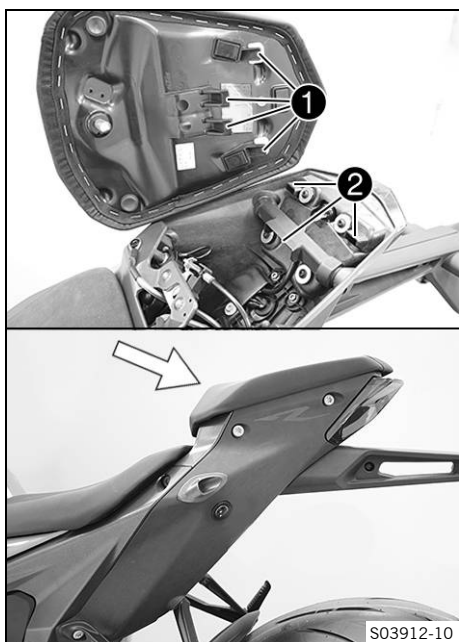

- Innestare le sedi ① della sella passeggero nelle guide ②, abbassarla facendo pressione sulla parte anteriore e spingerla all'indietro.
- Posizionare il perno di bloccaggio nel corpo della serratura e premere verso il basso la parte anteriore della sella passeggero.
- ✓ Il perno di bloccaggio si innesta con un clic udibile.
- Controllare che la sella del passeggero sia montata correttamente.

13.10 Rimozione della sella del pilota

Operazione preliminare

- Rimuovere la sella del passeggero. (📖 Pag. 98)

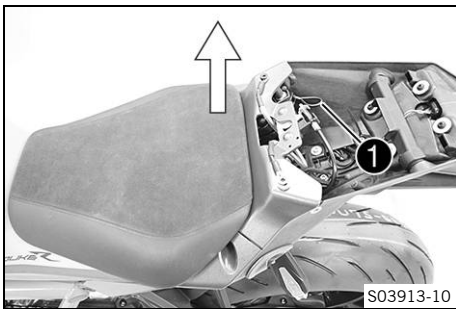

Operazione principale

- Sbloccare la sella del pilota con l'occhiello ❶ sotto la sella del passeggero.
- Sollevare la parte posteriore della sella del pilota e rimuoverla. ◀

13.11 Montaggio della sella del pilota

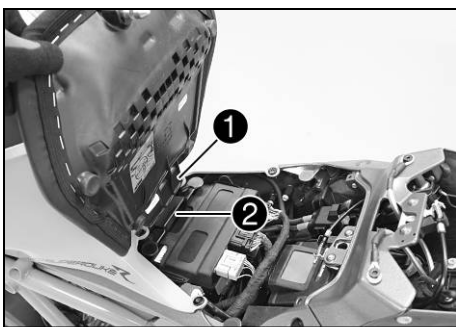

Operazione principale

- Agganciare la sede ❶ della sella del pilota nella guida ❷, abbassarla nella parte posteriore e spingerla in avanti.
- Posizionare il perno di bloccaggio nel corpo della serratura e premere la parte posteriore della sella del pilota.
 - ✓ Il perno di bloccaggio si innesta con un clic udibile.
- Controllare che la sella del pilota sia montata correttamente.

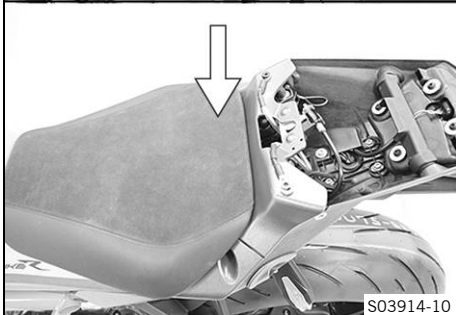

Operazione conclusiva

- Montare la sella del passeggero. (📖 Pag. 98) ◀

13.12 Smontaggio dello spoiler sinistro del serbatoio del carburante

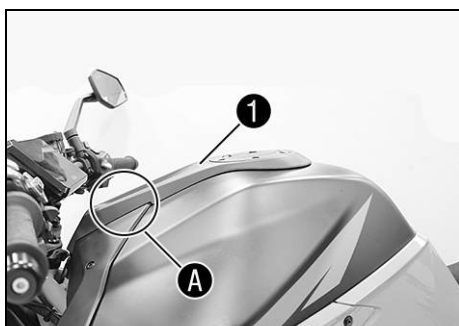

- Sollevare il rivestimento del serbatoio del carburante **1** nella zona **A** e rimuoverlo sollevandolo verso l'alto.



S04082-10

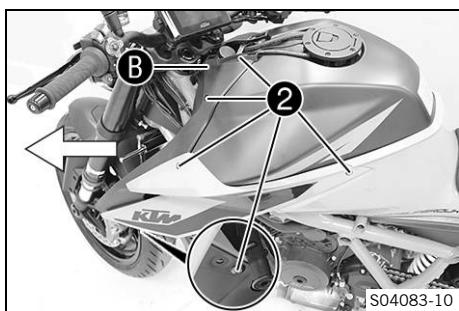

- Rimuovere le viti **2**.
- Sollevare lo spoiler del serbatoio del carburante nella zona **B** e rimuoverlo tirandolo in avanti.

S04083-10

13.13 Montaggio dello spoiler sinistro del serbatoio del carburante

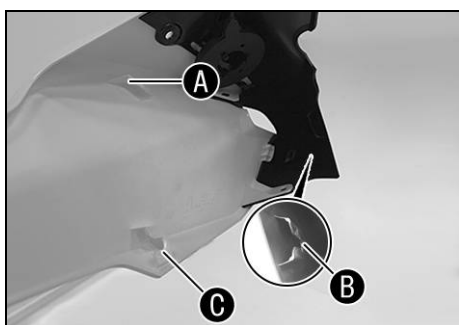

- Posizionare lo spoiler del serbatoio del carburante sui naselli d'ancoraggio **A**, **B** e **C** e farlo scorrere dalla parte anteriore a quella posteriore.

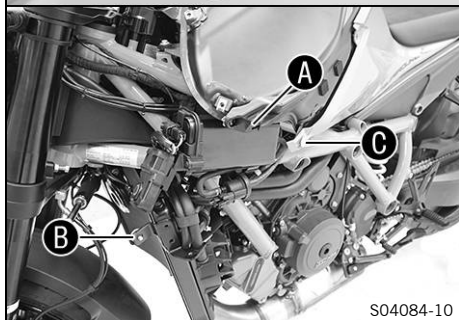

S04084-10

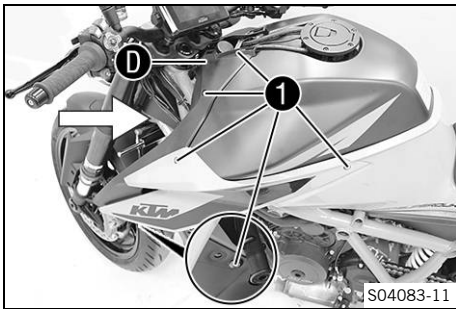

- Premere lo spoiler del serbatoio del carburante in corrispondenza della zona **D** nella bussola in gomma.
- Montare e serrare le viti **1**.

Nota

Vite carena	M5	3,5 Nm
-------------	----	--------

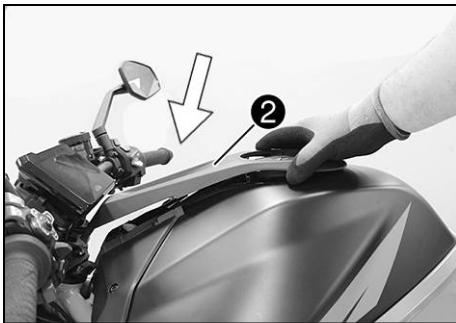

- Posizionare il rivestimento del serbatoio del carburante **2** sul tappo del serbatoio e premerlo dalla parte posteriore verso quella anteriore.



13.14 Smontaggio del silenziatore terminale



Avvertenza

Pericolo di scottature Durante il funzionamento, l'impianto di scarico del veicolo raggiunge temperature molto alte.

- Prima di effettuare qualsiasi intervento far raffreddare l'impianto di scarico.

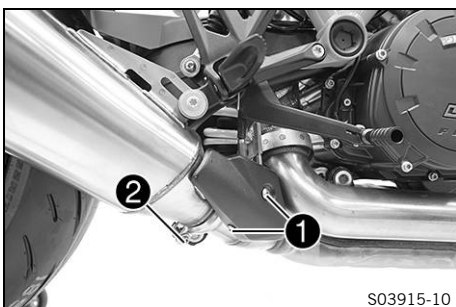

- Rimuovere le viti **1** e la copertura.
- Rimuovere la vite **2** e il collare dello scarico.

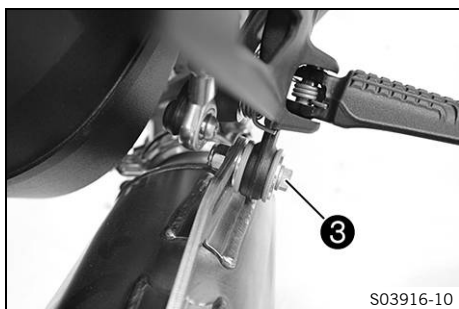

- Rimuovere la vite **3** con la rondella.



Avvertenza

Pericolo di lesioni I componenti mobili della valvola di scarico costituiscono un pericolo di lesioni.

- Non muovere la valvola di scarico se il silenziatore è estratto.
- Assicurarsi che nessuno rimanga impigliato quando la valvola di scarico viene comandata.

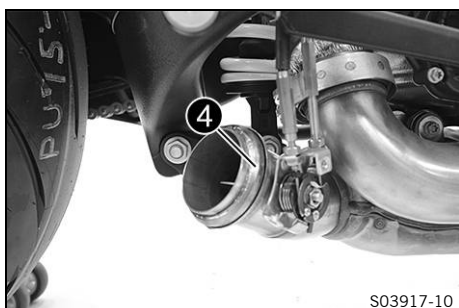

- Rimuovere il silenziatore terminale.
- Rimuovere l'anello di tenuta **4**.

13.15 Montaggio del silenziatore terminale ↩

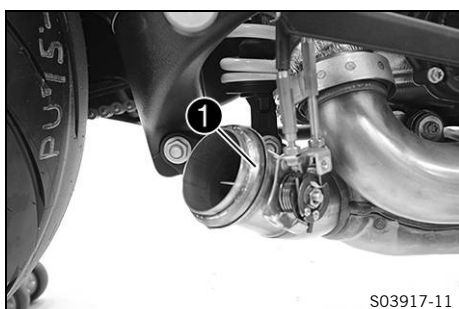

Avvertenza

Pericolo di lesioni I componenti mobili della valvola di scarico costituiscono un pericolo di lesioni.

- Non muovere la valvola di scarico se il silenziatore è estratto.
- Assicurarsi che nessuno rimanga impigliato quando la valvola di scarico viene comandata.

- Montare l'anello di tenuta **1**.
- Posizionare il silenziatore terminale.
- Montare la vite **2** con la rondella, senza però serrarla.

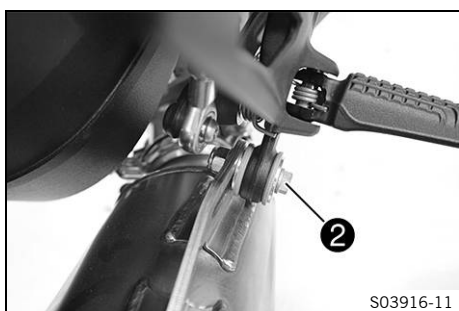

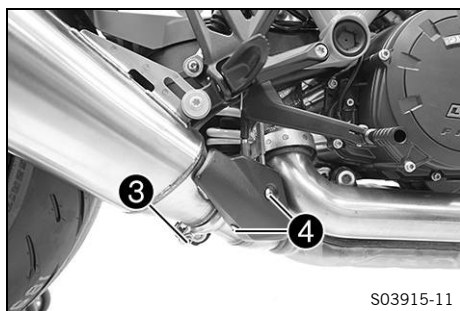

- Posizionare il collare dello scarico.
- Montare e serrare la vite ③.

Nota

Vite collare dello scarico sul silenziatore terminale	M8	12 Nm
---	----	-------

- Serrare la vite ②.

Nota

Viti restanti telaio	M8	25 Nm
----------------------	----	-------

- Posizionare la protezione termica.
- Montare e serrare le viti ④.

Nota

Vite protezione termica sul silenziatore terminale	M5	4 Nm
--	----	------



13.16 Controllo dello stato di imbrattamento della catena

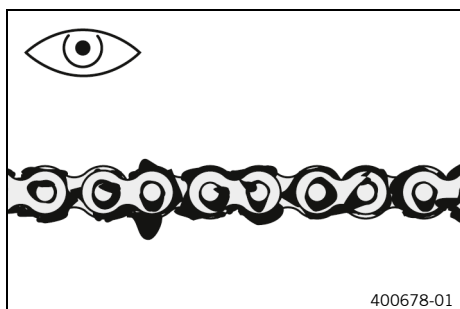

- Verificare l'eventuale presenza di sporco grossolano sulla catena.
 - » Se la catena è molto sporca:
 - Pulire la catena. (📖 Pag. 103)



13.17 Pulizia della catena



Avvertenza

Rischio di incidenti Il lubrificante versato sugli pneumatici ne riduce l'aderenza al suolo.

- Rimuovere il lubrificante dagli pneumatici con un detergente adeguato.



Avvertenza

Rischio di incidente Olio e grasso sui dischi del freno riducono l'effetto frenante.

- Assicurarsi che i dischi del freno siano sempre privi di olio e grasso.
- Eventualmente, pulire i dischi del freno con del pulitore per freni.



Nota

Pericolo di inquinamento ambientale I rifiuti inquinanti provocano danni all'ambiente.

- Smaltire oli, grassi, filtri, carburanti, detersivi, liquidi freni, ecc. correttamente e secondo le disposizioni vigenti.



Info

La durata della catena dipende in larga misura dalla manutenzione ordinaria a cui viene sottoposta. Una pulizia periodica determina un incremento della vita utile della catena.

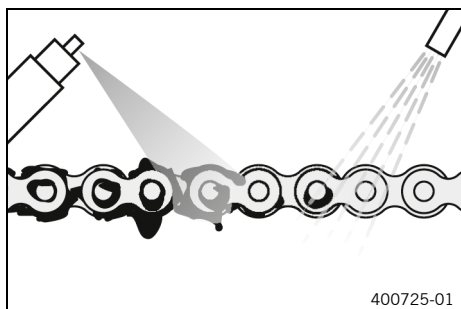

Operazione preliminare

- Sollevare la motocicletta tramite il dispositivo di sollevamento posteriore. (📖 Pag. 95)

Operazione principale

- Rimuovere lo sporco grossolano con leggeri getti d'acqua.
- Rimuovere il lubrificante in eccesso utilizzando del detergente per catene.

Detergente per catene (📖 Pag. 165)

- Dopo aver fatto asciugare l'acqua, applicare dello spray per catene.

Spray per catene Street (📖 Pag. 165)

Operazione conclusiva

- Rimuovere la motocicletta dal dispositivo di sollevamento posteriore. (📖 Pag. 95)

13.18 Controllo della tensione della catena



Avvertenza

Rischio di incidente Un'errata tensione della catena danneggia i componenti e provoca incidenti.

Se la tensione della catena è eccessiva, la catena, il pignone, la corona dentata nonché il cuscinetto del cambio e della ruota posteriore si usurano più rapidamente. Alcuni componenti possono rompersi in caso di sovraccarico.

Se la tensione della catena è insufficiente, la catena può cadere dal pignone o dalla corona dentata. Di conseguenza, la ruota posteriore si blocca o il motore viene danneggiato.

- Controllare regolarmente la tensione della catena.
- Impostare la tensione della catena secondo le indicazioni.

Operazione preliminare

- Sollevare la motocicletta tramite il dispositivo di sollevamento posteriore. (📖 Pag. 95)

Operazione principale

- Portare il cambio in posizione di folle.
- Nella zona delle marcature **A** e **B** del copricatena, spingere la catena verso l'alto e misurarne la tensione.



Info

Il tratto di catena inferiore deve essere teso.

Le catene spesso si usurano in modo non uniforme, quindi ripetere questa misurazione su più punti.

Il bordo superiore della catena si trova tra le marcature **A** e **B**.

- » Se la tensione della catena non corrisponde al valore prescritto:
 - Regolare la tensione della catena. (📖 Pag. 105)

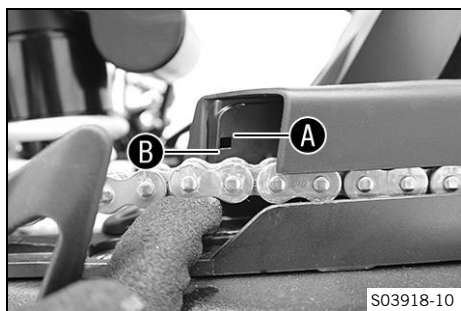

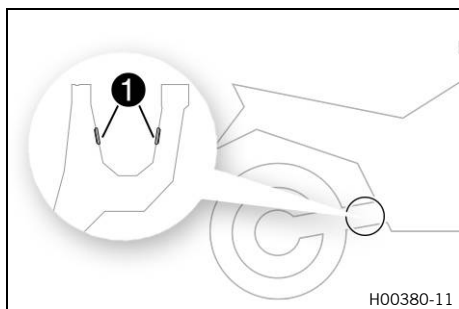

- Controllare che le protezioni **1** non siano danneggiate e siano bene in sede.
 - » Se le protezioni sono danneggiate o lasche:
 - Sostituire le protezioni.

Protezione forcellone (61304041100)

Operazione conclusiva

- Rimuovere la motocicletta dal dispositivo di sollevamento posteriore. (📖 Pag. 95)



13.19 Regolazione della tensione della catena



Avvertenza

Rischio di incidente Un'errata tensione della catena danneggia i componenti e provoca incidenti.

Se la tensione della catena è eccessiva, la catena, il pignone, la corona dentata nonché il cuscinetto del cambio e della ruota posteriore si usurano più rapidamente. Alcuni componenti possono rompersi in caso di sovraccarico.

Se la tensione della catena è insufficiente, la catena può cadere dal pignone o dalla corona dentata. Di conseguenza, la ruota posteriore si blocca o il motore viene danneggiato.

- Controllare regolarmente la tensione della catena.
- Impostare la tensione della catena secondo le indicazioni.

Operazione preliminare

- Sollevare la motocicletta tramite il dispositivo di sollevamento posteriore. (📖 Pag. 95)
- Controllare la tensione della catena. (📖 Pag. 104)

Operazione principale

- Svitare la vite **1**.
- Regolare la tensione della catena ruotando il corpo del mozzo.

Chiave di fermo (61329085000)

Impugnatura chiave di fermo (60012060000)



Info

La rotazione in senso orario aumenta la tensione della catena, in senso antiorario la riduce.

L'attrezzo necessario si trova nella borsa degli attrezzi.

- Controllare la tensione della catena. (📖 Pag. 104)
- ✓ La tensione della catena corrisponde al valore prescritto.



Info

Le catene spesso si usurano in modo non uniforme, quindi ripetere questa misurazione su più punti.

- Serrare la vite **1**.

Nota

Vite eccentrico	M16	70 Nm
-----------------	-----	-------

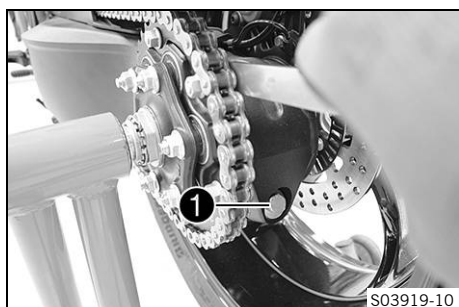

- Rimuovere la motocicletta dal dispositivo di sollevamento posteriore. (📖 Pag. 95)

13.20 Controllo di catena, corona dentata, pignone e guidacatena

Operazione preliminare

- Sollevare la motocicletta tramite il dispositivo di sollevamento posteriore. (📖 Pag. 95)

Operazione principale

- Controllare che la catena, la corona dentata e il pignone non siano usurati.

- » Se la catena, la corona dentata o il pignone sono usurati:
 - Sostituire il kit trasmissione finale. 🛠️

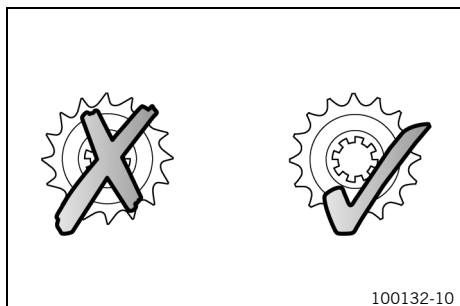

100132-10

i Info

Il pignone, la corona dentata e la catena devono essere sostituiti sempre insieme.

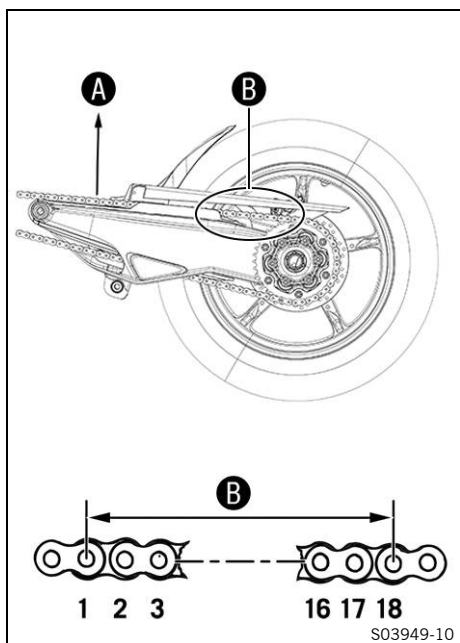

S03949-10

- Portare il cambio in posizione di folle.
- Tirare il tratto di catena superiore applicando il peso indicato **A**.

Nota

Peso misurazione usura della catena	15 kg
-------------------------------------	-------

- Misurare la distanza **B** di 18 rulli nel tratto superiore della catena.

i Info

Le catene spesso si usurano in modo non uniforme, quindi ripetere questa misurazione su più punti.

Distanza massima B di 18 rulli nel punto più allungato della catena	272 mm
--	--------

- » Se la distanza **B** è superiore al valore indicato:
 - Sostituire il kit trasmissione finale. 🛠️

i Info

Quando si monta una catena nuova è necessario sostituire anche la corona dentata e il pignone. Le catene nuove si logorano più velocemente se la corona dentata o il pignone sono vecchi e usurati.

Per motivi di sicurezza, la catena non dispone di una maglia di chiusura.



- Controllare che il copricatena non sia usurato.
 - » Se il copricatena mostra un alto grado di usura:
 - Sostituire il copricatena. 🛠️
- Controllare che il copricatena risulti bene in sede.
 - » Se il copricatena è allentato:
 - Serrare le viti del copricatena.

Nota

Vite copricatena	M5	5 Nm
------------------	----	------



- Controllare che il pattino guidacatena non sia usurato.
 - » Se il bordo inferiore della catena si trova all'altezza o al di sotto del pattino guidacatena:
 - Sostituire il pattino guidacatena. 🛠️
- Controllare che il pattino guidacatena risulti bene in sede.
 - » Se il pattino guidacatena è allentato:
 - Serrare la vite del pattino guidacatena.

Nota

Viti restanti telaio	M8	25 Nm
----------------------	----	-------



Operazione conclusiva

- Rimuovere la motocicletta dal dispositivo di sollevamento posteriore. (📖 Pag. 95)

13.21 Controllo/correzione del livello del liquido della frizione idraulica



Avvertenza

Irritazioni cutanee Il liquido freni provoca irritazioni cutanee.

- Conservare il liquido freni lontano dalla portata dei bambini.
- Indossare indumenti protettivi adatti e un paio di occhiali di protezione.
- Evitare che il liquido freni entri in contatto con la pelle, gli occhi o i vestiti.
- In caso di ingestione di liquido freni, contattare subito un medico.
- In caso di contatto con la pelle, risciacquare la parte interessata con molta acqua.
- Sciacquare immediatamente a fondo gli occhi con acqua e rivolgersi a un medico nel caso in cui del liquido freni sia entrato negli occhi.
- Cambiarsi i vestiti se sopra vi è finito del liquido freni.



Nota

Pericolo di inquinamento ambientale I rifiuti inquinanti provocano danni all'ambiente.

- Smaltire oli, grassi, filtri, carburanti, detersivi, liquidi freni, ecc. correttamente e secondo le disposizioni vigenti.

i Info

Il livello del liquido aumenta in modo proporzionale all'usura dei dischi guarniti della frizione.

Non utilizzare mai il liquido freni DOT 5. È a base di olio silconico ed è di colore porpora. Le guarnizioni e i tubi della frizione non sono progettati per il liquido freni DOT 5.

Il liquido freni non deve venire a contatto con parti verniciate, in quanto corrode la vernice.

Utilizzare solo liquido freni nuovo, prelevato da un recipiente chiuso ermeticamente.

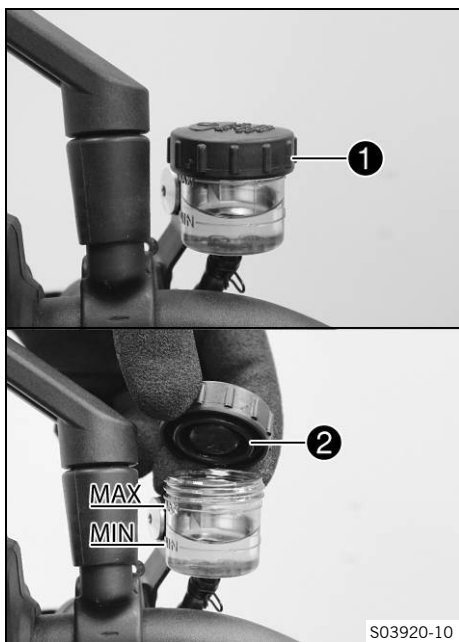

- Portare in posizione orizzontale il serbatoio di riserva della frizione idraulica montato sul manubrio.
- Controllare il livello del liquido.

Il livello del liquido deve essere compreso tra la marcatura di **MIN** e **MAX**.

- » Se il livello del liquido non corrisponde al valore prescritto:
 - Rimuovere il coperchio a vite **1** con la membrana **2** e la rondella.
 - Correggere il livello dell'olio della frizione idraulica.

Liquido freni DOT 4 / DOT 5.1 (📖 Pag. 163)

- Montare e serrare il coperchio a vite **1** con la membrana **2** e la rondella.

i Info

Sciacquare subito con acqua il liquido freni colato fuori o traboccato.

14.1 Sistema antibloccaggio (ABS)

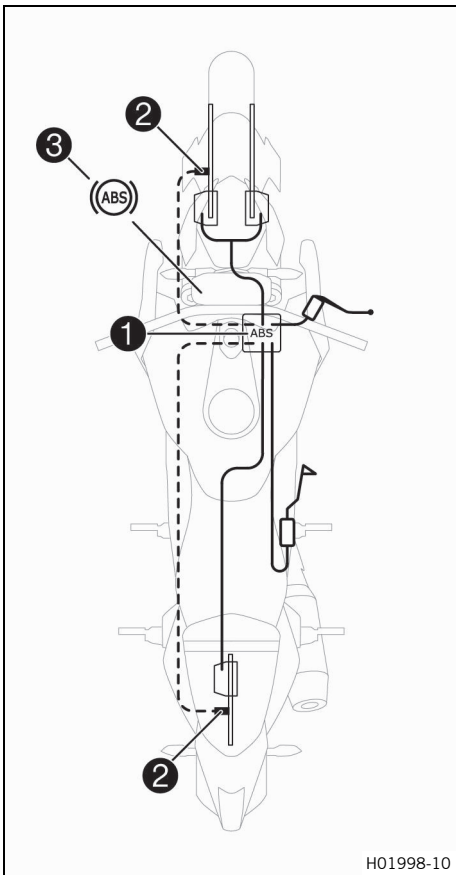

Il modulo ABS ①, composto da unità idraulica, centralina elettronica dell'ABS e pompa di ricircolo, è montato sul lato destro del veicolo sotto il serbatoio del carburante. Sulla ruota anteriore e posteriore è montato un sensore numero di giri ruota ②.



Avvertenza

Rischio di incidente Modifiche al veicolo compromettono il funzionamento dell'ABS.

- Non modificare l'escursione elastica.
- Per l'impianto frenante, utilizzare esclusivamente ricambi approvati e raccomandati da KTM.
- Utilizzare solo ruote e pneumatici approvati e raccomandati da KTM con l'indice di velocità corrispondente.
- Mantenere la pressione pneumatici prescritta.
- Accertarsi che gli interventi di manutenzione e le riparazioni siano eseguiti a regola d'arte. (La vostra officina autorizzata KTM sarà lieta di potervi aiutare.)

L'ABS è un sistema di sicurezza che, entro i limiti della fisica, impedisce il bloccaggio e lo scivolamento delle ruote durante la frenata.



Avvertenza

Rischio di incidente I dispositivi ausiliari possono ridurre la probabilità di caduta solo entro i limiti fisici.

Non è sempre possibile compensare situazioni di guida come la presenza di bagagli con baricentro alto, l'alternarsi di fondi stradali diversi, spunti in salita o frenate a fondo senza disinnestare la frizione.

- Adattare la guida alle condizioni della sede stradale e alle proprie capacità.

L'ABS prevede due modalità d'esercizio: la modalità ABS **Road** e la modalità ABS **Supermoto**.

Nella modalità ABS **Road**, l'ABS regola il comportamento di entrambe le ruote.

Nella modalità ABS **Supermoto**, l'ABS regola solo il comportamento della ruota anteriore. La ruota posteriore non è soggetta ad alcun tipo di regolazione da parte dell'ABS. La spia di avvertimento dell'ABS ③ lampeggia lentamente per ricordare che è attiva la modalità ABS **Supermoto**.



Info

In modalità ABS **Supermoto** la ruota posteriore può bloccarsi - pericolo di caduta.

L'ABS lavora con due circuiti frenanti indipendenti l'uno dall'altro (freno ruota anteriore e posteriore). Quando la centralina elettronica dell'ABS rileva la tendenza al bloccaggio di una ruota, l'ABS interviene regolando la pressione frenante. Il processo di regolazione viene percepito sotto forma di una leggera pulsazione della leva del freno anteriore e/o del pedale del freno.

La spia dell'ABS **3** deve accendersi all'inserimento dell'accensione e spegnersi una volta partiti. Se non si spegne dopo la partenza o si accende durante la marcia, segnala un malfunzionamento dell'ABS. L'ABS non è più attivo e le ruote possono bloccarsi in frenata. L'impianto frenante mantiene la sua piena funzionalità, viene meno solo la regolazione dell'ABS.

La spia dell'ABS può accendersi anche quando, in situazioni di marcia estreme, il numero di giri della ruota anteriore e quello della ruota posteriore differiscono troppo l'uno dall'altro, ad es. in caso di impennata o slittamento della ruota posteriore. Ciò comporta la disattivazione dell'ABS.

Per riattivare l'ABS, arrestare il veicolo e spegnere l'accensione. Rimettendo in moto il veicolo, l'ABS si riattiva. Una volta partiti, la spia dell'ABS si spegne.

MSC

MSC è una funzione supplementare dell'ABS che, entro i limiti della fisica, può impedire il bloccaggio e lo scivolamento delle ruote durante la frenata in posizione inclinata (marcia in curva). Attraverso l'unità di misura inerziale la regolazione ABS dipende dall'angolo di inclinazione e da quello di beccheggio.



Info

La funzione **MSC** è attiva solo nella modalità **ABS Road**.

14.2 Controllo dei dischi del freno



Avvertenza

Rischio di incidente I dischi del freno usurati riducono l'effetto frenante.

- Assicurarsi che i dischi del freno usurati vengano sostituiti immediatamente. (La vostra officina autorizzata KTM sarà lieta di potervi aiutare.)

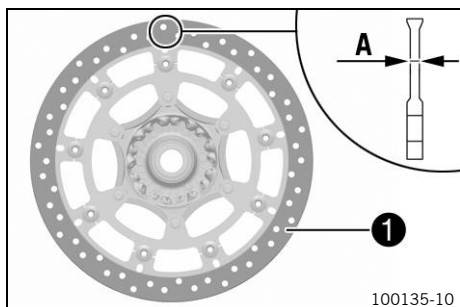

- Controllare su più punti lo spessore dei dischi del freno anteriore e posteriore (misura **A**).



Info

L'usura comporta la riduzione dello spessore del disco nella zona di contatto **1** delle pastiglie del freno.

Limite di usura dei dischi freno	
anteriore	4,5 mm
posteriore	4,5 mm

- » Se lo spessore del disco del freno è inferiore al valore prescritto:
 - Sostituire i dischi del freno della ruota anteriore. ↘
 - Sostituire il disco del freno della ruota posteriore. ↘
- Controllare che i dischi del freno anteriore e posteriore non siano danneggiati, non presentino incrinature e deformazioni.
 - » Se il disco del freno dovesse apparire danneggiato o presentare incrinature o deformazioni:
 - Sostituire i dischi del freno della ruota anteriore. ↘
 - Sostituire il disco del freno della ruota posteriore. ↘

14.3 Controllo del livello del liquido freni della ruota anteriore



Avvertenza

Rischio di incidente Se il livello del liquido freni è insufficiente, l'impianto frenante può non funzionare correttamente.

Se il livello del liquido freni scende al di sotto della tacca **MIN**, l'impianto frenante non tiene più o le pastiglie del freno sono usurate.

- Controllare l'impianto frenante e non riutilizzare il veicolo fintanto che il problema non è stato risolto. (La vostra officina autorizzata KTM sarà lieta di potervi aiutare.)



Avvertenza

Rischio di incidente Il liquido freni vecchio riduce l'effetto frenante.

- Assicurarsi che il liquido del freno ruota posteriore e anteriore venga sostituito secondo il programma di manutenzione. (La vostra officina autorizzata KTM sarà lieta di potervi aiutare.)

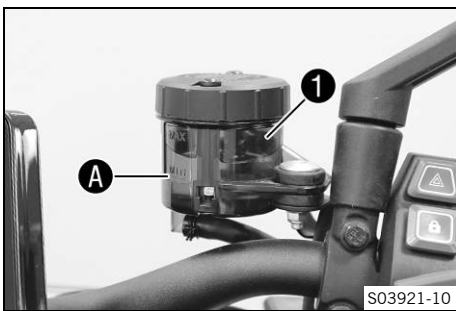

- Portare in posizione orizzontale il serbatoio di compensazione del liquido freni montato sul manubrio.
- Controllare il livello del liquido freni nel serbatoio di compensazione **1**.
 - » Se il livello del liquido freni è sceso al di sotto della marcatura **MIN A**:
 - Rabboccare il liquido freni della ruota anteriore. 🛠️ (Pag. 111)

14.4 Rabbocco del liquido freni della ruota anteriore 🛠️



Avvertenza

Rischio di incidente Se il livello del liquido freni è insufficiente, l'impianto frenante può non funzionare correttamente.

Se il livello del liquido freni scende al di sotto della tacca **MIN**, l'impianto frenante non tiene più o le pastiglie del freno sono usurate.

- Controllare l'impianto frenante e non riutilizzare il veicolo fintanto che il problema non è stato risolto. (La vostra officina autorizzata KTM sarà lieta di potervi aiutare.)



Avvertenza

Irritazioni cutanee Il liquido freni provoca irritazioni cutanee.

- Conservare il liquido freni lontano dalla portata dei bambini.
- Indossare indumenti protettivi adatti e un paio di occhiali di protezione.
- Evitare che il liquido freni entri in contatto con la pelle, gli occhi o i vestiti.
- In caso di ingestione di liquido freni, contattare subito un medico.
- In caso di contatto con la pelle, risciacquare la parte interessata con molta acqua.
- Sciacquare immediatamente a fondo gli occhi con acqua e rivolgersi a un medico nel caso in cui del liquido freni sia entrato negli occhi.
- Cambiarsi i vestiti se sopra vi è finito del liquido freni.



Avvertenza

Rischio di incidente Il liquido freni vecchio riduce l'effetto frenante.

- Assicurarsi che il liquido del freno ruota posteriore e anteriore venga sostituito secondo il programma di manutenzione. (La vostra officina autorizzata KTM sarà lieta di potervi aiutare.)



Nota

Pericolo di inquinamento ambientale I rifiuti inquinanti provocano danni all'ambiente.

- Smaltire oli, grassi, filtri, carburanti, detergenti, liquidi freni, ecc. correttamente e secondo le disposizioni vigenti.



Info

Non utilizzare mai il liquido freni DOT 5. È a base di olio silconico ed è di colore porpora. Le guarnizioni e i tubi dei freni non sono progettati per il liquido freni DOT 5.

Il liquido freni non deve venire a contatto con parti verniciate, in quanto corrode la vernice.

Utilizzare solo liquido freni nuovo, prelevato da un recipiente chiuso ermeticamente.

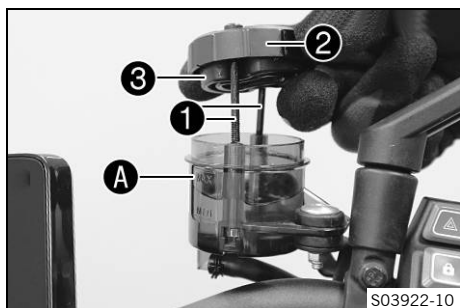

Operazione preliminare

- Controllare le pastiglie del freno e il bloccaggio delle pastiglie del freno ruota anteriore. (📖 Pag. 112)

Operazione principale

- Portare la vaschetta del liquido freni montata sul manubrio in posizione orizzontale.
- Rimuovere le viti ①.
- Rimuovere il coperchio ② con la membrana ③.
- Versare il liquido freni fino alla marcatura **MAX** A.

Liquido freni DOT 4 / DOT 5.1 (📖 Pag. 163)

- Posizionare il coperchio ② con la membrana ③.
- Montare e serrare le viti ①.

Nota

Coperchio vaschetta liquido freni freno ruota anteriore	-	1 Nm
---	---	------



Info

Sciacquare subito con acqua il liquido freni colato fuori o traboccato.

14.5 Controllo delle pastiglie del freno e del bloccaggio delle pastiglie del freno ruota anteriore



Avvertenza

Rischio di incidente Le pastiglie del freno usurate riducono l'effetto frenante.

- Assicurarsi che le pastiglie del freno usurate vengano sostituite immediatamente. (La vostra officina autorizzata KTM sarà lieta di potervi aiutare.)



Avvertenza

Rischio di incidente I dischi del freno danneggiati riducono l'effetto frenante.

Se le pastiglie del freno vengono sostituite troppo tardi, i supporti sfregano contro il disco del freno. Di conseguenza, l'efficacia frenante diminuisce notevolmente e i dischi del freno si danneggiano.

- Controllare regolarmente le pastiglie del freno.

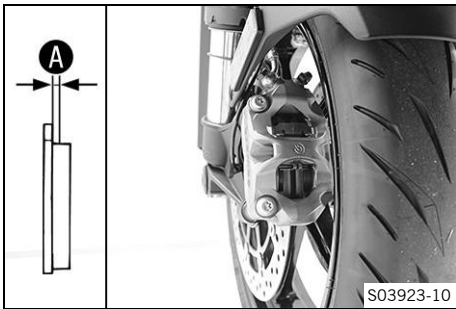

- Verificare che tutte le pastiglie del freno di entrambe le pinze del freno presentino lo spessore **A**.

Spessore minimo A	$\geq 1 \text{ mm}$
--------------------------	---------------------

- » Se lo spessore minimo non viene raggiunto:
 - Sostituire le pastiglie del freno della ruota anteriore. 🛠️
- Controllare che le pastiglie del freno di entrambe le pinze del freno non siano danneggiate e non presentino incrinature.
 - » Se sono presenti danni o incrinature:
 - Sostituire le pastiglie del freno della ruota anteriore. 🛠️
- Controllare il bloccaggio delle pastiglie del freno.
 - » Se le pastiglie del freno non sono bloccate correttamente:
 - Bloccare le pastiglie del freno, utilizzare eventualmente pezzi nuovi.



14.6 Controllo del livello del liquido freni della ruota posteriore



Avvertenza

Rischio di incidente Se il livello del liquido freni è insufficiente, l'impianto frenante può non funzionare correttamente.

Se il livello del liquido freni scende al di sotto della tacca **MIN**, l'impianto frenante non tiene più o le pastiglie del freno sono usurate.

- Controllare l'impianto frenante e non riutilizzare il veicolo fintanto che il problema non è stato risolto. (La vostra officina autorizzata KTM sarà lieta di potervi aiutare.)



Avvertenza

Rischio di incidente Il liquido freni vecchio riduce l'effetto frenante.

- Assicurarsi che il liquido del freno ruota posteriore e anteriore venga sostituito secondo il programma di manutenzione. (La vostra officina autorizzata KTM sarà lieta di potervi aiutare.)

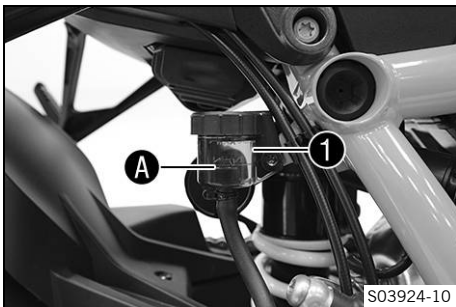

- Mettere il veicolo in posizione verticale.
- Controllare il livello del liquido freni nel serbatoio di compensazione **1**.
 - » Se il livello del liquido freni ha raggiunto la marcatura **MIN** **A**:
 - Rabboccare il liquido freni della ruota posteriore. 🛠️ (Pag. 113)



14.7 Rabbocco del liquido freni della ruota posteriore 🛠️



Avvertenza

Rischio di incidente Se il livello del liquido freni è insufficiente, l'impianto frenante può non funzionare correttamente.

Se il livello del liquido freni scende al di sotto della tacca **MIN**, l'impianto frenante non tiene più o le pastiglie del freno sono usurate.

- Controllare l'impianto frenante e non riutilizzare il veicolo fintanto che il problema non è stato risolto. (La vostra officina autorizzata KTM sarà lieta di potervi aiutare.)



Avvertenza

Irritazioni cutanee Il liquido freni provoca irritazioni cutanee.

- Conservare il liquido freni lontano dalla portata dei bambini.
- Indossare indumenti protettivi adatti e un paio di occhiali di protezione.
- Evitare che il liquido freni entri in contatto con la pelle, gli occhi o i vestiti.
- In caso di ingestione di liquido freni, contattare subito un medico.
- In caso di contatto con la pelle, risciacquare la parte interessata con molta acqua.
- Sciacquare immediatamente a fondo gli occhi con acqua e rivolgersi a un medico nel caso in cui del liquido freni sia entrato negli occhi.
- Cambiarsi i vestiti se sopra vi è finito del liquido freni.



Avvertenza

Rischio di incidente Il liquido freni vecchio riduce l'effetto frenante.

- Assicurarsi che il liquido del freno ruota posteriore e anteriore venga sostituito secondo il programma di manutenzione. (La vostra officina autorizzata KTM sarà lieta di potervi aiutare.)



Nota

Pericolo di inquinamento ambientale I rifiuti inquinanti provocano danni all'ambiente.

- Smaltire oli, grassi, filtri, carburanti, detergenti, liquidi freni, ecc. correttamente e secondo le disposizioni vigenti.



Info

Non utilizzare mai il liquido freni DOT 5. È a base di olio silconico ed è di colore porpora. Le guarnizioni e i tubi dei freni non sono progettati per il liquido freni DOT 5.

Il liquido freni non deve venire a contatto con parti verniciate, in quanto corrode la vernice.

Utilizzare solo liquido freni nuovo, prelevato da un recipiente chiuso ermeticamente.

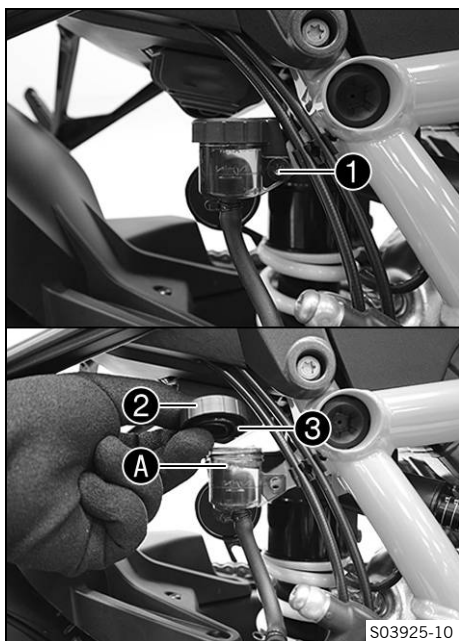

Operazione preliminare

- Controllare le pastiglie del freno e il bloccaggio delle pastiglie del freno ruota posteriore. (Pag. 115)

Operazione principale

- Mettere il veicolo in posizione verticale.
- Rimuovere la vite **1** con il fermo del coperchio a vite.



Info

Fare attenzione che il serbatoio rimanga in posizione verticale e che il liquido dei freni non esca.

- Rimuovere il coperchio a vite **2** con la rondella e la membrana **3**.
- Versare il liquido freni fino alla marcatura **MAX A**.

Liquido freni DOT 4 / DOT 5.1 (Pag. 163)

- Montare e serrare il coperchio a vite **2** con la rondella e la membrana **3**.
- Posizionare il fermo del coperchio a vite, montare e serrare la vite **1**.

Nota

Vite vaschetta del liquido freni del freno ruota posteriore	M5	3,5 Nm	Loctite®243™
---	----	--------	---------------------



Info

Sciacquare subito con acqua il liquido freni colato fuori o traboccato.



14.8 Controllo delle pastiglie del freno e del bloccaggio delle pastiglie del freno ruota posteriore



Avvertenza

Rischio di incidente Le pastiglie del freno usurate riducono l'effetto frenante.

- Assicurarsi che le pastiglie del freno usurate vengano sostituite immediatamente. (La vostra officina autorizzata KTM sarà lieta di potervi aiutare.)



Avvertenza

Rischio di incidente I dischi del freno danneggiati riducono l'effetto frenante.

Se le pastiglie del freno vengono sostituite troppo tardi, i supporti sfregano contro il disco del freno. Di conseguenza, l'efficacia frenante diminuisce notevolmente e i dischi del freno si danneggiano.

- Controllare regolarmente le pastiglie del freno.

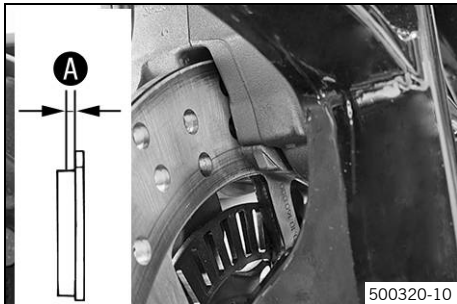

- Controllare lo spessore **A** delle pastiglie del freno.

Spessore minimo A	$\geq 1 \text{ mm}$
--------------------------	---------------------

- » Se lo spessore minimo non viene raggiunto:
 - Sostituire le pastiglie del freno della ruota posteriore. ↩
- Controllare che le pastiglie del freno non siano danneggiate e non presentino delle incrinature.
 - » Se sono presenti danni o incrinature:
 - Sostituire le pastiglie del freno della ruota posteriore. ↩
- Controllare il bloccaggio delle pastiglie del freno.
 - » Se le pastiglie del freno non sono bloccate correttamente:
 - Bloccare le pastiglie del freno, utilizzare eventualmente pezzi nuovi.



15.1 Smontaggio della ruota anteriore

Operazione preliminare

- Sollevare la motocicletta tramite il dispositivo di sollevamento posteriore. (📖 Pag. 95)
- Sollevare la motocicletta tramite il cavalletto alzamoto anteriore. (📖 Pag. 95)

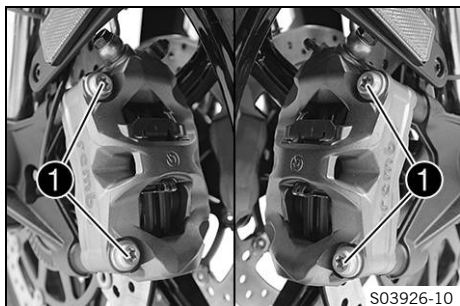

Operazione principale

- Rimuovere le viti **1** da entrambe le pinze del freno.
- Premere indietro le pastiglie sul disco del freno inclinando leggermente di lato le pinze del freno. Tirare delicatamente all'indietro le pinze del freno in modo da staccarle dai dischi e riporle di lato.

Info

Non azionare la leva del freno anteriore quando le pinze non sono montate.

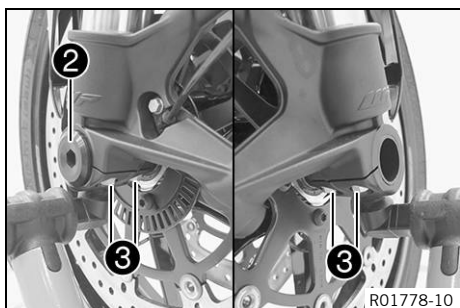

- Svitare la vite **2** e le viti **3**.
- Con la mano premere sulla vite **2** in modo da spingere il perno ruota fuori dal mozzo del perno ruota anteriore. Rimuovere la vite **2**.



Avvertenza

Rischio di incidente I dischi del freno danneggiati riducono l'effetto frenante.

- Posizionare sempre la ruota in modo da non danneggiare i dischi freno.

- Tenere ferma la ruota anteriore e rimuovere il perno ruota. Estrarre la ruota anteriore dalla forcella.
- Rimuovere le bussole distanziali **4**.

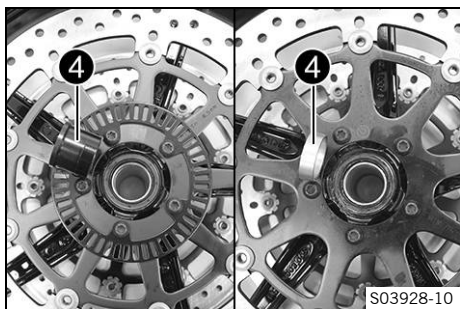

15.2 Montaggio della ruota anteriore

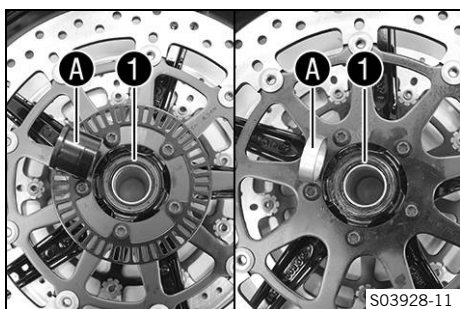

- Controllare che il cuscinetto della ruota non sia danneggiato o usurato.
 - » Se il cuscinetto della ruota è danneggiato o usurato:
 - Sostituire il cuscinetto della ruota anteriore. 🛠️
- Pulire e ingrassare i paraolio radiali **1** e le superfici di scorrimento **A** delle bussole distanziali.

Grasso a lunga durata (📖 Pag. 165)

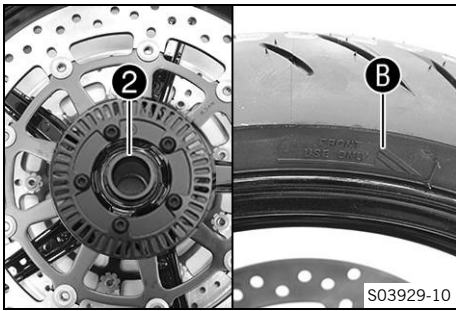

- Inserire la bussola distanziale larga (2) a sinistra, in direzione di marcia.



Info

La freccia (B) indica il senso di rotazione della ruota anteriore.
La ruota del sensore numero di giri ruota si trova a sinistra in direzione di marcia.

- Inserire la bussola distanziale stretta a destra, nel senso di rotazione.

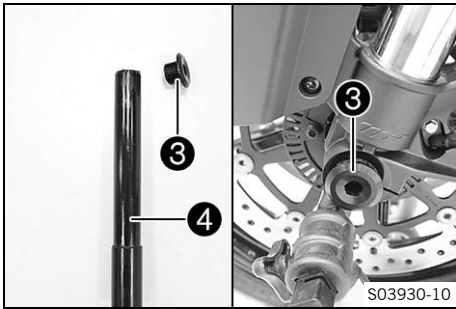

- Pulire la vite (3) e il perno ruota (4).
- Ingrassare leggermente il perno ruota (4).



Avvertenza

Rischio di incidente Olio e grasso sui dischi del freno riducono l'effetto frenante.

- Assicurarsi che i dischi del freno siano sempre privi di olio e grasso.
- Eventualmente, pulire i dischi del freno con del pulitore per freni.

Grasso a lunga durata (📖 Pag. 165)

- Sollevare la ruota anteriore nella forcella, posizionarla e inserire il perno ruota.
- Montare e serrare la vite (3).

Nota

Vite perno ruota anteriore	M25x1,5	45 Nm Filettatura ingrassata
----------------------------	---------	---------------------------------



Suggerimento

Serrare provvisoriamente una delle viti del mozzo del perno ruota in modo che il perno non giri insieme al resto.
Allentare nuovamente la vite del mozzo del perno ruota prima dello schiacciamento in modo da poter allineare i gambali della forcella.

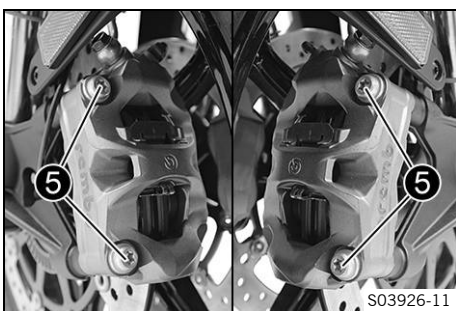

- Posizionare le pinze del freno e controllare che le pastiglie del freno siano bene in sede.
- Inserire le viti (5) su entrambe le pinze del freno, ma senza serrarle.
- Azionare più volte la leva del freno anteriore fino a portare le pastiglie a contatto con il disco del freno e ripristinare un punto di pressione. Fissare la leva del freno anteriore azionata.
✓ Le pinze del freno si allineano.
- Serrare le viti (5) su entrambe le pinze del freno.

Nota

Vite pinza freno anteriore	M10	45 Nm Loctite®243™
----------------------------	-----	------------------------------

- Sbloccare la leva del freno anteriore.

- Rimuovere la motocicletta dal cavalletto alzamoto anteriore. (📖 Pag. 96)
- Rimuovere la motocicletta dal dispositivo di sollevamento posteriore. (📖 Pag. 95)
- Azionare il freno della ruota anteriore e affondare alcune volte con forza la forcella.
 - ✓ I gambali della forcella si allineano.
- Serrare le viti ⑥.

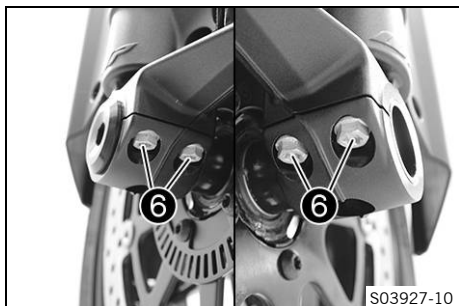

Nota

Vite mozzo perno ruota anteriore	M8	15 Nm
----------------------------------	----	-------

15.3 Smontaggio della ruota posteriore 🛠️

Operazione preliminare

- Sollevare la motocicletta tramite il dispositivo di sollevamento posteriore. (📖 Pag. 95)
- Smontare il silenziatore terminale. 🛠️ (📖 Pag. 101)

Operazione principale

- Rimuovere il filo di sicurezza interno ①.
- Rimuovere il filo di sicurezza esterno ②.

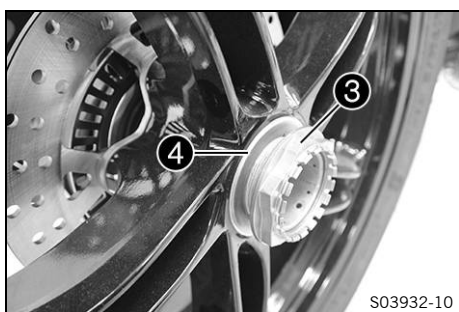
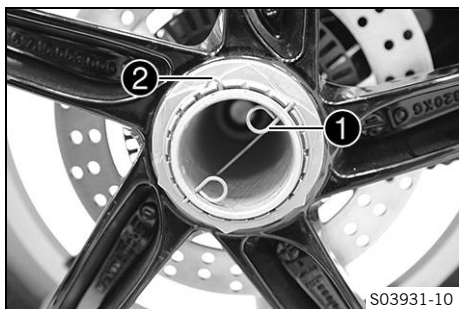

- Chiedere a una seconda persona di azionare il freno ruota posteriore.
- Svitare il dado ③ ed estrarlo insieme alla rondella ④.
- Rimuovere la ruota posteriore.

15.4 Montaggio della ruota posteriore 🛠️



Avvertenza

Rischio di incidente Olio e grasso sui dischi del freno riducono l'effetto frenante.

- Assicurarsi che i dischi del freno siano sempre privi di olio e grasso.
- Eventualmente, pulire i dischi del freno con del pulitore per freni.

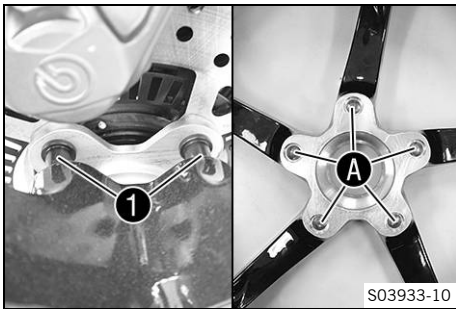

Operazione principale

- Controllare che il cuscinetto della ruota posteriore non sia danneggiato o usurato.
 - » Se il cuscinetto della ruota posteriore è danneggiato o usurato:
 - Sostituire il cuscinetto della ruota posteriore. 🛠️
- Pulire e ingrassare il filetto dell'asse ruota e del dado dell'asse.

Grasso a lunga durata (📖 Pag. 165)

- Spingere la ruota posteriore sull'asse ruota.
 - ✓ I grani di trascinamento **1** si innestano nei fori **A** del cerchio.

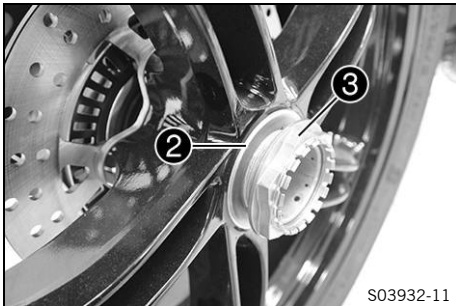

- Montare la rondella **2** e il dado **3**.
- Chiedere a una seconda persona di azionare il freno ruota posteriore.
- Serrare il dado **3**.

Nota

Dado asse ruota posteriore	M50x1,5	250 Nm Filettatura ingrassata / Sigillare il filo di sicurezza con ceralacca
----------------------------	---------	--

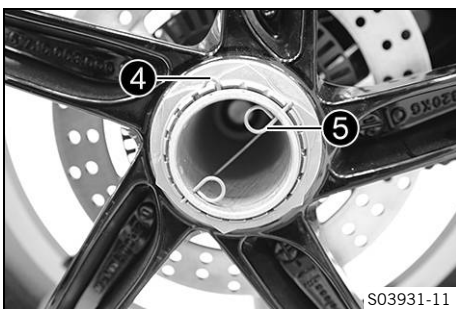

- Montare il filo di sicurezza esterno **4**.
- Montare il filo di sicurezza interno **5**.
 - ✓ I perni dei fili di sicurezza si innestano nei fori dell'asse ruota.

Operazione conclusiva

- Rimuovere la motocicletta dal dispositivo di sollevamento posteriore. (📖 Pag. 95)
- Montare il silenziatore terminale. 🛠️ (📖 Pag. 102)

15.5 Controllo dello stato dei pneumatici

⚠️ Avvertenza
Rischio di incidente L'esplosione di un pneumatico durante la marcia rende il veicolo incontrollabile.
 - Accertarsi di sostituire immediatamente pneumatici danneggiati o consumati. (La vostra officina autorizzata KTM sarà lieta di potervi aiutare.)

⚠️ Avvertenza
Pericolo di caduta Profili differenti sulla ruota anteriore e su quella posteriore influenzano negativamente il comportamento di marcia.
 Profili differenti possono rendere difficile il controllo del veicolo.
 - Assicurarsi che sulla ruota anteriore e su quella posteriore siano montati solo pneumatici con lo stesso tipo di battistrada.



Avvertenza

Rischio di incidente Pneumatici e ruote non autorizzati o consigliati influenzano negativamente il comportamento di marcia.

- Utilizzare solo pneumatici e ruote autorizzati e consigliati da KTM con l'indice di velocità corrispondente.



Avvertenza

Rischio di incidente I pneumatici nuovi hanno meno aderenza al suolo.

Sui pneumatici nuovi, il battistrada non è ancora ruvido.

- Eseguire il rodaggio degli nuovi pneumatici a una velocità moderata e aumentare l'angolo di piega solo lentamente.

Distanza di rodaggio

200 km



Info

Il tipo, lo stato e la pressione dei pneumatici influiscono sul comportamento di marcia e di frenata del veicolo.

I pneumatici consumati incidono negativamente in particolare su fondo bagnato.

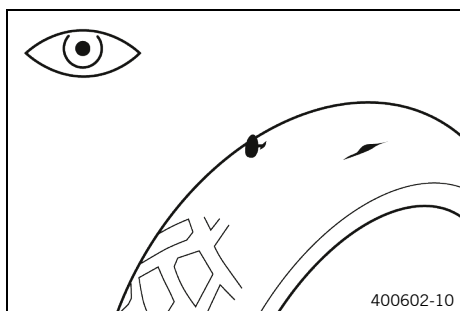

- Controllare che il pneumatico anteriore e quello posteriore non presentino incisioni, inclusioni di oggetti e altri danni.
 - » Se il pneumatico presenta incisioni, inclusioni di oggetti e altri danni:
 - Sostituire il pneumatico. 🛠️
- Controllare la profondità del battistrada.



Info

Attenersi alla profondità minima del battistrada stabilita per legge nel proprio paese.

Profondità minima del battistrada	≥ 2 mm
-----------------------------------	-------------

- » Se il battistrada non presenta la profondità minima:
 - Sostituire il pneumatico. 🛠️
- Controllare l'età dei pneumatici.

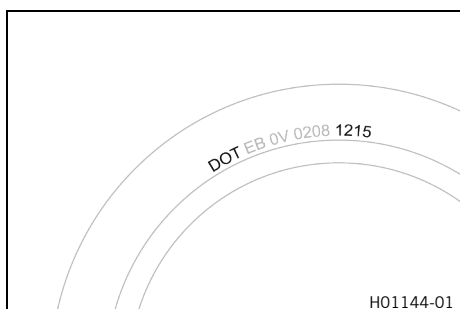

Info

Di solito la data di produzione è riportata sui pneumatici ed è rappresentata dalle ultime quattro cifre del codice **DOT**. Le prime due cifre si riferiscono alla settimana di produzione, le ultime due all'anno di produzione.

KTM consiglia di sostituire i pneumatici, indipendentemente dall'usura effettiva, al più tardi ogni 5 anni.

- » Se il pneumatico ha più di 5 anni:
 - Sostituire il pneumatico. 🛠️

15.6 Controllo della pressione pneumatici

i Info
 Una pressione insufficiente provoca un'usura anomala e il surriscaldamento del pneumatico. La corretta pressione del pneumatico garantisce un comfort di guida ottimale e la massima durata del pneumatico.

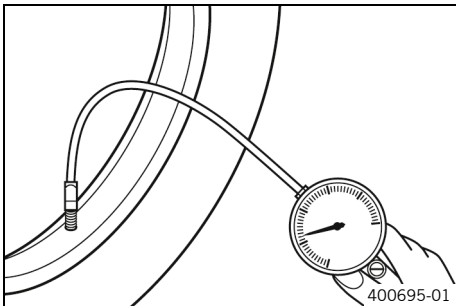

- Rimuovere la protezione.
- Controllare la pressione a pneumatici freddi.

Pressione pneumatici senza passeggero	
Anteriore: con pneumatico freddo	2,5 bar
Posteriore: con pneumatico freddo	2,5 bar

Pressione pneumatici con passeggero / a carico massimo	
Anteriore: con pneumatico freddo	2,5 bar
Posteriore: con pneumatico freddo	2,9 bar

- » Se la pressione del pneumatico non corrisponde al valore prescritto:
 - Correggere la pressione del pneumatico.
- Montare la protezione.



15.7 Utilizzo dello spray antiforatura

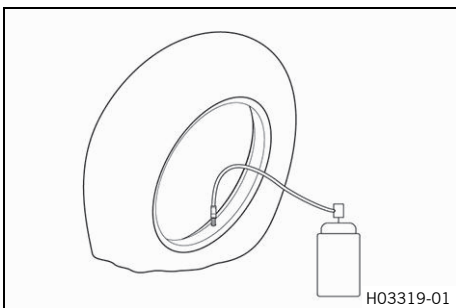

Avvertenza

Rischio di incidente Un utilizzo errato dello spray antiperforatura provoca la perdita di pressione dello pneumatico riparato.

Non ogni tipo di danneggiamento può essere riparato con lo spray antiperforatura.

- Attenersi alle avvertenze e alle indicazioni del produttore dello spray antiperforatura.
- Dopo aver riparato uno pneumatico con lo spray antiperforatura guidare con lentezza e prudenza.
- Guidare al massimo fino alla prima officina e far sostituire lo pneumatico.

Le riparazioni con lo spray antiperforatura dovrebbero essere effettuate solo in caso di emergenza. Invece di effettuare la riparazione si consiglia di trasportare il veicolo in panne alla prima officina.

(EU/CN)

Nota

Danni materiali Lo spray antiforatura danneggia il sensore di pressione pneumatici.

- Considerare che dopo l'utilizzo dello spray antiforatura è necessario sostituire il sensore di pressione pneumatici.
-

16.1 Luce di marcia diurna (DRL)

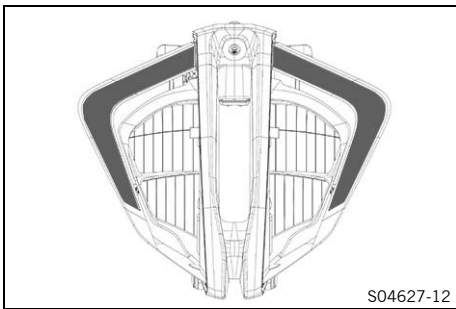

Avvertenza

Rischio di incidente In condizioni di scarsa visibilità, la luce di marcia diurna non sostituisce la luce anabbagliante.

In caso di visibilità particolarmente ridotta a causa di nebbia, nevicata o pioggia, la commutazione automatica tra luce di marcia diurna e luce anabbagliante può essere disponibile solo limitatamente.

- Accertarsi che sia sempre selezionata la luce adatta.
- Se necessario, spegnere la luce di marcia diurna dal menu prima di mettersi in marcia o a veicolo fermo in modo che la luce anabbagliante sia accesa fissa.
- Assicurarsi che la luce di marcia diurna venga disattivata con il tester diagnosi se la voce di menu non è disponibile, ma la luce anabbagliante è necessaria. (La vostra officina autorizzata KTM sarà lieta di potervi aiutare.)
- Per l'utilizzo della luce di marcia diurna attenersi alle disposizioni previste dal codice della strada.

La luce di marcia diurna (DRL) / la luce di posizione è integrata nel proiettore principale. La luce di marcia diurna è più luminosa della luce di posizione.

La luce di marcia diurna deve essere accesa solo in condizioni di buona visibilità.

Il comando è gestito dal sensore di luminosità ambiente nel quadro strumenti. In condizioni di buona visibilità, la luce anabbagliante con la luce di posizione vengono spente e si accende la luce di marcia diurna.

Con luce di marcia diurna disinserita si accende la luce anabbagliante con la luce di posizione.

Se sono attivi la luce abbagliante o il lampeggio fari, la luce di marcia diurna viene commutata automaticamente in luce di posizione.

16.2 Smontaggio della batteria da 12 V



Avvertenza

Pericolo di lesioni L'acido e i gas della batteria possono provocare gravi ustioni.

- Conservare le batterie da 12 V fuori dalla portata dei bambini.
- Indossare indumenti protettivi adatti e un paio di occhiali di protezione.
- Evitare il contatto con l'acido e i gas della batteria.
- Tenere lontano dalla batteria da 12 V scintille e fiamme libere.
- Effettuare la ricarica delle batterie da 12 V solo in ambienti ben ventilati.
- In caso di contatto con la pelle, risciacquare subito la parte interessata con molta acqua.
- Sciacquare gli occhi con acqua per almeno 15 minuti e consultare un medico in caso l'acido o i gas della batteria siano venuti a contatto con gli occhi.



Attenzione

Rischio di incidente Se la batteria da 12 V non è montata o è scarica, i componenti e i dispositivi di sicurezza elettronici vengono danneggiati.

Con batteria da 12 V scarica o difettosa, è soprattutto durante la procedura di avviamento che possono presentarsi malfunzionamenti nell'elettronica del veicolo.

- Non utilizzare mai il veicolo con la batteria da 12 V assente o scarica.

Operazione preliminare

- Rimuovere la sella del passeggero. (📖 Pag. 98)
- Rimuovere la sella del pilota. (📖 Pag. 99)

Operazione principale

- Rimuovere la centralina elettronica ❶ e agganciarla di lato.
- Staccare il cavo negativo ❷ dalla batteria da 12 V.
- Rimuovere il cappuccio del polo positivo ❸ e staccare il cavo positivo dalla batteria da 12 V.
- Staccare il connettore ❹.
- Rimuovere la vite ❺ e il coperchio della batteria.
- Estrarre la batteria da 12 V ❻ dal suo scomparto.

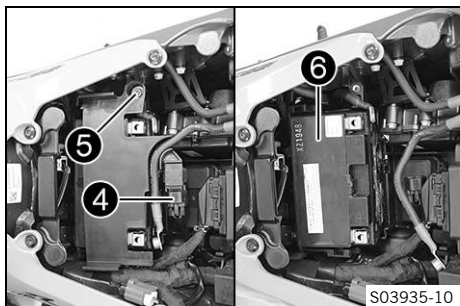
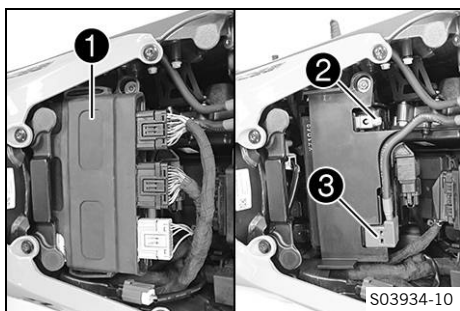

16.3 Montaggio della batteria da 12 V ↻



Avvertenza

Pericolo di lesioni L'acido e i gas della batteria possono provocare gravi ustioni.

- Conservare le batterie da 12 V fuori dalla portata dei bambini.
- Indossare indumenti protettivi adatti e un paio di occhiali di protezione.
- Evitare il contatto con l'acido e i gas della batteria.
- Tenere lontano dalla batteria da 12 V scintille e fiamme libere.
- Effettuare la ricarica delle batterie da 12 V solo in ambienti ben ventilati.
- In caso di contatto con la pelle, risciacquare subito la parte interessata con molta acqua.
- Sciacquare gli occhi con acqua per almeno 15 minuti e consultare un medico in caso l'acido o i gas della batteria siano venuti a contatto con gli occhi.



Attenzione

Rischio di incidente Se la batteria da 12 V non è montata o è scarica, i componenti e i dispositivi di sicurezza elettronici vengono danneggiati.

Con batteria da 12 V scarica o difettosa, è soprattutto durante la procedura di avviamento che possono presentarsi malfunzionamenti nell'elettronica del veicolo.

- Non utilizzare mai il veicolo con la batteria da 12 V assente o scarica.

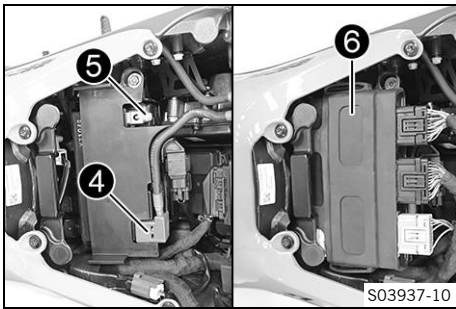
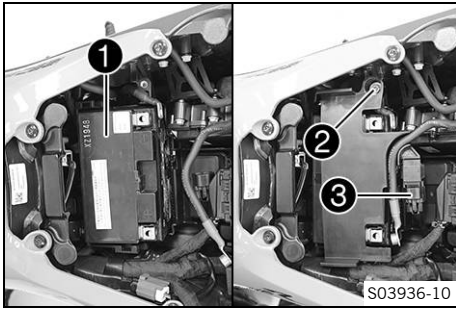

Operazione principale

- Inserire la batteria da 12 V ❶ nell'apposito scomparto.

Batteria da 12 V (YTZ14S) (📖 Pag. 154)
--

- Posizionare il coperchio della batteria, montare la vite ❷ e serrarla.

Nota

Viti restanti telaio	M5	5 Nm
----------------------	----	------

- Collegare il connettore ❸.
- Posizionare il cavo positivo, inserire e serrare la vite.

Nota

Vite polo della batteria	M6	4,5 Nm
--------------------------	----	--------

- Montare il cappuccio del polo positivo ❹.
- Posizionare il cavo negativo ❺, montare e serrare la vite.

Nota

Vite polo della batteria	M6	4,5 Nm
--------------------------	----	--------

- Posizionare la centralina elettronica ❻.

Operazione conclusiva

- Montare la sella del pilota. (📖 Pag. 99)
- Montare la sella del passeggero. (📖 Pag. 98)
- Impostare data e ora.

16.4 Messa in ricarica della batteria da 12 V 🔌

⚠️ Avvertenza
Pericolo di lesioni L'acido e i gas della batteria possono provocare gravi ustioni.

- Conservare le batterie da 12 V fuori dalla portata dei bambini.
- Indossare indumenti protettivi adatti e un paio di occhiali di protezione.
- Evitare il contatto con l'acido e i gas della batteria.
- Tenere lontano dalla batteria da 12 V scintille e fiamme libere.
- Effettuare la ricarica delle batterie da 12 V solo in ambienti ben ventilati.
- In caso di contatto con la pelle, risciacquare subito la parte interessata con molta acqua.
- Sciacquare gli occhi con acqua per almeno 15 minuti e consultare un medico in caso l'acido o i gas della batteria siano venuti a contatto con gli occhi.

🌸 Nota
Pericolo di inquinamento ambientale Le batterie da 12 V contengono sostanze nocive per l'ambiente.

- Non smaltire le batterie da 12 V nei rifiuti domestici.
- Consegnare le batterie da 12 V presso un centro di raccolta per batterie esauste.

🌸 Nota
Pericolo di inquinamento ambientale I rifiuti inquinanti provocano danni all'ambiente.

- Smaltire oli, grassi, filtri, carburanti, detersivi, liquidi freni, ecc. correttamente e secondo le disposizioni vigenti.

i Info

Anche se la batteria da 12 V non viene utilizzata, giorno dopo giorno perde parte della sua carica. Un aspetto importante per la durata utile della batteria da 12 V è dato dallo stato di carica e dal tipo di ricarica.

Le operazioni di ricarica rapida con corrente di carica elevata pregiudicano la durata della batteria.

In caso di superamento della corrente, della tensione e del tempo di carica, l'elettrolita fuoriesce attraverso le valvole di sicurezza. Ciò comporta una perdita di capacità della batteria da 12 V.

Se durante i tentativi di avviamento la batteria da 12 V si scarica completamente, deve essere ricaricata immediatamente.

Se la batteria da 12 V rimane a lungo scarica, si scarica eccessivamente e va incontro a un processo di solfatazione che la rovina.

La batteria da 12 V non richiede manutenzione. Non è necessario controllare il livello dell'elettrolita.

Se non si utilizza il caricabatterie KTM, per eseguire la ricarica occorre smontare la batteria da 12 V. In caso contrario, una sovratensione potrebbe danneggiare i componenti elettronici. Caricare la batteria da 12 V conformemente ai dati riportati sul suo contenitore.



Operazione preliminare

- Rimuovere la sella del passeggero. (📖 Pag. 98)
- Rimuovere la sella del pilota. (📖 Pag. 99)
- Smontare la batteria da 12 V. 🛠️ (📖 Pag. 123)

Operazione principale

- Collegare il caricabatterie alla batteria da 12 V. Accendere il caricabatterie.

Caricabatterie (58429074000)

Questo caricabatterie permette inoltre di testare la tensione di riposo, la capacità di avviamento della batteria da 12 V e l'alternatore. Esso impedisce alla batteria da 12 V di sovraccaricarsi.

i Info

Caricare la batteria da 12 V al massimo al 10% della capacità indicata sul suo contenitore.

- Al termine della ricarica, spegnere il caricabatterie e scollegarlo dalla batteria da 12 V.

Nota

Non superare i valori relativi a corrente, tensione e durata di carica.

Ricaricare regolarmente la batteria da 12 V anche se non si utilizza la motocicletta	3 mesi
--	--------

Operazione conclusiva

- Montare la batteria da 12 V. 🛠️ (📖 Pag. 124)
- Montare la sella del pilota. (📖 Pag. 99)
- Montare la sella del passeggero. (📖 Pag. 98)
- Impostare data e ora.

16.5 Sostituzione della batteria della chiave RACE ON



Avvertenza

Pericolo di lesioni Le pile a bottone possono scoppiare in caso di uso non conforme.

In caso di ingerimento, le pile a bottone provocano gravi ustioni chimiche, che possono causare la morte in meno di 2 secondi.

- Tenere le pile a bottone e la chiave RACE ON fuori dalla portata dei bambini.
- Accertarsi che le pile a bottone non possano essere ingerite o penetrare nel corpo.
- In caso di ingerimento o penetrazione nel corpo delle pile a bottone consultare immediatamente un medico.
- Non esporre le pile a bottone a temperature estreme o a sollecitazioni meccaniche.
Temperatura consentita -20 ... 50 °C
- Non danneggiare la chiave RACE ON ad esempio tagliandola o schiacciandola.
- Non utilizzare la chiave RACE ON se danneggiata o se lo scomparto batteria non si chiude.
- Sostituire la batteria della chiave RACE ON esclusivamente con una batteria del tipo indicato.

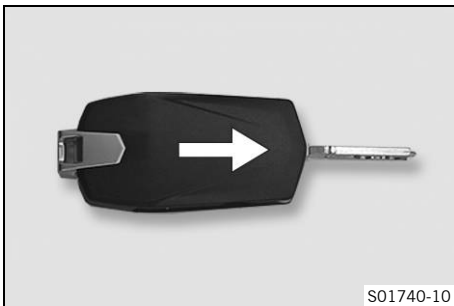

- Aprire l'ingegno della chiave RACE ON.
- Spingere la metà inferiore della chiave RACE ON in direzione della freccia e rimuoverla.

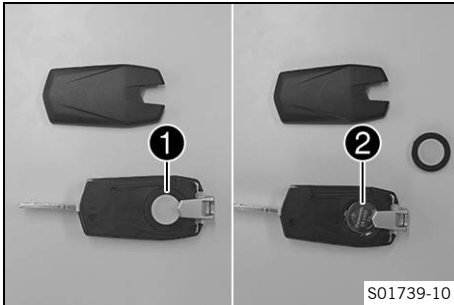

- Rimuovere il coperchio della batteria ①.
- Rimuovere la batteria della chiave RACE ON ②.
- Inserire la batteria nuova della chiave RACE ON con la scritta rivolta verso l'alto.

Batteria della chiave RACE ON (CR 2032) (📖 Pag. 154)

- Montare il coperchio della batteria ①.

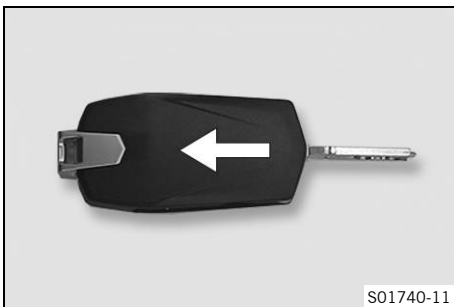

- Posizionare la metà inferiore della chiave RACE ON e bloccarla in posizione in direzione della freccia.

16.6 Sostituzione del fusibile principale



Avvertenza

Pericolo d'incendio Fusibili errati sovraccaricano l'impianto elettrico.

- Utilizzare esclusivamente fusibili con l'ampereaggio prescritto.
- Non cercare mai di ponticellare o riparare i fusibili.

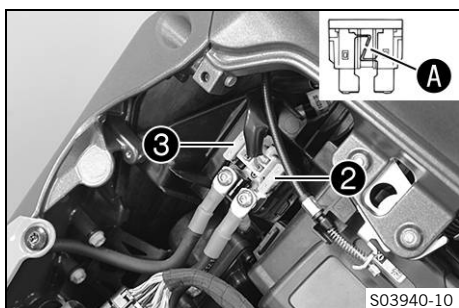
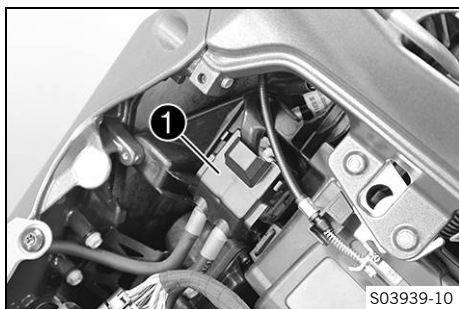

Operazione preliminare

- Rimuovere la sella del passeggero. (📖 Pag. 98)
- Rimuovere la sella del pilota. (📖 Pag. 99)

Operazione principale

- Rimuovere la protezione ①.

- Rimuovere il fusibile principale ② difettoso.

Info

Un fusibile difettoso si riconosce dal filo rotto **A**. Nel relè di avviamento si trova un fusibile di ricambio **3**.

Con il fusibile principale tutte le utenze elettriche del veicolo sono protette.

- Installare il nuovo fusibile principale.

Fusibile (58011109130) (📖 Pag. 154)

- Controllare il funzionamento dell'impianto elettrico.
- Montare le protezioni ①.

Suggerimento

Inserire nel relè di avviamento un nuovo fusibile di ricambio, in modo da averne uno disponibile in caso di necessità.

Operazione conclusiva

- Montare la sella del pilota. (📖 Pag. 99)
- Montare la sella del passeggero. (📖 Pag. 98)
- Impostare data e ora.

16.7 Sostituzione dei fusibili nella scatola portafusibili



Avvertenza

Pericolo d'incendio Fusibili errati sovraccaricano l'impianto elettrico.

- Utilizzare esclusivamente fusibili con l'amperaggio prescritto.
- Non cercare mai di ponticellare o riparare i fusibili.



Info

La scatola portafusibili con i fusibili delle singole utenze elettriche si trova sotto la sella.

Operazione preliminare

- Rimuovere la sella del passeggero. (📖 Pag. 98)
- Rimuovere la sella del pilota. (📖 Pag. 99)

Operazione principale

- Aprire il coperchio della scatola portafusibili ❶.

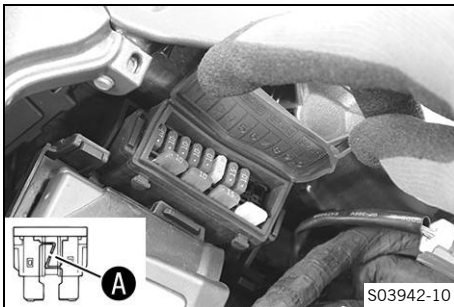
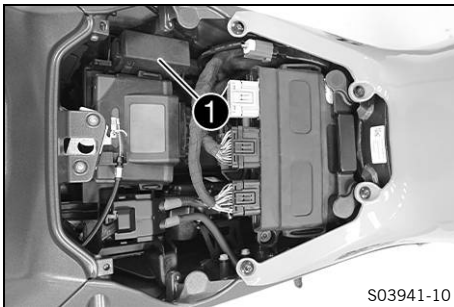

- Controllare i fusibili.



Info

Un fusibile difettoso si riconosce dal filo rotto Ⓐ.

- Rimuovere il fusibile guasto.

Nota

Fusibile 1 - 10 A - alimentazione di tensione centraline elettroniche e componenti
Fusibile 2 - 10 A - ACC1
Fusibile 3 - 10 A - luce targa, fanalino posteriore
Fusibile 4 - 10 A - positivo permanente per il faro
Fusibile 5 - 10 A - centralina elettronica
Fusibile 6 - 25 A - pompa di ricircolo dell'ABS
Fusibile 7 - 10 A - unità idraulica dell'ABS
Fusibile 8 - 10 A - ACC2, presa USB
Fusibile 9 - libero
Fusibile 10 - libero
Fusibile res - 10 A - fusibili di ricambio
Fusibile res - 15 A - fusibile di ricambio
Fusibile res - 25 A - fusibile di ricambio

- Inserire un fusibile di ricambio del valore adatto.

Fusibile (58011109110) (📖 Pag. 154)
Fusibile (58011109115) (📖 Pag. 154)
Fusibile (58011109125) (📖 Pag. 154)

i **Suggerimento**

Inserire un nuovo fusibile di ricambio, in modo da averne uno disponibile in caso di necessità.

- Controllare la funzione delle utenze elettriche.
- Chiudere il coperchio della scatola portafusibili **1**.

Operazione conclusiva

- Montare la sella del pilota. (📖 Pag. 99)
- Montare la sella del passeggero. (📖 Pag. 98)

16.8 Controllo dell'orientamento del faro

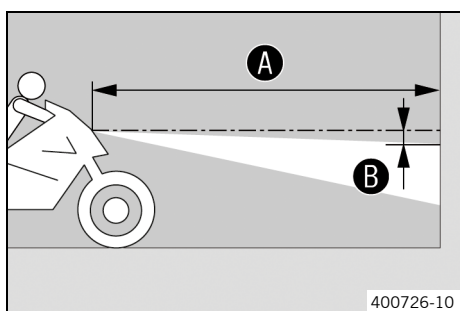

400726-10

- Parcheggiare il veicolo su una superficie in piano di fronte a una parete di colore chiaro e, all'altezza del centro della luce anabbagliante, tracciare un segno.
- Tracciare un altro segno alla distanza **B**, sotto il precedente punto di riferimento.

Nota

Distanza B	5 cm
-------------------	------

- Portare il veicolo in posizione verticale davanti alla parete, alla distanza **A**, e accendere la luce anabbagliante.

Nota

Distanza A	5 m
-------------------	-----

- Far sedere il conducente sulla motocicletta, eventualmente con bagaglio e passeggero.
- Controllare l'orientamento del faro.

Con motocicletta pronta all'uso e conducente a bordo (eventualmente con bagaglio e passeggero), il limite chiaro-scuro deve essere esattamente al livello della marcatura inferiore.

- » Se il limite chiaro-scuro non corrisponde al valore prescritto:
 - Regolare la profondità del fascio luminoso del faro. (📖 Pag. 130)

16.9 Regolazione della profondità del fascio luminoso del faro

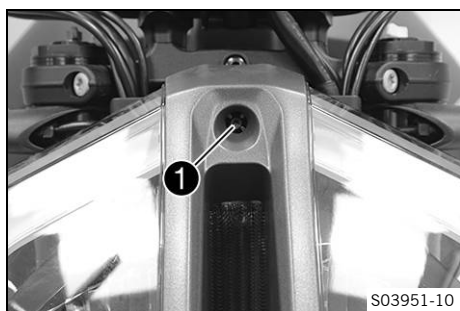

S03951-10

Operazione preliminare

- Controllare l'orientamento del faro. (📖 Pag. 130)

Operazione principale

- Per regolare la profondità del fascio luminoso del faro utilizzare la vite di regolazione **1**.

i **Info**

Per aumentare la profondità del fascio luminoso girare in senso orario, per ridurla girare in senso antiorario. A seconda del carico, correggere eventualmente la profondità del fascio luminoso del faro.

La vite **1** fissa anche il faro. Assicurarsi che la vite sia sempre sufficientemente avvitata.

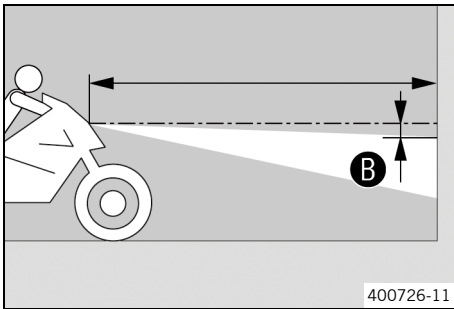

- Regolare il faro rispetto alla marcatura **B**.

Nota

Con motocicletta pronta all'uso e conducente a bordo (eventualmente con bagaglio e passeggero), il limite chiaro-scuro deve essere esattamente al livello della marcatura inferiore **B**.

16.10 Collegamento del cavo USB

i Info

La presa USB si trova a sinistra sul quadro strumenti.

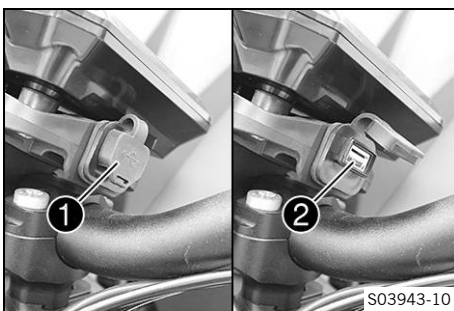

- Aprire il coperchio della presa USB **1**.
- Collegare alla presa USB **2** un cavo USB adatto.
- Collegare il cavo USB all'apparecchio.
- Posizionare il cavo USB sul manubrio e assicurarlo con fascette serracavi.

Nota

Utilizzare un cavo USB che sia il più corto possibile.

Inoltre proteggere sempre i dispositivi collegati dall'umidità.

Posare il cavo e fissarlo in modo che non possa venire danneggiato.

16.11 Scollegamento del cavo USB

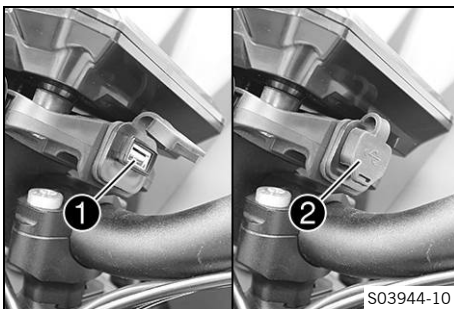

- Scollegare il cavo USB dall'apparecchio.
- Scollegare il cavo USB dalla presa USB **1**.
- Chiudere il coperchio della presa USB **2**.

16.12 Presa diagnosi

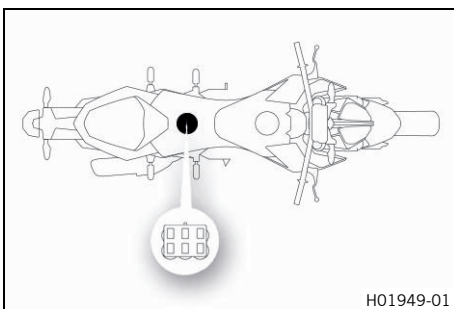

La presa diagnosi **1** è situata sotto la sella del pilota.

16.13 ACC1 e ACC2 anteriori

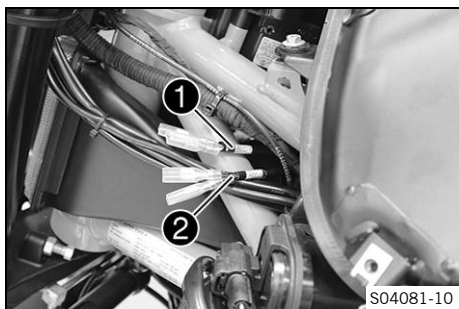

Posizione di montaggio

- Le alimentazioni di tensione ACC1 ① e ACC2 ② anteriori si trovano dietro lo spoiler del serbatoio del carburante a sinistra fra le piastre della forcella.

16.14 ACC1 e ACC2 posteriori

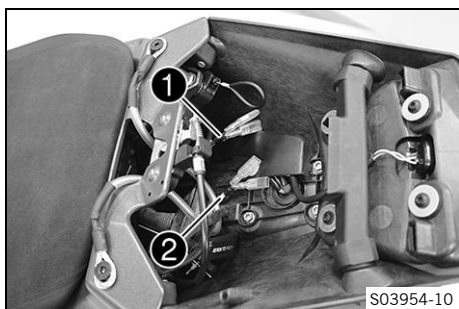

- Le alimentazioni di tensione ACC1 ① e ACC2 ② posteriori si trovano dietro la sella.

17.1 Controllo del livello del liquido di raffreddamento nel vaso d'espansione



Avvertenza

Rischio di scottatura Durante il funzionamento della motocicletta il liquido di raffreddamento raggiunge temperature estremamente elevate e si trova sotto pressione.

- Non aprire il radiatore, i flessibili del radiatore né altri componenti del sistema di raffreddamento quando il motore o il sistema di raffreddamento sono a temperatura di esercizio.
- Lasciare raffreddare il sistema di raffreddamento e il motore prima di aprire il radiatore, i flessibili del radiatore o altri componenti del sistema di raffreddamento.
- In caso di scottatura, immergere subito in acqua tiepida la parte interessata.



Avvertenza

Rischio di avvelenamento Il liquido di raffreddamento è dannoso per la salute.

- Conservare il liquido di raffreddamento lontano dalla portata dei bambini.
- Evitare che il liquido di raffreddamento entri in contatto con la pelle, gli occhi o i vestiti.
- In caso di ingestione di liquido di raffreddamento, contattare subito un medico.
- In caso di contatto con la pelle, risciacquare subito la parte interessata con molta acqua.
- Sciacquare bene gli occhi con acqua e rivolgersi a un medico nel caso in cui del liquido di raffreddamento sia entrato negli occhi.
- Cambiarsi i vestiti se sopra vi è finito del liquido di raffreddamento.

Condizione

Il motore è freddo.

Il radiatore è pieno.

- Parcheggiare la motocicletta su una superficie piana.
- Controllare il livello del liquido di raffreddamento nel vaso d'espansione ①.

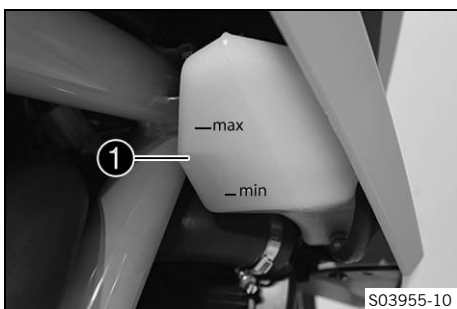

Il livello del liquido di raffreddamento deve trovarsi tra le marcature **MIN** e **MAX**.

- » Se nel vaso d'espansione non è presente del liquido di raffreddamento:
 - Controllare la tenuta del sistema di raffreddamento. 🛠️

Info

Non mettere in funzione la motocicletta!

- Riempire con il liquido di raffreddamento/spurgare il sistema di raffreddamento. 🛠️
- » Se il livello del liquido di raffreddamento nel vaso d'espansione non corrisponde al valore prescritto, ma non è del tutto assente:
 - Correggere il livello del liquido di raffreddamento nel vaso d'espansione. (📖 Pag. 134)



17.2 Correzione del livello del liquido di raffreddamento nel vaso d'espansione



Avvertenza

Rischio di scottatura Durante il funzionamento della motocicletta il liquido di raffreddamento raggiunge temperature estremamente elevate e si trova sotto pressione.

- Non aprire il radiatore, i flessibili del radiatore né altri componenti del sistema di raffreddamento quando il motore o il sistema di raffreddamento sono a temperatura di esercizio.
- Lasciare raffreddare il sistema di raffreddamento e il motore prima di aprire il radiatore, i flessibili del radiatore o altri componenti del sistema di raffreddamento.
- In caso di scottatura, immergere subito in acqua tiepida la parte interessata.



Avvertenza

Rischio di avvelenamento Il liquido di raffreddamento è dannoso per la salute.

- Conservare il liquido di raffreddamento lontano dalla portata dei bambini.
- Evitare che il liquido di raffreddamento entri in contatto con la pelle, gli occhi o i vestiti.
- In caso di ingestione di liquido di raffreddamento, contattare subito un medico.
- In caso di contatto con la pelle, risciacquare subito la parte interessata con molta acqua.
- Sciacquare bene gli occhi con acqua e rivolgersi a un medico nel caso in cui del liquido di raffreddamento sia entrato negli occhi.
- Cambiarsi i vestiti se sopra vi è finito del liquido di raffreddamento.

Condizione

Il motore è freddo.

Il radiatore è pieno.

Operazione preliminare

- Controllare il livello del liquido di raffreddamento nel vaso d'espansione. (📖 Pag. 133)

Operazione principale

- Rimuovere il coperchio ❶ del vaso d'espansione.
- Versare il liquido di raffreddamento fino alla marcatura **MAX**.

Liquido di raffreddamento (📖 Pag. 163)

- Montare il coperchio ❶ del vaso d'espansione.



S03956-10

18.1 Ride Mode

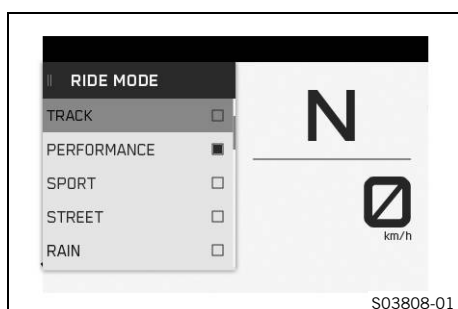

Stati possibili

- **TRACK** – Impostazione opzionale con potenza omologata e risposta estremamente diretta. Il controllo trazione della motocicletta e la curva caratteristica dell'accelerazione possono essere impostati in modo personalizzato.
- **PERFORMANCE** – Impostazione opzionale con potenza omologata e risposta estremamente diretta. Il controllo trazione della motocicletta e la curva caratteristica dell'accelerazione possono essere impostati individualmente e può essere utilizzata la funzione **KTM MY RIDE**. Combina le funzioni della modalità **TRACK** con le modalità standard.
- **SPORT** – Potenza omologata con risposta estremamente diretta, il controllo trazione della motocicletta consente uno slittamento maggiore della ruota posteriore.
- **STREET** – Potenza omologata con risposta equilibrata, il controllo trazione della motocicletta consente uno slittamento normale della ruota posteriore.
- **RAIN** – Potenza omologata ridotta con risposta morbida per una migliore guidabilità, il controllo trazione della motocicletta consente uno slittamento minore della ruota posteriore.

All'interno del menu **Ride Mode** è possibile selezionare diversi assetti per il veicolo. Si può scegliere tra **TRACK** (opzionale), **PERFORMANCE** (opzionale), **SPORT**, **STREET** e **RAIN**.

Sul display viene visualizzata l'ultima modalità di marcia selezionata.

La modalità di marcia può essere cambiata anche durante la marcia con manopola dell'acceleratore chiusa e impianto di regolazione della velocità disattivato.

i Info

La selezione della modalità di marcia non influisce sull'ABS.

18.2 Controllo trazione della motocicletta (MTC)

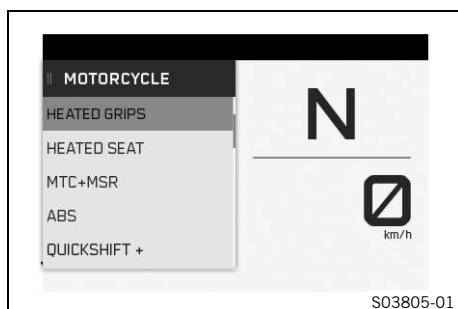



In caso di perdita di trazione della ruota posteriore, il controllo trazione della motocicletta (MTC sensibile all'angolo di piega) riduce la coppia del motore.

i Info

Quando il controllo trazione della motocicletta è disinserito, la ruota posteriore può slittare in caso di forte accelerazione o su fondi con poca aderenza - pericolo di caduta. All'inserimento del sistema d'accensione il controllo trazione della motocicletta torna a essere attivo.

Nel quadro strumenti il controllo trazione della motocicletta viene gestito tramite il menu **Motorcycle** (📖 Pag. 135). Il controllo trazione della motocicletta può essere disinserito all'interno del menu **MTC/ABS**.

i Info

Quando il controllo trazione della motocicletta è in funzione, la spia del controllo trazione TC  lampeggia.
Quando il controllo trazione della motocicletta è disattivato, la spia di controllo TC  è accesa.

18.3 Modalità Anti Wheelie (anti impennata) (opzionale)

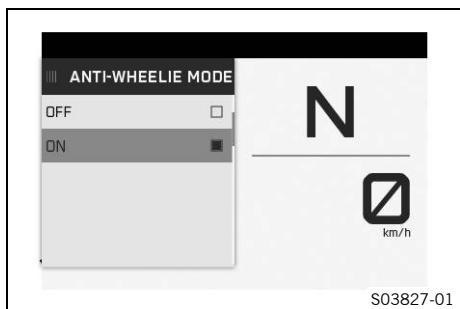

L'**Anti Wheelie Mode** è una funzione opzionale dell'elettronica del motore.

La modalità Anti-Wheelie serve a evitare che la ruota anteriore si impenni in fase di accelerazione.

18.4 Regolazione dello slittamento (opzionale)

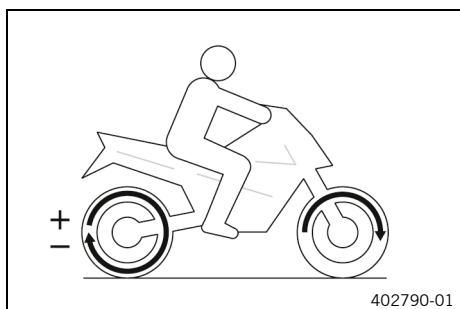

La regolazione dello slittamento è una funzione opzionale del controllo trazione della motocicletta.

La regolazione dello slittamento consente di tarare il controllo trazione della motocicletta in nove livelli, in modo da impostare la curva caratteristica desiderata.

Il livello 1 consente il massimo slittamento della ruota posteriore, mentre il livello 9 il minor slittamento possibile.

La regolazione dello slittamento può essere impostata durante la marcia, a menu chiuso, con il tasto **UP** o **DOWN**.

i Info

La regolazione dello slittamento è disponibile solo con la modalità di marcia **TRACK** o **PERFORMANCE** (📖 Pag. 135) (opzionale) attiva.

18.5 Throttle Response (opzionale)

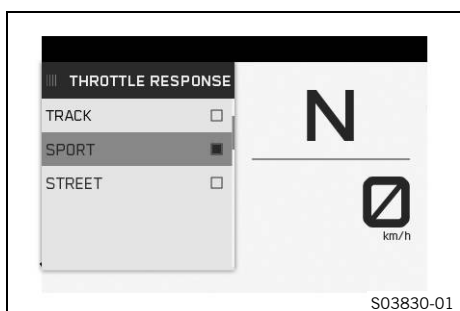

Stati possibili

- TRACK – Risposta estremamente diretta
- SPORT – Risposta molto diretta
- STREET – Risposta equilibrata

All'interno del menu **Throttle Response** è possibile adattare la curva caratteristica dell'accelerazione.

L'opzione **Throttle Response** può essere impostata anche durante la marcia con manopola dell'acceleratore chiusa e impianto di regolazione della velocità disattivato.

i Info

L'opzione **Throttle Response** è disponibile solo con la modalità di marcia **TRACK** o **PERFORMANCE** (📖 Pag. 135) (opzionale) attiva.

19.1 Controllo del livello dell'olio motore



Info

Il consumo d'olio dipende dallo stile di guida e dalle condizioni d'impiego.

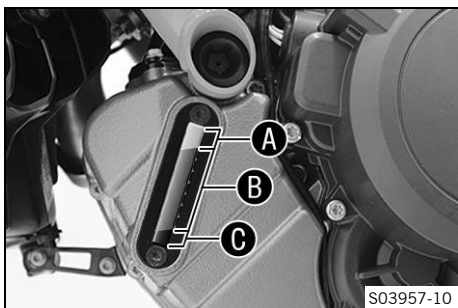

Condizione

Il motore è a temperatura di esercizio.

Operazione preliminare

- Collocare la motocicletta in posizione verticale su una superficie piana.

Operazione principale

- Controllare il livello dell'olio motore attraverso l'apposito vetro spia.



Info

Dopo aver spento il motore, attendere un minuto prima di eseguire i controlli.

Il livello dell'olio motore deve raggiungere la parte superiore **B** del vetro spia dell'olio motore.

- » Se attraverso il vetro spia si vede che il livello dell'olio motore è all'interno della zona **A**:
 - Non rabboccare altro olio motore.
- » Se attraverso il vetro spia si vede che il livello dell'olio motore è all'interno della zona **B**:
 - È possibile rabboccare l'olio motore.
- » Se attraverso il vetro spia si vede che il livello dell'olio motore è all'interno della zona **C**:
 - Rabboccare l'olio motore. (📖 Pag. 140)



19.2 Sostituzione dell'olio motore e del filtro dell'olio, pulizia delle unità filtranti 🛠️



Avvertenza

Rischio di scottatura Durante il funzionamento della motocicletta, l'olio del motore e l'olio del cambio raggiungono temperature molto alte.

- Indossare indumenti e guanti protettivi adatti.
- In caso di scottatura, immergere subito in acqua tiepida la parte interessata.



Nota

Pericolo di inquinamento ambientale I rifiuti inquinanti provocano danni all'ambiente.

- Smaltire oli, grassi, filtri, carburanti, detersivi, liquidi freni, ecc. correttamente e secondo le disposizioni vigenti.

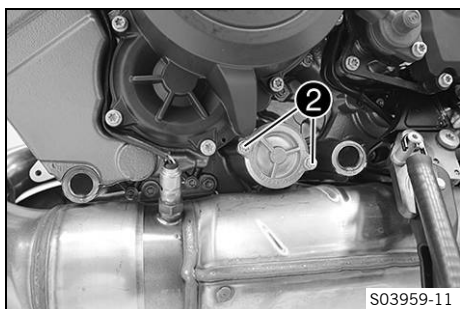
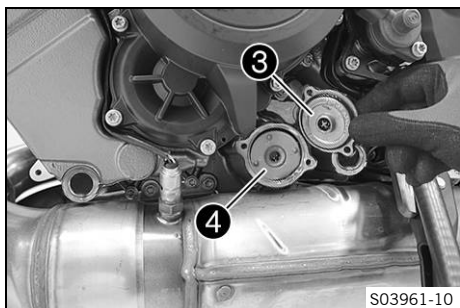
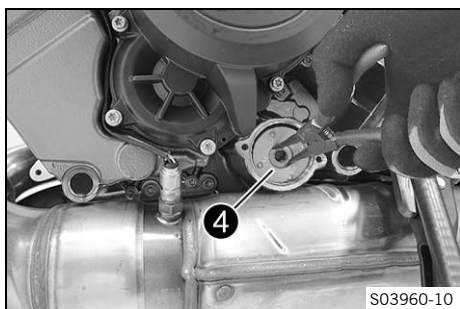
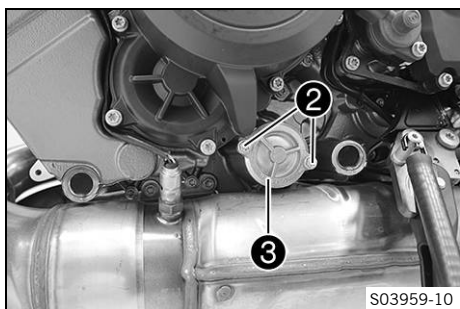
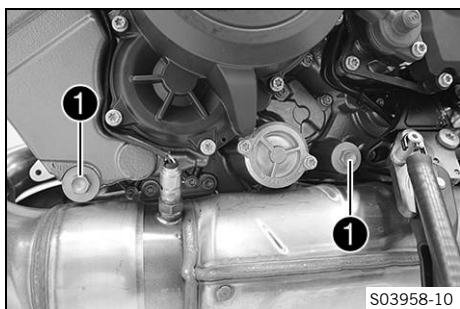

Operazione principale

- Con il cavalletto laterale parcheggiare la motocicletta su una superficie piana.
- Posizionare un recipiente idoneo sotto il motore.
- Per evitare che l'olio coli sull'impianto di scarico, utilizzare se necessario un imbuto.
- Rimuovere le viti di scarico olio ① con i magneti, gli O-ring e le unità filtranti.
- Rimuovere le viti ②. Rimuovere il coperchio filtro olio ③ con l'O-ring.

- Estrarre il filtro dell'olio ④ dal corpo del filtro olio.

Pinza anello di sicurezza (51012011000)

- Scaricare completamente l'olio motore.
- Pulire accuratamente i componenti e le superfici di tenuta.

- Montare un filtro dell'olio nuovo ④.

Info

Inserire il filtro dell'olio solo a mano senza utilizzare attrezzi.

- Lubrificare l'O-ring del coperchio filtro olio. Montare il coperchio del filtro dell'olio ③.

- Montare e serrare le viti ②.

Nota

Restanti viti del motore	M5	6 Nm
--------------------------	----	------

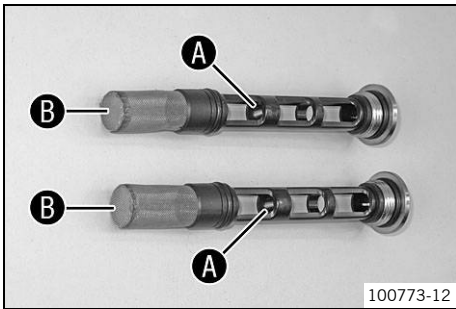

- Pulire a fondo i magneti **A** e le unità filtranti **B** delle viti di scarico olio.

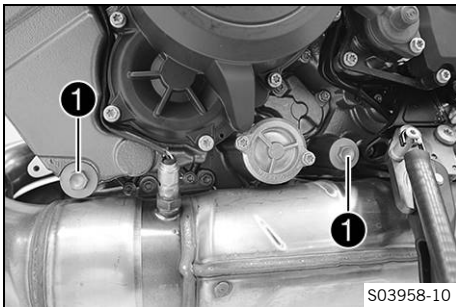

- Montare e serrare le viti di scarico olio **1** con i magneti, gli O-ring e le unità filtranti.

Nota

Vite di scarico olio	M20x1,5	20 Nm
----------------------	---------	-------

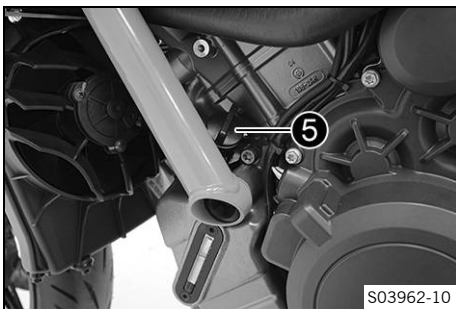

- Preparare la quantità totale necessaria.

Olio motore Temperatura ambiente: $\geq 0\text{ }^{\circ}\text{C}$	3,50 l	Olio motore (SAE 10W/50) (Pag. 164)
Olio motore Temperatura ambiente: $< 0\text{ }^{\circ}\text{C}$		Olio motore (SAE 5W/40) (Pag. 164)

- Rabboccare la quantità d'olio in due fasi.
- Rimuovere la vite di riempimento olio **5** con l'O-ring e introdurre la prima parte dell'olio.

Olio motore (1ª quantità parziale) ca. Temperatura ambiente: $\geq 0\text{ }^{\circ}\text{C}$	3,0 l	Olio motore (SAE 10W/50) (Pag. 164)
Olio motore (1ª quantità parziale) ca. Temperatura ambiente: $< 0\text{ }^{\circ}\text{C}$		Olio motore (SAE 5W/40) (Pag. 164)

- Montare la vite di riempimento olio **5** con l'O-ring.



Pericolo

Rischio di avvelenamento I gas di scarico sono tossici e possono provocare perdita di coscienza e morte.

- A motore in funzione assicurare sempre una sufficiente aerazione.
- Utilizzare un sistema di aspirazione gas di scarico adeguato quando si avvia o si lascia in moto il motore in ambienti chiusi.

- Avviare il motore e controllare la tenuta ermetica.
- Spegnerne il motore.

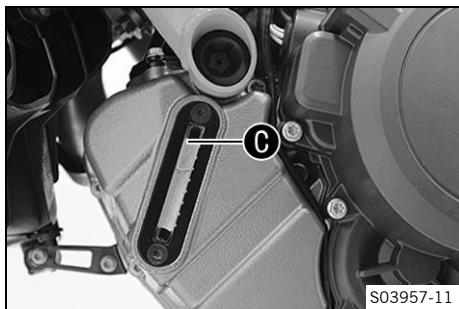

- Rimuovere la vite di riempimento olio con l'O-ring e versare la seconda parte dell'olio fino a raggiungere la tacca superiore **C** sul vetro spia dell'olio motore.

Olio motore (2 ^a quantità parziale) ca. Temperatura ambiente: ≥ 0 °C	0,50 l	Olio motore (SAE 10W/50) (📖 Pag. 164)
Olio motore (2 ^a quantità parziale) ca. Temperatura ambiente: < 0 °C		Olio motore (SAE 5W/40) (📖 Pag. 164)

- Montare la vite di riempimento olio con l'O-ring.



Pericolo

Rischio di avvelenamento I gas di scarico sono tossici e possono provocare perdita di coscienza e morte.

- A motore in funzione assicurare sempre una sufficiente aerazione.
- Utilizzare un sistema di aspirazione gas di scarico adeguato quando si avvia o si lascia in moto il motore in ambienti chiusi.

- Avviare il motore e controllare la tenuta ermetica.

Operazione conclusiva

- Controllare il livello dell'olio motore. (📖 Pag. 137)

19.3 Rabbocco dell'olio motore



Info

L'olio motore, se in quantità insufficiente o di scarsa qualità, comporta l'usura precoce del motore. Se troppo alto, il livello dell'olio motore può danneggiare il motore.

Condizione

Il motore è a temperatura di esercizio.

Operazione preliminare

- Collocare la motocicletta in posizione verticale su una superficie piana.
- Controllare il livello dell'olio motore. (📖 Pag. 137)

Operazione principale

- Rimuovere la vite di riempimento olio **1** con l'O-ring.

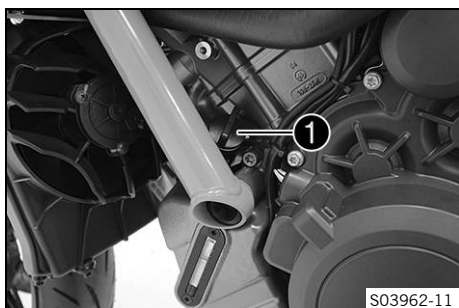

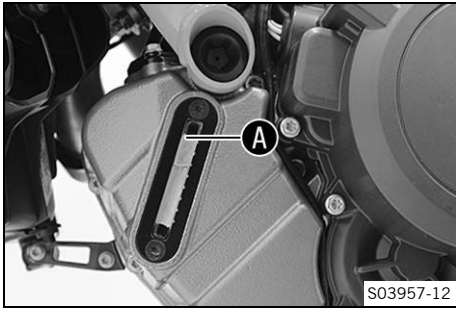

- Rabboccare l'olio motore fino alla marcatura superiore **A** dell'apposito vetro spia.

Condizione

Temperatura ambiente: ≥ 0 °C

Olio motore (SAE 10W/50) (📖 Pag. 164)

Condizione

Temperatura ambiente: < 0 °C

Olio motore (SAE 5W/40) (📖 Pag. 164)



Info

Per una prestazione ottimale dell'olio motore non si consiglia di mischiare tra loro oli di tipo diverso. KTM consiglia di effettuare, se necessario, un cambio d'olio.

- Montare la vite di riempimento olio con l'O-ring.



Pericolo

Rischio di avvelenamento I gas di scarico sono tossici e possono provocare perdita di coscienza e morte.

- A motore in funzione assicurare sempre una sufficiente aerazione.
- Utilizzare un sistema di aspirazione gas di scarico adeguato quando si avvia o si lascia in moto il motore in ambienti chiusi.

- Avviare il motore e controllare la tenuta ermetica.

Operazione conclusiva

- Controllare il livello dell'olio motore. (📖 Pag. 137)



20.1 Pulizia della motocicletta

Nota

Danni materiali Un utilizzo errato dell'idropulitrice danneggia o distrugge i componenti.

La forte pressione del getto fa penetrare l'acqua nei componenti elettrici, nei connettori, nei cavi flessibili, nei cuscinetti, ecc.

Una pressione eccessiva provoca anomalie e danneggia i componenti.

- Non orientare il getto d'acqua direttamente sui componenti elettrici, sui connettori, sui cavi flessibili o sui cuscinetti.
- Mantenere una distanza minima tra l'ugello dell'idropulitrice e i componenti.

Distanza minima

60 cm



Nota

Pericolo di inquinamento ambientale I rifiuti inquinanti provocano danni all'ambiente.

- Smaltire oli, grassi, filtri, carburanti, detergenti, liquidi freni, ecc. correttamente e secondo le disposizioni vigenti.



Info

Pulire regolarmente la motocicletta, per preservarne a lungo il valore e l'estetica.

Durante la pulizia evitare l'esposizione diretta della motocicletta ai raggi solari.

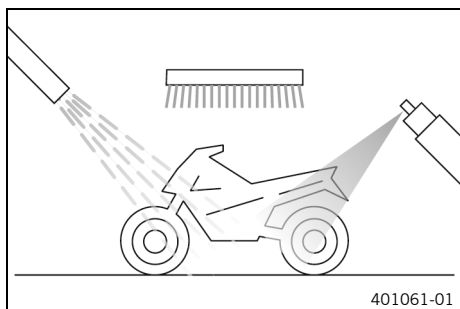

- Chiudere l'impianto di scarico, in modo da evitare che dentro vi penetri dell'acqua.
- Con un getto d'acqua delicato rimuovere lo sporco grossolano.
- Spruzzare sui punti più sporchi un comune detergente per motociclette e pulire con un pennello.

Detergente per motociclette (📖 Pag. 165)



Info

Utilizzare una spugna morbida e acqua calda miscelata a un comune detergente per motociclette.

Non applicare mai il detergente per motociclette sul veicolo asciutto: prima lavare sempre con dell'acqua. Se il veicolo è stato utilizzato su strade cosparse di sale antigelo, al termine del viaggio pulirlo con acqua fredda. L'acqua calda accentuerebbe l'azione del sale.

- Una volta lavata a fondo la motocicletta con un getto d'acqua delicato, farla asciugare bene.
- Rimuovere il tappo dell'impianto di scarico.



Avvertenza

Rischio di incidente Umidità e sporco danneggiano l'impianto frenante.

- Frenare più volte con cautela per asciugare le pastiglie e i dischi del freno e per rimuovere lo sporco.

- Terminata la pulizia guidare per un breve tratto, finché il motore raggiunge la temperatura d'esercizio.



Info

Con il calore, l'acqua evapora anche nei punti del motore e dell'impianto frenante meno accessibili.

- Quando la motocicletta si sarà raffreddata, lubrificare tutte le sedi di scorrimento e di supporto.
- Pulire la catena. (📖 Pag. 103)
- Trattare con anticorrosivo i componenti metallici nudi (a eccezione dei dischi del freno e dell'impianto di scarico).

Sostanze protettive per vernici, metallo e gomma
(📖 Pag. 165)

- Trattare i componenti verniciati con un prodotto specifico non aggressivo.

Perfect Finish e lucidante a specchio per vernici
(📖 Pag. 165)



Info

Alla consegna non lucidare i componenti in plastica opachi, altrimenti si compromette gravemente la qualità dei materiali.

- Trattare i componenti in plastica e quelli verniciati a polvere con detergenti o prodotti per la manutenzione non aggressivi.

Detergenti speciali per vernici brillanti e opache, superfici in metallo e in plastica (📖 Pag. 165)

- Lubrificare il bloccasterzo e la serratura della sella.

Olio universale spray (📖 Pag. 165)

20.2 Interventi di controllo e manutenzione ordinaria per l'uso invernale



Info

Se la motocicletta viene utilizzata anche in inverno, tenere conto del sale antigelo presente sulle strade. Prendere quindi i necessari provvedimenti per contrastare l'aggressività di tale prodotto.

Se il veicolo è stato utilizzato su strade cosparse di sale antigelo, al termine del viaggio pulirlo con acqua fredda. L'acqua calda accentuerebbe l'azione del sale.

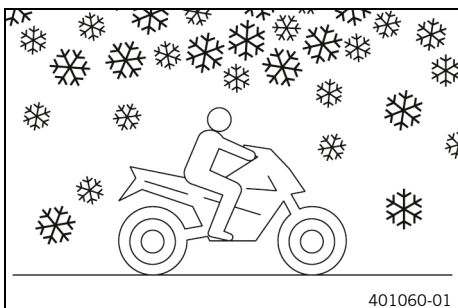

- Pulire la motocicletta. (📖 Pag. 142)
- Pulire i freni.



Info

Dopo **OGNI** corsa su strade cosparse di sale antigelo, pulire accuratamente con acqua fredda le pinze e le pastiglie del freno (una volta raffreddate e dopo averle smontate) e farle asciugare bene.

Dopo aver percorso strade cosparse di sale antigelo, pulire con cura la motocicletta con acqua fredda e farla asciugare bene.

- Trattare il motore, il forcellone e tutti gli altri componenti zincati o lucidi (ad eccezione dei dischi del freno) con un anticorrosivo a base di cera.

**Info**

L'anticorrosivo non deve finire sui dischi del freno, in quanto ne ridurrebbe fortemente l'effetto frenante.

- Pulire la catena. (📖 Pag. 103)



21.1 Rimessaggio

i Info

Se la motocicletta non viene utilizzata per lungo tempo, è consigliabile effettuare alcuni interventi aggiuntivi.

Prima della messa a riposo della motocicletta, controllare il funzionamento e l'usura di tutti i componenti. Se sono necessari interventi di manutenzione, riparazione o modifica, questi andrebbero eseguiti durante il periodo di inattività della motocicletta (minor carico di lavoro per le officine). In questo modo si evitano i lunghi tempi di attesa all'inizio della nuova stagione.

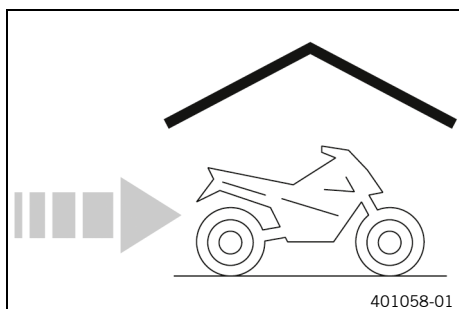

- In occasione dell'ultimo rifornimento prima di mettere a riposo la motocicletta, aggiungere dell'additivo al carburante.

Additivo carburante (📖 Pag. 165)

- Fare rifornimento di carburante. (📖 Pag. 85)

i Suggerimento

Riempire completamente il serbatoio del carburante secondo quanto prescritto, utilizzando un carburante con il minor contenuto possibile di etanolo.

- Pulire la motocicletta. (📖 Pag. 142)
- Sostituire l'olio motore e il filtro dell'olio, pulire le unità filtranti. 🛠️ (📖 Pag. 137)
- Controllare il livello del liquido di raffreddamento e l'antigelo. 🛠️
- Controllare la pressione pneumatici. (📖 Pag. 121)
- Smontare la batteria da 12 V. 🛠️ (📖 Pag. 123)

Nota

Temperatura di stoccaggio della batteria da 12 V lontano da fonti di irradiazione solare diretta	0 ... 35 °C
--	-------------

- Mettere in ricarica la batteria da 12 V. 🛠️ (📖 Pag. 125)
- Parcheggiare il veicolo in un luogo asciutto, non soggetto a forti variazioni di temperatura.

i Info

KTM consiglia di sollevare la motocicletta.

- Sollevare la motocicletta tramite il dispositivo di sollevamento posteriore. (📖 Pag. 95)
- Sollevare la motocicletta tramite il cavalletto alzamoto anteriore. (📖 Pag. 95)
- Coprire la motocicletta con una coperta o un telo traspirante.

i Info

Non utilizzare in nessun caso materiali impermeabili all'aria, poiché l'umidità non può fuoriuscire, con conseguente formazione di corrosione.

È vivamente sconsigliato mettere in moto per breve tempo il motore della motocicletta messa a riposo. Dal momento che il motore non ha modo di scaldarsi a sufficienza, il vapore acqueo generato dal processo di combustione si condensa e fa arrugginire le valvole e l'impianto di scarico.

21.2 Messa in uso dopo il rimessaggio

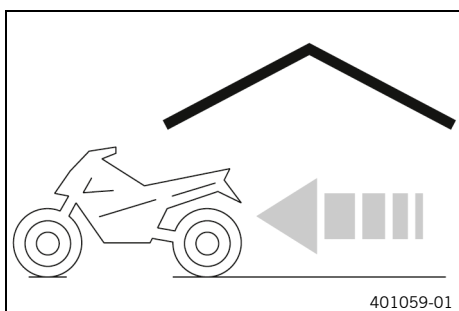

- Rimuovere la motocicletta dal cavalletto alzamoto anteriore. (📖 Pag. 96)
- Rimuovere la motocicletta dal dispositivo di sollevamento posteriore. (📖 Pag. 95)
- Montare la batteria da 12 V. 🛠️ (📖 Pag. 124)

i Info

Se la batteria da 12 V era smontata, impostare data e ora.

- Prima di ogni messa in uso effettuare gli interventi di controllo e manutenzione ordinaria. (📖 Pag. 75)
 - Effettuare un giro di prova.
-



Il lampeggio della spia di controllo RACE ON **1** segnala la presenza di malfunzionamenti. Questi vengono emessi entro cinque secondi dall'azionamento del bottone RACE ON.



Info

I codici lampeggianti riferiti a **KTM RACE ON** vengono visualizzati una sola volta e non vengono ripetuti.

Errore	Possibile causa	Intervento
Premendo il tasto RACE ON non succede nulla	Tasto RACE ON difettoso	<ul style="list-style-type: none"> Controllare che il tasto RACE ON non sia danneggiato. Controllare che il cavo e il connettore del tasto RACE ON non siano danneggiati.
La spia RACE ON lampeggia due volte	Nessun segnale di risposta dalla chiave RACE ON	<ul style="list-style-type: none"> Assicurarsi che la chiave RACE ON si trovi entro il raggio di copertura. Rimuovere gli altri dispositivi elettronici nei pressi dell'antenna RACE ON. Controllare che il vano batteria nella chiave RACE ON sia chiuso correttamente. Controllare che il vano batteria della chiave RACE ON non presenti segni di corrosione. Sostituire la batteria della chiave RACE ON. (📖 Pag. 127) Utilizzare la chiave di accensione nera.
La spia RACE ON lampeggia tre volte	Batteria da 12 V scarica	<ul style="list-style-type: none"> Mettere in ricarica la batteria da 12 V. 🗡️ (📖 Pag. 125) Controllare la corrente a riposo. 🗡️
La spia RACE ON lampeggia quattro volte	Perno del bloccasterzo bloccato o forzato	<ul style="list-style-type: none"> Muovere leggermente il manubrio.
La spia RACE ON lampeggia cinque volte	Antenna RACE ON difettosa	<ul style="list-style-type: none"> Controllare che l'antenna RACE ON non sia danneggiata.
Il quadro strumenti non visualizza nulla sul display	Fusibile 1 bruciato	<ul style="list-style-type: none"> Sostituire i fusibili nella scatola portafusibili. (📖 Pag. 129)
	Fusibile principale bruciato	<ul style="list-style-type: none"> Sostituire il fusibile principale. (📖 Pag. 128)
	Batteria da 12 V scarica	<ul style="list-style-type: none"> Mettere in ricarica la batteria da 12 V. 🗡️ (📖 Pag. 125) Controllare la corrente a riposo. 🗡️
Se si spinge il pulsante di avviamento/l'interruttore di sicurezza nella posizione inferiore, il motore non gira	Errore procedura avvio	<ul style="list-style-type: none"> Eseguire le fasi della procedura di avviamento. (📖 Pag. 75)
	Batteria da 12 V scarica	<ul style="list-style-type: none"> Mettere in ricarica la batteria da 12 V. 🗡️ (📖 Pag. 125) Controllare la corrente a riposo. 🗡️
	Sistema di avviamento sicuro difettoso	<ul style="list-style-type: none"> Leggere la memoria errori attraverso il tester diagnosi KTM. 🗡️
	Errore dell'elettronica	<ul style="list-style-type: none"> Leggere la memoria errori attraverso il tester diagnosi KTM. 🗡️

Errore	Possibile causa	Intervento
Il motore gira solo se la leva della frizione è innestata	È inserita una marcia	– Portare il cambio in posizione di folle.
	Sistema di avviamento sicuro difettoso	– Leggere la memoria errori attraverso il tester diagnosi KTM. 🐛
Il motore gira anche se è inserita una marcia	Sistema di avviamento sicuro difettoso	– Leggere la memoria errori attraverso il tester diagnosi KTM. 🐛
Il motore gira, ma non si mette in moto	Raccordo ad attacco rapido non collegato	– Collegare il raccordo ad attacco rapido.
	Malfunzionamento dell'iniezione elettronica del carburante	– Leggere la memoria errori attraverso il tester diagnosi KTM. 🐛
	La qualità del carburante non è sufficiente	– Fare rifornimento con del carburante adatto.
Il motore si spegne durante la guida	Mancanza di carburante	– Fare rifornimento di carburante. (📖 Pag. 85)
	Malfunzionamento dell'iniezione elettronica del carburante	– Leggere la memoria errori attraverso il tester diagnosi KTM. 🐛
La spia di controllo dei malfunzionamenti si accende/inizia a lampeggiare	Malfunzionamento dell'iniezione elettronica del carburante	– Leggere la memoria errori attraverso il tester diagnosi KTM. 🐛
La spia dell'ABS si accende	Fusibile ABS bruciato	– Sostituire i fusibili nella scatola portafusibili. (📖 Pag. 129)
	Marcata differenza tra il numero di giri della ruota anteriore e quello della ruota posteriore	– Fermarsi, disinserire l'accensione, riavviare il motore.
	Malfunzionamento dell'ABS	– Leggere la memoria errori attraverso il tester diagnosi KTM. 🐛
Consumo elevato di olio	Livello dell'olio del motore troppo alto	– Controllare il livello dell'olio motore. (📖 Pag. 137)
	Olio motore troppo fluido (viscosità)	– Sostituire l'olio motore e il filtro dell'olio, pulire le unità filtranti. 🐛 (📖 Pag. 137)
Batteria da 12 V scarica	L'impianto lampeggio d'emergenza è acceso	– Disinserire l'impianto lampeggio d'emergenza. – Mettere in ricarica la batteria da 12 V. 🐛 (📖 Pag. 125)
	L'alternatore non carica la batteria da 12 V	– Controllare la tensione di carica. 🐛
	Accensione non disinserita allo spegnimento del veicolo	– Mettere in ricarica la batteria da 12 V. 🐛 (📖 Pag. 125)

23.1 Motore

Tipo motore	Motore a ciclo Otto a 2 cilindri e a 4 tempi, disposizione a V a 75°, raffreddato a liquido
Cilindrata	1.301 cm ³
Corsa	71 mm
Alesaggio	108 mm
Rapporto di compressione	13,5:1
Regime del minimo	1.400 ... 1.600 giri/min
Distribuzione	DOHC, 4 valvole per cilindro, azionamento mediante catena
Valvola - Diametro piattello molla	
Aspirazione	42 mm
Scarico	34 mm
Gioco valvole	
Aspirazione a: 20 °C	0,10 ... 0,15 mm
Scarico a: 20 °C	0,25 ... 0,30 mm
Supporto albero motore	Cuscinetto radente
Cuscinetto di biella	Cuscinetto radente
Pistone	Lega leggera, fucinato
Segmento pistone	1 segmento R, 1 segmento leggermente smussato, 1 segmento raschiaolio
Lubrificazione del motore	Lubrificazione a carter secco con 3 pompe trocoidali
Rapporto di trasmissione primario	40:76
Frizione	Frizione antisaltellamento in bagno d'olio/azionata idraulicamente
Trasmissione	Cambio a 6 marce, innesto frontale
Rapporto di trasmissione	
1 ^a marcia	12:35
2 ^a marcia	15:32
3 ^a marcia	18:30
4 ^a marcia	20:27
5 ^a marcia	24:27
6 ^a marcia	27:26
Preparazione della miscela	Iniezione di carburante elettronica
Impianto d'accensione	Impianto d'accensione statico completamente elettronico con messa in fase digitale dell'accensione
Alternatore	12 V, 450 W
Candela	
Candela interna	NGK LMAR7DI-10
Candela esterna	NGK LKAR9DI-10
Distanza elettrodi della candela	1 mm
Raffreddamento	Raffreddamento a liquido, a riciclo mediante la pompa dell'acqua
Ausilio per l'avviamento	Motorino d'avviamento elettrico

23.2 Coppie di serraggio motore

Vite lamiera ammortizzatrice	EJOT Altracs® M6x14	10 Nm	Loctite®243™
Vite piastrina coperchio valvole posteriore	EJOT® M6x12	8 Nm	
Fascetta stringitubo flangia di aspirazione	M4	1,5 Nm	
Restanti viti del motore	M5	6 Nm	
Ugello dell'olio	M5	2 Nm	Loctite®243™
Vite bloccacuscinetti	M5	5 Nm	Loctite®243™
Vite coperchio filtro olio	M5	6 Nm	
Vite piastrina di ritegno dei gusci dei cuscinetti	M5	6 Nm	Loctite®243™
Vite risonatore	M5	8 Nm	Loctite®243™
Vite sensore albero di comando cambio	M5	5 Nm	Loctite®243™
Vite sensore marce	M5	5 Nm	Loctite®243™
Vite sensore numero di giri albero motore	M5	6 Nm	Loctite®243™
Vite vetro spia olio motore	M5	4 Nm	Loctite®243™
Dado testa cilindro	M6	8 Nm	
Prigioniero pozzetto della catena di distribuzione	M6	3 Nm	
Raccordo di depressione	M6	2,5 Nm	Loctite®243™
Restanti viti del motore	M6	10 Nm	
Vite anello ruota libera	M6 – 10.9	15 Nm	Loctite® 648™
Vite binario di guida	M6	10 Nm	Loctite®243™
Vite bobina di accensione	M6	8 Nm	
Vite carter motore	M6x60	10 Nm	
Vite carter motore	M6x80	10 Nm	
Vite carter motore	M6x90	10 Nm	
Vite coperchio dell'alternatore	M6	10 Nm	
Vite coperchio frizione	M6	10 Nm	
Vite coperchio pompa dell'acqua	M6	10 Nm	
Vite coperchio pompa olio	M6	10 Nm	Loctite®243™
Vite coperchio valvole	M6	10 Nm	
Vite del collegamento liquido di raffreddamento sulla testa cilindro	M6	8 Nm	Loctite®243™

Vite di spurgo coperchio pompa dell'acqua	M6	10 Nm	
Vite di spurgo testa cilindro	M6	6 Nm	
Vite dispositivo selettore marce	M6 – 12.9	15 Nm	Loctite®243™
Vite flessibile dell'olio	M6	10 Nm	Loctite®243™
Vite girante pompa dell'acqua	M6	10 Nm	Loctite®243™
Vite impianto dell'aria secondaria	M6	10 Nm	
Vite leva del cambio	M6	18 Nm	
Vite leva selettore	M6	10 Nm	Loctite®243™
Vite molla frizione	M6	12 Nm	
Vite motorino d'avviamento elettrico	M6	10 Nm	
Vite ponte cuscinetti albero a camme	M6 – 10.9	10 Nm	
Vite scambiatore di calore acqua-olio	M6	10 Nm	Loctite®243™
Vite statore	M6	10 Nm	Loctite®243™
Vite supporto della ruota dentata del pedale di avviamento	M6	10 Nm	Loctite®243™
Vite tubo scambiatore di calore acqua-olio	M6	10 Nm	Loctite®243™
Getto da 100	M6x0,75	3 Nm	Loctite®243™
Ugello dell'olio lubrificazione frizione	M6x0,75	2 Nm	
Prigioniero flangia dello scarico	M8	10 Nm	
Vite barra tenditrice	M8	15 Nm	Loctite®243™
Vite binario di guida	M8	15 Nm	Loctite®243™
Vite carter motore	M8	18 Nm	
Vite di bloccaggio albero motore	M8	12 Nm	
Vite ponte cuscinetti albero a camme	M8 – 10.9	1° stadio 10 Nm 2° stadio 18 Nm	
Vite ponte cuscinetti albero a camme	M8 – 10.9	1° stadio 8,5 Nm 2° stadio 14,5 Nm Vale solo con: Inserto esagono cavo (61229025000)	
Vite supporto motore	M10	45 Nm	
Candela esterna	M10x1	11 Nm	

Pressostato dell'olio	M10x1	15 Nm
Tappo a vite dell'asse bilanciere a dito	M10x1	12 Nm
Vite cuscinetto di biella	M10x1	1° stadio 25 Nm 2° stadio 30 Nm 3° stadio 90°
Vite di chiusura dispositivo di bloccaggio dell'ingranaggio a molla	M10x1	12 Nm
Vite di chiusura lubrificazione frizione	M10x1	8 Nm
Vite sbloccaggio per tenditore catena distribuzione	M10x1	8 Nm
Sensore temperatura liquido di raffreddamento	M10x1,25	12 Nm
Vite testa cilindro	M11x1,5	Sequenza di serraggio: in sequenza incrociata 1° stadio 15 Nm 2° stadio 30 Nm 3° stadio 90° 4° stadio 90° Lubrificazione con olio del motore
Vite rinvio ammortizzatore	M12	80 Nm
Candela interna	M12x1,5	18 Nm
Vite rotore	M12x1,5	115 Nm
Dado pignone	M20x1,5	100 Nm Loctite®243™
Vite di scarico olio	M20x1,5	20 Nm
Dado mozzetto della frizione	M22x1,5	140 Nm
Tappo a vite del coperchio dell'alternatore	M24x1,5	8 Nm
Vite di chiusura tenditore catena distribuzione	M24x1,5	25 Nm
Dado ingranaggio albero primario	M33Sxx1,5	130 Nm Loctite®243™

23.3 Quantitativi

23.3.1 Olio motore

Olio motore Temperatura ambiente: $\geq 0\text{ }^{\circ}\text{C}$	3,50 l	Olio motore (SAE 10W/50) (📖 Pag. 164)
Olio motore Temperatura ambiente: $< 0\text{ }^{\circ}\text{C}$		Olio motore (SAE 5W/40) (📖 Pag. 164)

23.3.2 Liquido di raffreddamento

Liquido di raffreddamento	3,20 l	Liquido di raffreddamento (📖 Pag. 163)
---------------------------	--------	---

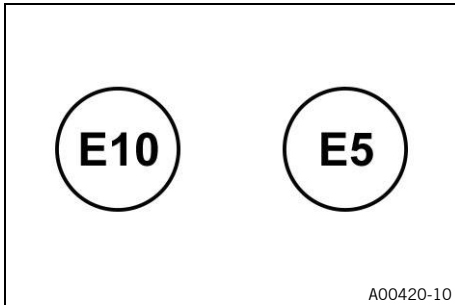
23.3.3 Carburante

Osservare la dicitura sulle pompe di benzina UE.

Contenuto serbatoio del carburante totale ca.	16 l	Carburante benzina super senza piombo (ROZ 95) (📖 Pag. 163)
---	------	---

Riserva carburante ca.	3,5 l
------------------------	-------

23.4 Telaio

Telaio	Telaio a traliccio composto da tubi di acciaio al cromo-molibdenu, verniciato a polvere
Forcella	WP SuspensionAPEX 5548
Ammortizzatore	WP SuspensionAPEX 5746
Escursione	
anteriore	125 mm
posteriore	140 mm
Impianto frenante	
anteriore	Freno a doppio disco con pinze fisse radiali a 4 pistoni, dischi del freno con cuscinetto flottante
posteriore	Freno monodisco con pinza a 2 pistoni, disco del freno con cuscinetto fisso
Diametro dei dischi del freno	
Anteriore	320 mm
Posteriore	240 mm
Limite di usura dei dischi freno	
anteriore	4,5 mm
posteriore	4,5 mm
Pressione pneumatici senza passeggero	
Anteriore: con pneumatico freddo	2,5 bar
Posteriore: con pneumatico freddo	2,5 bar
Rapporto di trasmissione secondario	17:38
Catena	Anello a X 5/8 x 5/16" (525)
Inclinazione canotto sterzo	64,8°
Interasse	1.497 mm
Altezza sella senza carico	835 mm
Altezza libera senza carico	150 mm

Peso senza carburante ca.	198 kg
Carico massimo ammesso sull'assale anteriore	165 kg
Carico massimo ammesso sull'assale posteriore	260 kg
Peso totale massimo ammesso	425 kg

23.5 Impianto elettrico

Batteria da 12 V	YTZ14S	Voltaggio della batteria: 12 V Capacità nominale: 11,2 Ah Non richiede manutenzione
Batteria della chiave RACE ON	CR 2032	3 V
Fusibile	58011109110	10 A
Fusibile	58011109115	15 A
Fusibile	58011109125	25 A
Fusibile	58011109130	30 A

Luce anabbagliante/abbagliante	LED
Luce di marcia diurna/luce di posizione	LED
Illuminazione del quadro strumenti e spie di controllo	LED
Indicatore di direzione	LED
Fanalino posteriore	LED
Luce di stop	LED
Luce targa	LED

23.6 Pneumatici

Pneumatico anteriore	Pneumatico posteriore
120/70 ZR 17 M/C (58W) TL Bridgestone Battlax Hypersport S22 F	200/55 ZR 17 M/C (78W) TL Bridgestone Battlax Hypersport S22 R
<p>Gli pneumatici indicati rappresentano uno dei possibili tipi di pneumatici di serie. Contattare un concessionario autorizzato o un rivenditore specializzato di pneumatici qualificato per eventuali produttori alternativi. Attenersi rigorosamente alle norme di omologazione valide a livello locale e alle rispettive specifiche tecniche. Per maggiori informazioni consultare la sezione relativa all'assistenza, all'indirizzo: KTM.COM</p>	

23.7 Forcella

Codice articolo della forcella	14.18.8T.22
Forcella	WP SuspensionAPEX 5548
Smorzamento in compressione	
Comfort	21 clic
Standard	15 clic
Sport	7 clic
Carico massimo	7 clic
Smorzamento in estensione	
Comfort	21 clic
Standard	15 clic
Sport	7 clic
Carico massimo	7 clic

Lunghezza della molla con bussola/e di precarico	303 mm	
Indice di carico molle		
Morbido	8,5 N/mm	
Medio (standard)	9 N/mm	
Duro	9,5 N/mm	
Lunghezza della forcella	753 mm	
olio per ciascun stelo della forcella	615 ± 15 ml	olio per forcelle (SAE 4) (48601166S1) (📖 Pag. 164)

23.8 Ammortizzatore

Codice articolo dell'ammortizzatore	15.18.7T.22	
Ammortizzatore	WP SuspensionAPEX 5746	
Smorzamento in compressione Low Speed		
Comfort	21 clic	
Standard	12 clic	
Sport	7 clic	
Carico massimo	7 clic	
Smorzamento in compressione High Speed		
Comfort	1,5 giri	
Standard	1,5 giri	
Sport	1 giro	
Carico massimo	1 giro	
Smorzamento in estensione		
Comfort	21 clic	
Standard	15 clic	
Sport	10 clic	
Carico massimo	10 clic	
Precarico della molla		
Standard	8 mm	
	 Info Corrisponde alla posizione 0 sul regolatore di precarico.	
Indice di carico delle molle		
Peso del conducente: 65 ... 75 kg	75 N/mm	
Peso del conducente: 75 ... 85 kg	85 N/mm	
Peso del conducente: 85 ... 95 kg	95 N/mm	
Lunghezza della molla	195 mm	
Pressione del gas	10 bar	
Abbassamento statico	20 mm	
Compressione in ordine di marcia	45 mm	
Lunghezza del monoammortizzatore esteso	356 mm	
olio ammortizzatore (📖 Pag. 163)	SAE 2,5	

23.9 Coppie di serraggio del telaio

Coperchio vaschetta liquido freni freno ruota anteriore	-	1 Nm
Coperchio vaschetta liquido freni freno ruota posteriore	-	3,5 Nm
Restanti viti del telaio	EJOT PT® K50x12	1,2 Nm
Restanti viti del telaio	EJOT PT® K50x14	1,5 Nm
Restanti viti del telaio	EJOT PT® K50x16	2,2 Nm
Restanti viti del telaio	EJOT PT® K50x18	2,2 Nm
Restanti viti del telaio	EJOT PT® K45x12	1,2 Nm
Vite coperchio della cassa filtro	EJOT PT® K60x30	2,5 Nm
Vite coperchio ventola del radiatore	EJOT DELTA PT® 40x46/10	1 Nm
Vite fanalino posteriore	EJOT PT® K50x14	1,5 Nm
Vite gruppo della leva del freno		5 Nm
Vite impianto aria secondaria su cassa filtro	EJOT PT® K50x16	2 Nm
Vite sede della testa sferica sul faro	EJOT ALtracs® 50x12	7 Nm
Vite sensore temperatura aria aspirata	EJOT PT® K50x16	2 Nm
Vite luce targa	M4	0,5 Nm
Vite manopola fissa sinistra	M4	3 Nm
Vite sensore cavalletto laterale	M4	2 Nm
Dadi restanti telaio	M5	5 Nm
Vite canalina portacavi	M5	5 Nm
Vite carena	M5	3,5 Nm
Vite cono finale faro	M5	3,5 Nm
Vite coperchio ventola del radiatore	M5	3,5 Nm
Vite copricatena	M5	5 Nm
Vite encoder livello carburante	M5	3 Nm
Vite iniettore	M5	4 Nm
		Loctite®243™
Vite interruttore combinato a destra	M5	5 Nm
Vite interruttore combinato a sinistra	M5	5 Nm
Vite manopola dell'acceleratore	M5	3,5 Nm
Vite protezione termica sul silenziatore terminale	M5	4 Nm
Vite quadro strumenti	M5	1 Nm
Vite regolatore del precarico del monoammortizzatore	M5	5 Nm
Vite smorzatore quadro strumenti	M5	2 Nm
		Loctite®243™
Vite spoiler serbatoio del carburante	M5	2,5 Nm
Vite staffa di ritegno cablaggio	M5	3,5 Nm

Vite supporto della scatola portafusibili	M5	6 Nm	
Vite supporto indicatori di direzione anteriore	M5	3,5 Nm	
Vite supporto posteriore indicatori di direzione	M5	3,5 Nm	
Vite supporto sensore 6-D	M5	2,7 Nm	Loctite®243™
Vite tappo del serbatoio del carburante	M5	3 Nm	
Vite trombetta d'aspirazione	M5	6 Nm	
Viti restanti telaio	M5	5 Nm	
Collegamento di massa sul telaio	M6	10 Nm	
Dadi restanti telaio	M6	10 Nm	
Dado cavo sul motorino d'avviamento elettrico	M6	4 Nm	
Dado puleggia centralina valvola dello scarico	M6	14 Nm	
Vite asta di comando	M6	5 Nm	Loctite®243™
Vite cavo sul relè di avviamento	M6	6 Nm	
Vite chiavistello	M6	5 Nm	Loctite®243™
Vite cilindro del freno	M6	10 Nm	Loctite®243™
Vite collare dello scarico presilenziatore	M6	10 Nm	
Vite faro sulla piastrina	M6	5 Nm	
Vite fascetta stringitubo flessibili del radiatore	M6	3 Nm	
Vite fissaggio modulo ABS	M6	8 Nm	
Vite giunto sferico asta di spinta sul cilindro del freno	M6	5 Nm	Loctite®243™
Vite gruppo della leva della frizione	M6	5 Nm	Loctite®243™
Vite lamierino di ritegno del radiatore	M6	7 Nm	
Vite piastra serbatoio carburante	M6	8 Nm	
Vite piolino del pedale del freno	M6	10 Nm	
Vite piolino della leva del cambio	M6	10 Nm	
Vite polo della batteria	M6	4,5 Nm	
Vite pompa del carburante	M6	6 Nm	
Vite portatarga sul sottocoda	M6	8 Nm	
Vite protezione del pignone	M6	8 Nm	
Vite regolatore di tensione	M6	6 Nm	
Vite rinvio sull'albero di comando del cambio	M6	18 Nm	Loctite®243™
Vite rivestimento del serbatoio del carburante	M6	5 Nm	

Vite sede radiatore	M6	5 Nm	
Vite sensore numero di giri ruota anteriore	M6	4 Nm	
Vite sensore numero di giri ruota posteriore	M6	4 Nm	
Vite sensore 6 D	M6	6 Nm	
Vite serbatoio carburante anteriore	M6	8 Nm	
Vite serraggio plancia portastrumenti	M6	2 Nm	
Vite spoiler serbatoio del carburante	M6	6 Nm	
Vite supporto ammortizzatore di sterzo sul telaio	M6	8 Nm	Loctite®243™
Vite supporto batteria	M6	6 Nm	
Viti restanti telaio	M6	10 Nm	
Dado cavo flessibile valvola dello scarico	M6x1	5 Nm	
Dadi restanti telaio	M8	25 Nm	
Dado asta di comando	M8	12 Nm	
Dado corona dentata	M8	36 Nm	Loctite®243™
Dado fissaggio puleggia valvola dello scarico	M8	7 Nm	
Dado indicatore di direzione	M8	4 Nm	
Dado valvola (JP)	M8	4 Nm	
Dado valvola (EU/CN)	M8	6 Nm	Loctite®243™
Vite ammortizzatore di sterzo sulla piastra della forcella	M8	8 Nm	Loctite®243™
Vite bloccaggio perno di sterzo	M8	20 Nm	Loctite®243™
Vite blocchetto d'avviamento (vite monouso)	M8	25 Nm	
Vite collare dello scarico sul silenziatore terminale	M8	12 Nm	
Vite disco freno anteriore	M8	28 Nm	Loctite®2701™
Vite disco freno posteriore	M8	28 Nm	Loctite®243™
Vite flangia metallica telaietto posteriore	M8	25 Nm	Loctite®243™
Vite giunto trasversale sul sottocoda	M8	15 Nm	
Vite irrigidimento telaietto posteriore	M8	25 Nm	Loctite®243™
Vite leva del cambio sul supporto pedana	M8	20 Nm	Loctite®243™
Vite molla cavalletto laterale	M8	15 Nm	Loctite®2701™
Vite morsetto del manubrio	M8	20 Nm	

Vite mozzo perno ruota anteriore	M8	15 Nm	
Vite pedale del freno	M8	20 Nm	Loctite®243™
Vite pedana passeggero	M8x25	25 Nm	Loctite®243™
Vite pedana passeggero	M8x35	25 Nm	Loctite®243™
Vite piastra inferiore della forcella	M8	15 Nm	
Vite piastra superiore della forcella	M8	18 Nm	
Vite pinza freno posteriore	M8	25 Nm	Loctite®2701™
Vite presilenziatore	M8	25 Nm	Loctite®243™
Vite supporto cavalletto laterale	M8	25 Nm	Loctite®243™
Vite supporto pedana conducente	M8	25 Nm	Loctite®243™
Vite telaietto posteriore	M8	35 Nm	Loctite®243™
Viti restanti telaio	M8	25 Nm	
Dadi restanti telaio	M10	45 Nm	
Vite cavalletto laterale	M10	40 Nm	Loctite®243™
Vite pinza freno anteriore	M10	45 Nm	Loctite®243™
Vite sede manubrio	M10	40 Nm	Loctite®243™
Vite supporto cavalletto laterale	M10	55 Nm	Loctite®243™
Vite supporto motore	M10	45 Nm	Loctite®243™
Viti restanti telaio	M10	45 Nm	
Vite cava tubazione del freno	M10x1	25 Nm	
Vite cava tubo del freno raccordo posteriore	M10x1	25 Nm	
Dado supporto ammortizzatori	M10x1,25	45 Nm	Loctite®243™
Vite ammortizzatore inferiore	M12	80 Nm	Loctite®243™
Vite ammortizzatore superiore	M12	80 Nm	Loctite®243™
Vite bilanciere su forcellone	M12	80 Nm	Loctite®243™
Vite guida della pinza del freno	M12	28 Nm	
Vite supporto cavalletto laterale	M12	80 Nm	Loctite®243™
Sonda lambda	M12x1,25	24,5 Nm	
Vite eccentrico	M16	70 Nm	

Dado perno forcellone	M19x1,5	130 Nm Filettatura ingrassata
Boccola del supporto dell'ammortizzatore	M20Sxx1,5	10 Nm Filettatura e accoppiamento ingrassati
Vite canotto di sterzo superiore	M20x1,5	12 Nm
Vite supporto ammortizzatore	M20x1,5	10 Nm Filettatura e accoppiamento ingrassati
Dado serratura della sella	M22x1,5	3 Nm
Vite perno ruota anteriore	M25x1,5	45 Nm Filettatura ingrassata
Dado asse ruota posteriore lato ammortizzatori	M35x1,5	200 Nm Loctite® 262™ / Sigillare il filo di sicurezza con ceralacca
Dado asse ruota posteriore	M50x1,5	250 Nm Filettatura ingrassata / Sigillare il filo di sicurezza con ceralacca

24.1 Dichiarazioni di conformità

Info

Il numero di funzioni e dotazioni dipende dal modello e, in alcuni casi, non comprende tutti gli impianti radio indicati e non copre tutti i campi di impiego.

Con la presente, **Polaris** dichiara che l'impianto radio **Connectivity Control Unit "CCU-2"** è conforme alle direttive pertinenti. Il testo completo della dichiarazione di conformità è disponibile al seguente indirizzo Internet.
Sito web della certificazione: <http://www.ktm.com/ccu-2>

Con la presente, **KTM AG** dichiara che l'impianto radio **KTM RACE ON system** è conforme alle direttive pertinenti. Il testo completo della dichiarazione di conformità è disponibile al seguente indirizzo Internet.
Sito web della certificazione: <http://www.ktm.com/ktm-race-on-system>

Con la presente, **Schrader Electronics Ltd** dichiara che l'impianto radio **Tyre Pressure Monitoring System** è conforme alle direttive pertinenti. Il testo completo della dichiarazione di conformità è disponibile al seguente indirizzo Internet.
Sito web della certificazione: <http://www.ktm.com/tpms>

24.2 Dichiarazioni di conformità specifiche per paese (KTM RACE ON)

KTM RACE ON system

Advertencias de IFETEL
La operación de este equipo está sujeta a las siguientes dos condiciones:
(1) es posible que este equipo o dispositivo no cause interferencia perjudicial y
(2) este equipo o dispositivo debe aceptar cualquier interferencia, incluyendo la que pueda causar su operación no deseada.
Modelo XCB0305 (unidad central) K0349-0 (llave activa)
Certificado Homologación Numero: **RLVZAXC17-1532**



001 – A10834

CNC COMISIÓN NACIONAL DE COMUNICACIONES
H-20232



MCMC
HIDF17000192

AGREE PAR L'ANRT MAROC
Numéro d'agrément : MR 14689 ANRT 2017
Date d'agrément : 31/08/2017

AGREE PAR L'ANRT MAROC
Numéro d'agrément : MR 14690 ANRT 2017
Date d'agrément : 31/08/2017

Model: K0349-0

Agência Nacional de Telecomunicações
06880-17-08714

"Este equipamento opera em caráter secundário, isto é, não tem direito a proteção contra interferência prejudicial, mesmo de estações do mesmo tipo, e não pode causar interferência a sistemas operando em caráter primário."

ICASA TA-2017/1409

UKCA

מגוון זה מסווג כגורם שיווקי המפעלה אלוהותי. המוצר אמור לשימוש למטרות שירות לבני ג'. אסור להחליף אנטנת המכשיר המקורית. אסור לעשות במכשיר כל שינוי טכני.

Model: XCB0305

Agência Nacional de Telecomunicações
07025-17-08714

"Este equipamento opera em caráter secundário, isto é, não tem direito a proteção contra interferência prejudicial, mesmo de estações do mesmo tipo, e não pode causar interferência a sistemas operando em caráter primário."

NOTICE
This equipment has been registered with the Telecommunications Regulatory Authority for use in the UAE.
TRA REGISTERED No: ER63529/18
DEALER No: DA75721/18

NOTICE
This equipment has been registered with the Telecommunications Regulatory Authority for use in the UAE.
TRA REGISTERED No: ER63531/18
DEALER No: DA75721/18

This product does not need an Israeli wireless operation license. It is forbidden to use this product for service to third party. It is forbidden to replace the original antenna. It is forbidden to make any technical change in this product.



UA.TR.109.0199-17



UA.TR.109.0198-17

R-RRM-ZAD-XCB0305
Company name: ZADI S.p.A.
Equipment Name: Keyless System
Basic Model Name: XCB0305
Series Model Name: XCB0307
Manufactured Date: Week / Year
Manufacturer / Country: ZADI S.p.A./ ITALY

R-CRM-ZAD-K0349-0
Company name: ZADI S.p.A.
Equipment Name: RRS Remote control key
Model Name: K0349-0
Manufactured Date: Week / Year
Manufacturer / Country: ZADI S.p.A./ ITALY

Complies with
IMDA Standards
DA107682



S05608-01

24.3 Dichiarazioni di conformità specifiche per paese (CCU-2)

CONTAINS FCC ID: 2A0W7-K001 CONTAINS IC: 5966A-K001 CMIIT ID: XXXXXXXXX	TRAIL TECH Polaris Industries Inc. Connectivity Control Unit Model: CCU-2 Country of Origin: USA Input: 14V==1.1A	EAC	CE
04624-20-12908 R-C-1PR-CCU	R-C-1PR-CCU	R-NZ	
CCAJ20LP09A0T1 CNC ID: C-24749	R-209-J00406	NOM Polaris Industries Unidad de control de comunicaciones Trail Tech CCU-2 INPUT: 14Vcc 1.1A USA IFT #: RCPTRCC20-0716	
UA.032.CT.0103-20 AGREE PAR L'ANRT MAROC Numéro d'agrément: MR22163 ANRT 2020 Date d'agrément: 25/02/2020	MCMC RFCP/17A/0520/S(20-1955)	TP BY	Complies with IMDA Standards DA107035
nans. เครื่องวิทยุคมนาคมนี้ ได้รับยกเว้น ไม่ต้องได้ รับใบอนุญาตให้มี ใช้ซึ่งเครื่องวิทยุคมนาคม หรือตั้งสถานีวิทยุคมนาคมตามประกาศ กสทช. เรื่อง เครื่องวิทยุคมนาคม และสถานีวิทยุ คมนาคมที่ได้รับยกเว้นไม่ต้องได้รับใบอนุญาต วิทยุคมนาคมตามพระราชบัญญัติวิทยุคมนาคม พ.ศ. 2498		TRA REGISTERED No: ER79816/20 DEALER No: DA68241/17	
nans. โทรคมนาคม กำกับดูแลเพื่อประชาชน Call Center 1200 (InswS)		ICASA TA-2020/5195 APPROVED	
		Certified for use in Hong Kong 註冊證可在香港使用 Certificate No. 證書號碼 HK0012002210 通訊事務管理局 COMMUNICATIONS AUTHORITY	

S05603-01

Carburante benzina super senza piombo (ROZ 95)**Norma / classificazione**

- DIN EN 228 (ROZ 95)

Nota

- Utilizzare solo carburante super senza piombo conforme alla norma indicata o equivalente.
- Una percentuale di etanolo inferiore al 10% (carburante E10) non è da considerarsi problematica.

**Info**

Non utilizzare carburanti a base di metanolo (ad es. M15, M85, M100) o con una percentuale di etanolo superiore al 10% (ad es. E15, E25, E85, E100).

Liquido di raffreddamento**Nota**

- Utilizzare solo liquido di raffreddamento di alta qualità, senza silicati, con additivo anticorrosivo per motori in alluminio. Se di bassa qualità e di tipo non idoneo, l'antigelo può causare corrosione, formazione di depositi e schiuma.
- Non utilizzare acqua pura, poiché solo il liquido di raffreddamento è in grado di soddisfare requisiti quali protezione anticorrosione e funzione lubrificante.
- Utilizzare solo liquido di raffreddamento conforme ai requisiti indicati (vedi i dati riportati sul serbatoio) e in possesso delle proprietà corrispondenti.

Protezione antigelo fino a minimo	-25 °C
-----------------------------------	--------

Il rapporto di miscela deve essere adattato in base alla necessaria protezione antigelo. Utilizzare acqua distillata se il liquido di raffreddamento deve essere diluito.

Si consiglia l'utilizzo di liquido di raffreddamento premiscelato.

Leggere le indicazioni fornite dal produttore del liquido di raffreddamento in merito a protezione antigelo, diluizione e mescolabilità (compatibilità) con altri liquidi di raffreddamento.

Fornitore consigliato**MOTOREX®**

- COOLANT M3.0

Liquido freni DOT 4 / DOT 5.1**Norma / classificazione**

- DOT

Nota

- Impiegare solo un liquido freni conforme alla norma indicata (vedi i dati riportati sul serbatoio) e in possesso delle proprietà corrispondenti.

Fornitore consigliato**Castrol**

- REACT PERFORMANCE DOT 4

MOTOREX®

- Brake Fluid DOT 5.1

Olio ammortizzatore (SAE 2,5) (50180751S1)**Norma / classificazione**

- SAE (📖 Pag. 166) (SAE 2,5)

Nota

- Utilizzare solo oli conformi alle normative indicate (v. i dati riportati sul serbatoio) e aventi le proprietà corrispondenti.

Olio motore (SAE 10W/50)

Norma / classificazione

- JASO T903 MA2 (📖 Pag. 166)
- SAE (📖 Pag. 166) (SAE 10W/50)

Nota

- Utilizzare solo oli motore conformi alle norme indicate (vedere i dati sul contenitore) e in possesso delle proprietà corrispondenti.

Olio motore completamente sintetico

Fornitore consigliato**MOTOREX®**

- Power Synt 4T

Olio motore (SAE 5W/40)

Norma / classificazione

- JASO T903 MA2 (📖 Pag. 166)
- SAE (📖 Pag. 166) (SAE 5W/40)

Nota

- Utilizzare solo oli motore conformi alle norme indicate (vedere i dati sul contenitore) e in possesso delle proprietà corrispondenti.

Olio motore completamente sintetico

Fornitore consigliato**MOTOREX®**

- Power Synt 4T

Olio per forcelle (SAE 4) (48601166S1)

Norma / classificazione

- SAE (📖 Pag. 166) (SAE 4)

Nota

- Utilizzare solo oli conformi alle norme indicate (vedere i dati riportati sul serbatoio) e in possesso delle proprietà corrispondenti.

Additivo carburante

Fornitore consigliato
MOTOREX®
– Fuel Stabilizer

Detergente per catene

Fornitore consigliato
MOTOREX®
– Chain Clean

Detergente per motociclette

Fornitore consigliato
MOTOREX®
– Moto Clean

Detergenti speciali per vernici brillanti e opache, superfici in metallo e in plastica

Fornitore consigliato
MOTOREX®
– Quick Cleaner

Grasso a lunga durata

Fornitore consigliato
MOTOREX®
– Bike Grease 2000

Olio universale spray

Fornitore consigliato
MOTOREX®
– Joker 440 Synthetic

Perfect Finish e lucidante a specchio per vernici

Fornitore consigliato
MOTOREX®
– Moto Shine

Sostanze protettive per vernici, metallo e gomma

Fornitore consigliato
MOTOREX®
– Moto Protect

Spray per catene Street

Nota
Fornitore consigliato
MOTOREX®
– Chainlube Road Strong

SAE

Le classi di viscosità SAE sono state definite dalla Society of Automotive Engineers e servono per classificare gli oli in base alla relativa viscosità. La viscosità descrive solo una proprietà di un olio e non contiene alcuna indicazione sulla qualità.

JASO T903 MA2

Linee tecniche di sviluppo diverse hanno richiesto una norma specifica per le motociclette, ossia la norma **JASO T903 MA2**.

In precedenza per le motociclette venivano impiegati oli motore per autovetture, poiché non esisteva una norma specifica per le motociclette.

Mentre per i motori delle autovetture sono previsti lunghi intervalli tra un tagliando e l'altro, per i motori delle motociclette prevale il rendimento elevato a regimi motore elevati.

Nella maggior parte dei motori per motociclette il cambio e la frizione vengono lubrificati con lo stesso olio.

La norma **JASO T903 MA2** approfondisce questi requisiti specifici.

MSC	Controllo della stabilità della motocicletta (Motorcycle Stability Control)	Funzione supplementare dell'ABS che, entro i limiti della fisica, impedisce il bloccaggio e lo scivolamento delle ruote durante la frenata in posizione inclinata
MTC	Controllo trazione della motocicletta (Motorcycle Traction Control)	Funzione supplementare della centralina motore che riduce la coppia del motore in caso di slittamento della ruota posteriore
-	KTM RACE ON	Sistema con cui l'accensione, il bloccasterzo e il tappo del serbatoio si attivano tramite chiave radiotrasmittente con transponder
-	Launch control	Funzione dell'elettronica del veicolo che consente di ottenere la miglior accelerazione possibile partendo da fermi
DRL	Luce di marcia diurna (Daytime Running Light)	Luce che incrementa la visibilità del veicolo di giorno ma che, a differenza della luce anabbagliante, non emette un fascio luminoso focalizzato e non illumina la sede stradale
-	Quickshifter +	Funzione dell'elettronica del motore per cambiare e scalare marcia senza attivare la frizione
MSR	Regolazione della coppia del motore in fase di rilascio	Funzione supplementare della centralina motore che, quando l'azione frenante del motore è troppo elevata, impedisce il bloccaggio della ruota posteriore attraverso una leggera apertura della valvole a farfalla
ATIR	Riposizionamento automatico indicatori di direzione (Automatic Turn Indicator Reset)	Software che allo scadere di un contatempo o di un contachilometri parziale disinserisce automaticamente gli indicatori di direzione
ABS	Sistema antibloccaggio	Sistema di sicurezza che impedisce il bloccaggio delle ruote in rettilineo senza intervento di forze laterali
TPMS	Sistema di controllo della pressione dei pneumatici (Tire Pressure Monitoring System)	Sistema di sicurezza che, attraverso sensori presenti nei pneumatici, monitora la pressione dei pneumatici e la mostra al conducente
OBD	Sistema diagnostico di bordo	Sistema del veicolo che controlla il parametro predefinito dell'elettronica del veicolo

29 ELENCO DELLE ABBREVIAZIONI

Ad es.	Ad esempio
ca.	Circa
cfr.	Confronta
Cod.	Codice
ecc.	Eccetera
event.	Eventualmente
N°	Numero
risp.	Rispettivamente
se nec.	Se necessario







30.1 Simboli rossi

I simboli rossi mostrano una condizione di errore che richiede un intervento immediato.

	La spia rossa della pressione dell'olio si accende – La pressione dell'olio è troppo bassa. Fermarsi immediatamente nel rispetto del codice della strada e spegnere il motore.
---	--





30.2 Simboli gialli e arancioni

I simboli gialli e arancioni indicano una condizione di errore che richiede un intervento in tempi rapidi. Anche i dispositivi ausiliari attivi sono contrassegnati con simboli gialli o arancioni.

	La spia RACE ON è accesa/lampeggia con luce gialla/rossa – Messaggio di stato o d'errore del sistema Race On/dell'impianto d'allarme.
	La spia generale gialla è accesa – È stata rilevata un'avvertenza/indicazione di avvertimento per la sicurezza d'esercizio. Il messaggio viene visualizzato anche sul display.
	La spia gialla dell'ABS si accende – Messaggio di stato o d'errore in relazione all'ABS. Quando la modalità ABS Supermoto è attivata, sul display viene visualizzato SM.
	La spia gialla del controllo trazione TC si accende/inizia a lampeggiare – L'unità MTC (Pag. 135) non è attiva, è in fase di regolazione o è in corso l'esecuzione di un avvio del launch control. La spia del controllo trazione TC si accende anche quando viene rilevato un malfunzionamento. Contattare un'officina autorizzata KTM. La spia di controllo TC lampeggia quando il controllo trazione della motocicletta interviene attivamente.
	La spia del sistema di regolazione della velocità diventa gialla – La funzione del sistema di regolazione della velocità è attiva, la regolazione della velocità no.
	La spia gialla di malfunzionamento si accende – L'OBD ha rilevato un malfunzionamento nell'elettronica del veicolo.

30.3 Simboli verdi e blu

I simboli verdi e blu forniscono informazioni.

	La spia di controllo delle frecce di sinistra lampeggia con luce verde – È stato inserito l'indicatore di direzione di sinistra.
	La spia blu della luce abbagliante si accende – La luce abbagliante è inserita.
	La spia del sistema di regolazione della velocità diventa verde – La funzione del sistema di regolazione della velocità è attiva, così come la regolazione della velocità.
	La spia verde degli indicatori di direzione di destra si accende e lampeggia a intermittenza – È stato inserito l'indicatore di direzione di destra.

A	
Abbigliamento protettivo	9
ABS	109
ACC1	
anteriore	132
posteriore	132
ACC2	
anteriore	132
posteriore	132
Accessori tecnici	11
Ambiente	9
Ammortizzatore	89
Informazioni generali sullo smorzamento in compressione	91
Precarico molla, regolazione	92
Smorzamento in compressione High Speed, regolazione	93
Smorzamento in compressione Low Speed, regolazione	92
Smorzamento in estensione, regolazione	93
Avviso: strada ghiacciata	29
B	
Bagaglio	73
Batteria da 12 V	
Montaggio	124
Ricarica	125
Smontaggio	123
Bloccaggio delle pastiglie del freno	
del freno ruota anteriore, controllo	112
del freno ruota posteriore, controllo	115
Bloccasterzo	22
Borsa degli attrezzi	24
C	
Catena	
Controllo	106
Controllo dello stato di imbrattamento	103
Pulizia	103
Cavalletto laterale	26
Cavo USB	
Collegamento	131
Scollegamento	131
Chiave RACE ON	22
Batteria della chiave RACE ON, sostituzione	127
Cinghia	25
Codice articolo ammortizzatore di sterzo	15
Codice articolo della forcella	15
Codice articolo dell'ammortizzatore	15
Controllo trazione della motocicletta	135
Corona dentata	
Controllo	106
D	
Data	
Impostazione	56
Dati tecnici	
Ammortizzatore	155
Coppie di serraggio del telaio	156
Coppie di serraggio motore	150
Forcella	154
Impianto elettrico	154
Motore	149
Pneumatici	154
Quantitativi	152
Telaio	153
Definizione del campo d'impiego	7
Diagnosi dei difetti	147-148
Dichiarazioni di conformità	
Specifiche per paese (CCU-2)	162
Specifiche per paese (KTM RACE ON)	161
Dischi del freno	
Controllo	110
DRL	123
F	
Faro	
della profondità del fascio luminoso, regolazione	130
Luce di marcia diurna	123
Fermata	83
Figure	11
Filtro dell'olio	
Sostituzione	137
Forcella	
Estensione, regolazione	90
Livello di compressione, regolazione	89
Precarico molla, regolazione	89
Frenata	82
Freni	82
Frizione	
Livello del liquido, controllo/correzione	107
Fusibile principale	
Sostituzione	128
Fusibili	
nella scatola portafusibili, sostituzione	129
G	
Gambali della forcella	
Cuffie parapolvere, pulizia	97
Spurgo	91

Garanzia del produttore	11	Messa a punto del telaio	89-94
Garanzia legale	11	Messa in uso	
Guasto		Dopo il rimessaggio	146
Traino	84	Interventi di controllo e manutenzione ordinaria prima di ogni messa in uso	75
Guida	78	Note relative alla prima messa in uso	72
Accensione	77	Modalità Anti-Wheelie (anti impennata)	136
Partenza con launch control	77	Motocicletta	
Guidacatena		dal cavalletto alzamoto (a innesto), rimozione .	97
Controllo	106	Pulizia	142
I		Rimozione dal cavalletto alzamoto anteriore .	96
Immobilizer	22	Rimozione dal dispositivo di sollevamento posteriore	95
Impianto frenante	109-115	Sollevamento tramite il dispositivo di solleva- mento posteriore	95
Impianto lampeggio d'emergenza	20	tramite cavalletto alzamoto (a innesto), solleva- mento	96
Innesto marce	78	Tramite il cavalletto alzamoto anteriore, solleva- mento	95
Interruttore C1 e C2	21	Motore	
Interruttore combinato		Rodaggio	73
Destro	20	MSR	81
Sinistro	16	N	
Interruttore degli indicatori di direzione	17	Numero chiave	14
Interruttore del lampeggio d'emergenza	20	Numero identificativo del veicolo	14
Interruttore di sicurezza	21	Numero motore	14
Interruttore luci	17	O	
L		Olio motore	
Launch control	77	Rabbocco	140
Leva del cambio	25	Sostituzione	137
Posizione a riposo, controllo	67	Ora	
Posizione a riposo, regolazione	67	Impostazione	56
Leva del freno anteriore	16	Orientamento del faro	
Posizione a riposo, regolazione	66	Controllo	130
Leva della frizione	16	P	
Posizione a riposo, regolazione	66	Parcheggio	83
Liquido freni		Parti di ricambio	11
del freno ruota anteriore, rabbocco	111	Pastiglie del freno	
della ruota posteriore, rabbocco	113	del freno ruota anteriore, controllo	112
Livello del liquido di raffreddamento		del freno ruota posteriore, controllo	115
nel vaso d'espansione, controllo	133	Pedale del freno	26
nel vaso d'espansione, correzione	134	Regolazione del piolino	66
Livello del liquido freni		Pignone	
della ruota anteriore, controllo	111	Controllo	106
della ruota posteriore, controllo	113	Piolino della leva del cambio	
Livello dell'olio motore		Regolazione	68
Controllo	137	Poggiapiedi passeggero	25
Luce di marcia diurna	123	Posizione del manubrio	65
M		Regolazione	65
Manopola dell'acceleratore	16		
Manuale d'uso	9		
Manutenzione	11		
Materiali ausiliari	11		
Materiali di consumo	11		

Posizione del supporto pedana	
Regolazione	68
Presa diagnosi	131
Pressione dei pneumatici	
Controllo	121
Procedura di avviamento	75
Programma di manutenzione	87-88
Pulsante avvisatore acustico	18
Pulsante di avviamento	21
Q	
Quadro strumenti	27-64
ABS	52
Anti Wheelie Mode	49
Attivazione e test	27
Audio	40
Avvertenze	29
Avviso: strada ghiacciata	29
Bluetooth	54
Button Illumination	55
Consumption	59
Contachilometri	35
Daytime Runn. Light	56
Display	31
Display ABS	36
Display Favorites	39
Display Navigation	39
Display Ride	37
Display Theme	55
Display TRACK (opzionale)	32
Distance	58
Extra Functions	47
General Info	46
Headset Type	54
Heated Grips (opzionale)	51, 59
Heated Seat (opzionale)	52, 60
Indicatore del livello di carburante	38
Indicatore dell'impianto di regolazione della velocità	36
Indicatore di marcia	37
Indicatore luminoso di cambiata	35
Indicatore temperatura del liquido di raffreddamento	38
Indicazione temperatura aria ambiente	38
KTM MY RIDE	40
Language	59
Launch Control	50
Layout Performance (opzionale)	33
Menu	39
Modalità diurna-notturna	28
Motorcycle	51
MTC+MSR (opzionale)	52
Navigation Information	41
Navigazione	41
Numero di giri	35
Ora	39
Pairing	43
Panoramica	27
Pressure	58
Quickshifter + (opzionale)	53
Regolazione dell'inclinazione	70
Regolazione dello slittamento	136
Ride Mode	48, 135
Riscaldamento della sella (opzionale)	37
Riscaldamento delle manopole (opzionale)	37
Service	47
Settings	53
Slip Adjuster	50
Spie	30
Tasto C1 e C2	53
Telefonia	44
Temperature	58
Throttle Response	49, 136
TPMS	46
Track	48
Trip 1	45
Trip 2	45
Units	57
Velocità	36
Volume	42
Warnings	47
Widget FAVORITES	62
Widget grande	34, 60
Widget HEATING	63
Widget INFO	62
Widget KTM MY RIDE	61
Widget MUSIC	63
Widget NAVIGATION	61
Widget piccolo	34, 60
Quantitativo	
Carburante	86, 153
Liquido di raffreddamento	153
Olio motore	139, 152
Quick shifter+	78
R	
Regolazione della coppia del motore in fase di rilascio	81
Regolazione dello slittamento	136
Regole di lavoro	9
Rifornimento	
Carburante	85
Rimessaggio	145
Ruota anteriore	
Montaggio	116
Smontaggio	116

Ruota posteriore
 Montaggio 118
 Smontaggio 118

S

Sella del passeggero
 Montaggio 98
 Rimozione 98

Sella del pilota
 Montaggio 99
 Rimozione 99

Serratura della sella 24

Servizio clienti 11

Silenziatore terminale
 Montaggio 102
 Smontaggio 101

Sistema antibloccaggio 109

Sistema di regolazione della velocità
 Utilizzo 18

Spie 30

Spoiler sinistro del serbatoio del carburante
 Montaggio 100
 Smontaggio 100

Spray antiforatura
 Utilizzo 121

Stato pneumatici
 Controllo 119

T

Tappo del serbatoio del carburante
 Apertura 23
 Chiusura 24

Targa dati 14

Tasti menu 17

Tasto +RES/-SET
 Utilizzo 20

Tasto RACE ON 21

Tensione della catena
 Controllo 104
 Regolazione 105

Traino 84

Trasporto 84

U

Unità filtranti
 Pulizia 137

Uso invernale
 Interventi di controllo e manutenzione ordinaria 143

Uso non conforme 7

Uso regolamentare 7

Utilizzo sicuro 8

V

Veicolo
 Caricamento 73

Vista del veicolo
 Anteriore sinistra 12
 Posteriore destra 13



3214761it

30.01.2023

