

## 390 ADVENTURE

CODICE ARTICOLO 3214576IT

The KTM logo, consisting of the letters 'KTM' in a bold, italicized, sans-serif font, is positioned on an orange rectangular background in the bottom right corner of the page.



Desideriamo congratularci con Lei per aver scelto una motocicletta KTM. Ora Lei è proprietario di un moderno veicolo sportivo, che certamente Le riserverà molte soddisfazioni, se opportunamente curato.

Le auguriamo buon viaggio, sempre all'insegna della sicurezza!

Inserire in basso i numeri di serie del proprio veicolo.

Numero identificativo del veicolo (📖 Pag. 14)	Timbro del concessionario
Numero motore (📖 Pag. 14)	
Codice della chiave (📖 Pag. 14)	

Al momento della pubblicazione il manuale d'uso era aggiornato per questa serie. Non si escludono tuttavia lievi scostamenti risultanti dagli sviluppi costruttivi.

Tutti i dati contenuti non sono vincolanti. KTM Sportmotorcycle GmbH si riserva in particolare il diritto di modificare o eliminare, senza sostituirli, dati tecnici, prezzi, colori, forme, materiali, prestazioni di servizio e assistenza, configurazioni, allestimenti e simili senza preavviso e senza indicarne i motivi, di adattarli alla situazione locale, nonché di cessare la produzione di un determinato modello senza preavviso. KTM non si assume alcuna responsabilità per la disponibilità a magazzino, gli scostamenti rispetto alle figure e alle descrizioni, nonché eventuali refusi di stampa ed errori. I modelli raffigurati includono talvolta equipaggiamenti speciali non compresi nel volume della fornitura di serie.

© 2022 KTM Sportmotorcycle GmbH, Mattighofen Austria

Tutti i diritti riservati

La ristampa, anche parziale, ed eventuali riproduzioni di qualsiasi tipo sono consentite solo previa autorizzazione scritta del titolare del copyright.



ISO 9001(12 100 6061)

Ai sensi della norma internazionale sulla gestione della qualità ISO 9001, KTM adotta processi per assicurare la massima qualità possibile del prodotto.

Rilasciato da: TÜV Management Service

REG.NO. 12 100 6061

KTM Sportmotorcycle GmbH  
Stallhofnerstraße 3  
5230 Mattighofen, Austria

Questo documento è valido per i seguenti modelli:





- 390 ADVENTURE EU (F5303V5, F5303V6)
- 390 ADVENTURE B.D. EU (F5303V7, F5303V8)
- 390 ADVENTURE B.D. 2 EU (F5303V7L, F5303V8L)
- 390 ADVENTURE JP (F5386V5, F5386V6)
- 390 ADVENTURE UK (F5322V5, F5322V6)
- 390 ADVENTURE AR (F5342V5, F5342V6)
- 390 ADVENTURE ASEAN (F5388V5, F5388V6)
- 390 ADVENTURE CN (F5387V5, F5387V6)
- 390 ADVENTURE CO (F5341V5, F5341V6)
- 390 ADVENTURE PH (F5382V5, F5382V6)



3214576it

02/2022

1	LEGENDA.....	6	6.6	Bloccasterzo e blocchetto di avviamento.....	17
1.1	Simboli utilizzati.....	6	6.7	Bloccaggio dello sterzo .....	17
1.2	Formattazione del testo .....	6	6.8	Sbloccaggio dello sterzo .....	18
2	AVVERTENZE PER LA SICUREZZA .....	7	6.9	Presa per gli accessori elettrici .....	18
2.1	Definizione del campo d'impiego .....	7	6.10	Apertura del tappo del serbatoio del carburante.....	18
2.2	Uso non conforme.....	7	6.11	Chiusura del tappo del serbatoio del carburante.....	19
2.3	Avvertenze per la sicurezza .....	7	6.12	Serratura della sella .....	20
2.4	Livello di pericolo e simboli .....	7	6.13	Borsa degli attrezzi.....	20
2.5	Avvertenza: evitare ogni tipo di manipolazione .....	8	6.14	Maniglie.....	20
2.6	Utilizzo sicuro.....	8	6.15	Poggiapiedi passeggero.....	20
2.7	Abbigliamento protettivo.....	9	6.16	Leva del cambio.....	21
2.8	Regole di lavoro .....	9	6.17	Pedale del freno.....	21
2.9	Ambiente .....	9	6.18	Cavalletto laterale .....	21
2.10	Manuale d'uso .....	9	7	QUADRO STRUMENTI.....	22
3	AVVERTENZE IMPORTANTI .....	11	7.1	Quadro strumenti .....	22
3.1	Garanzia del produttore, garanzia legale .....	11	7.2	Attivazione e test .....	22
3.2	Materiali di consumo, materiali ausiliari.....	11	7.3	Modalità diurna-notturna .....	22
3.3	Parti di ricambio, accessori tecnici ....	11	7.4	Avvertenze.....	23
3.4	Manutenzione.....	11	7.5	Spie di controllo .....	23
3.5	Figure.....	11	7.6	Display .....	24
3.6	Servizio clienti.....	11	7.7	Display MTC.....	25
4	VISTA DEL VEICOLO .....	12	7.8	Display ABS .....	25
4.1	Vista del veicolo anteriore sinistra (legenda).....	12	7.9	Numero di giri .....	25
4.2	Vista del veicolo posteriore destra (legenda).....	13	7.10	Indicatore luminoso di cambiata.....	26
5	NUMERI DI SERIE .....	14	7.11	Velocità.....	26
5.1	Numero identificativo del veicolo.....	14	7.12	Display ODO.....	27
5.2	Targa dati.....	14	7.13	Indicatore temperatura del liquido di raffreddamento .....	27
5.3	Numero motore.....	14	7.14	Indicatore del livello di carburante.....	27
5.4	Codice della chiave .....	14	7.15	Ora .....	28
6	ELEMENTI DI COMANDO .....	15	7.16	Visualizzazione Favourites.....	28
6.1	Leva della frizione.....	15	7.17	Visualizzazione Quick Selector 1 .....	28
6.2	Leva del freno anteriore .....	15	7.18	Visualizzazione Quick Selector 2 .....	29
6.3	Manopola dell'acceleratore.....	15	7.19	Menu .....	29
6.4	Interruttori sul manubrio a sinistra.....	15	7.19.1	KTM MY RIDE (opzionale) .....	29
6.4.1	Interruttore combinato.....	15	7.19.2	Trips/Data .....	30
6.4.2	Interruttore luci .....	16	7.19.3	Motorcycle .....	30
6.4.3	Tasti menu.....	16	7.19.4	Settings .....	30
6.4.4	Interruttore indicatori di direzione.....	16	7.19.5	Pairing (opzionale) .....	30
6.4.5	Pulsante avvisatore acustico .....	16	7.19.6	Phone (opzionale) .....	31
6.5	Interruttori sul manubrio a destra .....	17	7.19.7	Headset (opzionale) .....	32
6.5.1	Interruttore di sicurezza.....	17	7.19.8	Audio (opzionale).....	33
6.5.2	Pulsante d'avviamento.....	17	7.19.9	Telefonia (opzionale).....	34
			7.19.10	General Info .....	34
			7.19.11	Trip 1 .....	34
			7.19.12	Trip 2 .....	35
			7.19.13	Warning .....	35
			7.19.14	ABS.....	35
			7.19.15	MTC+MSR (opzionale).....	36
			7.19.16	Quick Shift+ (opzionale).....	37

7.19.17	Favourites .....	37	12.2	Regolazione dello smorzamento in compressione della forcella (EU/JP/UK/AR/CO) .....	61
7.19.18	Quick Selector 1 .....	37	12.3	Regolazione dello smorzamento in estensione della forcella (EU/JP/UK/AR/CO) .....	62
7.19.19	Quick Selector 2 .....	38	12.4	Regolazione del precarico molla dell'ammortizzatore  .....	62
7.19.20	Bluetooth (opzionale) .....	38	12.5	Regolazione dello smorzamento in estensione dell'ammortizzatore (EU/JP/UK/AR/CO) .....	63
7.19.21	Display Theme.....	38	13	MANUTENZIONE DEL TELAIO .....	64
7.19.22	Shift Light .....	39	13.1	Sollevamento della motocicletta tramite cavalletto alzamoto posteriore.....	64
7.19.23	Impostazione data e ora.....	39	13.2	Rimozione della motocicletta dal dispositivo di sollevamento posteriore.....	64
7.19.24	Distance .....	40	13.3	Sollevamento della motocicletta tramite il cavalletto alzamoto anteriore .....	64
7.19.25	Fuel Cons.....	40	13.4	Rimozione della motocicletta dal cavalletto alzamoto anteriore.....	65
7.19.26	Language .....	41	13.5	Pulizia delle cuffie parapolvere dei gambali della forcella .....	65
7.19.27	Service .....	41	13.6	Rimozione della sella del passeggero .....	66
7.19.28	Extra Functions .....	41	13.7	Montaggio della sella del passeggero .....	67
8	ERGONOMIA .....	42	13.8	Rimozione della sella del pilota .....	67
8.1	Regolazione della posizione del manubrio  .....	42	13.9	Montaggio della sella del pilota .....	67
8.2	Regolazione del cupolino .....	43	13.10	Controllo dello stato di imbrattamento della catena.....	68
8.3	Regolazione della posizione a riposo della leva del freno anteriore .....	43	13.11	Pulizia della catena.....	68
8.4	Regolazione della posizione a riposo della leva della frizione.....	44	13.12	Controllo della tensione della catena .....	69
8.5	Regolazione del piolino del pedale del freno .....	44	13.13	Regolazione della tensione della catena .....	69
8.6	Regolazione della posizione a riposo del pedale del freno  .....	44	13.14	Controllo di catena, corona dentata e pignone.....	70
8.7	Regolazione della leva del cambio .....	45	13.15	Smontaggio del paramotore.....	72
9	MESSA IN USO .....	47	13.16	Montaggio del paramotore.....	72
9.1	Note relative alla prima messa in uso .....	47	13.17	Smontaggio della piastrina paramotore.....	73
9.2	Rodaggio del motore.....	48	13.18	Montaggio della piastrina paramotore.....	73
9.3	Caricamento del veicolo.....	48	13.19	Smontaggio del parafrangente anteriore ...	74
10	ISTRUZIONI DI GUIDA .....	50	13.20	Montaggio del parafrangente anteriore .....	74
10.1	Interventi di controllo e manutenzione ordinaria prima di ogni messa in uso .....	50	14	IMPIANTO FRENANTE .....	75
10.2	Procedura di avviamento.....	50	14.1	Sistema anti-bloccaggio (ABS) .....	75
10.3	Accensione.....	51	14.2	Controllo dei dischi del freno .....	76
10.4	Quickshifter + (opzionale).....	52	14.3	Controllo del livello del liquido freni della ruota anteriore .....	77
10.5	Innesto marce e guida .....	52	14.4	Rabbocco del liquido freni della ruota anteriore  .....	77
10.6	Frenata .....	55			
10.7	Fermata, parcheggio.....	56			
10.8	Trasporto.....	57			
10.9	Rifornimento di carburante .....	57			
11	PROGRAMMA DI MANUTENZIONE.....	59			
11.1	Informazioni aggiuntive .....	59			
11.2	Operazioni obbligatorie .....	59			
11.3	Interventi raccomandati.....	60			
12	MESSA A PUNTO DEL TELAIO .....	61			
12.1	Forcella/Ammortizzatore (EU/JP/UK/AR/CO) .....	61			

14.5	Controllo delle pastiglie del freno della ruota anteriore .....	78	18	MESSA A PUNTO DEL MOTORE.....	106
14.6	Controllo della corsa a vuoto del pedale del freno.....	79	18.1	Controllo del gioco della leva della frizione .....	106
14.7	Regolazione della corsa a vuoto del pedale freno 🛠 .....	79	18.2	Regolazione del gioco della leva della frizione 🛠.....	106
14.8	Controllo del livello del liquido freni della ruota posteriore.....	80	19	MANUTENZIONE DEL MOTORE .....	107
14.9	Rabbocco del liquido freni della ruota posteriore 🛠.....	81	19.1	Controllo del livello dell'olio motore .....	107
14.10	Controllo delle pastiglie del freno della ruota posteriore.....	82	19.2	Sostituzione dell'olio motore e del filtro dell'olio, pulizia delle unità filtranti 🛠.....	107
15	RUOTE, PNEUMATICI .....	83	19.3	Rabbocco dell'olio motore.....	109
15.1	Smontaggio della ruota anteriore 🛠.....	83	20	PULIZIA, MANUTENZIONE ORDINARIA.....	110
15.2	Montaggio della ruota anteriore 🛠.....	83	20.1	Pulizia della motocicletta.....	110
15.3	Smontaggio della ruota posteriore 🛠.....	84	20.2	Interventi di controllo e manutenzione ordinaria per l'uso invernale .....	111
15.4	Montaggio della ruota posteriore 🛠.....	85	21	RIMESSAGGIO.....	113
15.5	Controllo dei gommini di smorzamento del mozzo posteriore 🛠.....	87	21.1	Rimessaggio .....	113
15.6	Controllo dello stato dei pneumatici ...	88	21.2	Messa in funzione dopo un periodo di magazzinaggio .....	114
15.7	Controllo della pressione pneumatici.....	89	22	DIAGNOSI DEI DIFETTI .....	115
16	IMPIANTO ELETTRICO .....	90	23	DATI TECNICI.....	117
16.1	Smontaggio della batteria da 12 V 🛠 .....	90	23.1	Motore .....	117
16.2	Montaggio della batteria da 12 V 🛠 ...	91	23.2	Coppie di serraggio motore.....	118
16.3	Messa in ricarica della batteria da 12 V 🛠 .....	91	23.3	Quantitativi .....	120
16.4	Sostituzione del fusibile principale ....	93	23.3.1	Olio motore .....	120
16.5	Sostituzione dei fusibili ABS .....	94	23.3.2	Liquido di raffreddamento .....	120
16.6	Sostituzione dei fusibili delle singole utenze elettriche.....	95	23.3.3	Carburante .....	120
16.7	Controllo dell'orientamento del faro ...	97	23.4	Telaio .....	120
16.8	Regolazione della profondità del fascio luminoso del faro.....	97	23.5	Impianto elettrico .....	121
16.9	Presenza diagnosi .....	98	23.6	Pneumatici.....	122
16.10	ACC1 e ACC2 anteriori .....	98	23.7	Forcella.....	122
16.11	ACC1 e ACC2 posteriori.....	98	23.7.1	EU/JP/UK/AR/CO .....	122
17	SISTEMA DI RAFFREDDAMENTO.....	99	23.7.2	ASEAN/CN/PH.....	122
17.1	Sistema di raffreddamento.....	99	23.8	Ammortizzatore.....	123
17.2	Controllo dell'antigelo e del livello del liquido di raffreddamento .....	99	23.8.1	EU/JP/UK/AR/CO .....	123
17.3	Controllo del livello del liquido di raffreddamento .....	101	23.8.2	ASEAN/CN/PH.....	123
17.4	Scarico del liquido di raffreddamento 🛠.....	102	23.9	Coppie di serraggio del telaio .....	124
17.5	Rabbocco/spurgo del sistema di raffreddamento 🛠.....	103	24	DICHIARAZIONI DI CONFORMITÀ .....	125
17.6	Sostituzione del liquido di raffreddamento 🛠.....	104	24.1	Dichiarazioni di conformità .....	125
			25	MATERIALI DI CONSUMO .....	126
			26	MATERIALI AUSILIARI .....	128
			27	NORME.....	129
			28	INDICE DEI TERMINI TECNICI.....	130
			29	ELENCO DELLE ABBREVIAZIONI .....	131

30	ELENCO DEI SIMBOLI .....	132
30.1	Simboli rossi .....	132
30.2	Simboli gialli e arancioni .....	132
30.3	Simboli verdi e blu.....	132
	INDICE.....	133

## 1.1 Simboli utilizzati

Di seguito è illustrato l'utilizzo di determinati simboli.



Contrassegna una reazione prevista (ad es. un intervento oppure una funzione).



Contrassegna una reazione imprevista (ad esempio una procedura oppure una funzione).



Contrassegna gli interventi che richiedono competenze tecniche e comprensione della materia. Per la vostra sicurezza, far eseguire questi interventi presso un'officina autorizzata KTM che si occuperà della vostra motocicletta in modo ottimale, impiegando manodopera specializzata e addestrata, e utilizzando i necessari utensili speciali.



Contrassegna un riferimento a una determinata pagina (alla pagina indicata sono riportate maggiori informazioni sull'argomento).



Contrassegna informazioni più dettagliate o suggerimenti.



Contrassegna il risultato di una verifica.



Contrassegno per la misurazione della tensione.



Contrassegno per la misurazione della corrente.



Contrassegna il termine di un intervento, eventuali operazioni successive incluse.

## 1.2 Formattazione del testo

Di seguito vengono illustrate le diverse opzioni di formattazione utilizzate nel testo.

**Nome proprio**

Contrassegna un nome proprio.

**Nome®**

Contrassegna un nome registrato.

**Marchio™**

Contrassegna un marchio di fabbrica.

**Termini sottolineati**

Rimandano a dettagli tecnici del veicolo o contrassegnano termini tecnici la cui spiegazione è riportata nell'indice dei termini tecnici.



## 2.1 Definizione del campo d'impiego

Questo veicolo è stato concepito e progettato per poter resistere alle sollecitazioni tipiche dell'impiego su strada e del fuoristrada non impegnativo (strade non asfaltate). Questo veicolo non è adatto per l'utilizzo in circuiti da corsa.



### Info

La motocicletta può essere utilizzata su strade pubbliche solo nella versione omologata.

## 2.2 Uso non conforme

Utilizzare il veicolo esclusivamente secondo l'uso conforme.

Da un uso non conforme possono derivare pericoli per persone, materiali e l'ambiente.

Qualsiasi utilizzo del veicolo diverso da quello conforme e da quanto specificato nella definizione del campo d'impiego è considerato non conforme.

Rientrano in un uso non conforme anche l'impiego di materiali d'esercizio e ausiliari le cui specifiche non corrispondono a quelle richieste per il rispettivo utilizzo.

## 2.3 Avvertenze per la sicurezza

Per un utilizzo sicuro del prodotto descritto, è necessario rispettare alcune avvertenze per la sicurezza. Per questo motivo leggere attentamente queste istruzioni e tutte quelle fornite in dotazione. Nel testo le avvertenze per la sicurezza sono state opportunamente evidenziate e inserite in corrispondenza dei punti rilevanti.



### Info

In diversi punti ben visibili del prodotto descritto sono applicati vari adesivi riportanti indicazioni e avvertenze. Non rimuovere nessuno di questi adesivi. In caso di assenza, non sarà più possibile individuare potenziali pericoli e sussiste il rischio di lesioni.

## 2.4 Livello di pericolo e simboli



### Pericolo

Indica un pericolo in grado di causare la repentina e sicura morte o provocare gravi lesioni permanenti nel caso in cui non si adottino le necessarie misure di sicurezza.



### Avvertenza

Indica un pericolo che potrebbe essere mortale o provocare gravi lesioni nel caso in cui non si adottino le necessarie misure di sicurezza.



### Attenzione

Indica un pericolo che potrebbe provocare leggere lesioni nel caso in cui non si adottino le necessarie misure di sicurezza.

### Nota

Indica un pericolo in grado di provocare gravi danni materiali e al veicolo nel caso in cui non si adottino le necessarie misure di sicurezza.



### Nota

Indica un pericolo in grado di provocare danni ambientali nel caso in cui non si adottino le necessarie misure di sicurezza.

### 2.5 Avvertenza: evitare ogni tipo di manipolazione

È vietato apportare modifiche ai componenti insonorizzanti. Le seguenti misure o la realizzazione delle seguenti condizioni sono vietati per legge:

- 1 Rimozione o messa fuori funzione di qualsiasi dispositivo o componente con funzione insonorizzante di un veicolo nuovo, sia che ciò avvenga prima della vendita o della consegna al cliente finale o durante l'utilizzo del veicolo per scopi diversi dalla manutenzione, riparazione o sostituzione.
- 2 Utilizzo del veicolo in seguito a rimozione o messa fuori funzione di un dispositivo o di un componente di questo tipo.

Esempi di manipolazioni vietate per legge:

- 1 Rimozione o perforazione di silenziatori, deflettori, collettori o altri componenti dell'impianto dei gas di scarico.
- 2 Rimozione o perforazione di componenti dell'impianto d'aspirazione.
- 3 Utilizzo con manutenzione non eseguita a regola d'arte.
- 4 Sostituzione di componenti mobili del veicolo o di componenti dell'impianto di scarico o dell'impianto d'aspirazione con componenti non omologati dal costruttore.

### 2.6 Utilizzo sicuro



#### Pericolo

**Rischio di incidente** Un pilota non abile alla guida mette in pericolo sé stesso e gli altri.

- Non utilizzare il veicolo se si è sotto l'influenza di alcol, droghe o farmaci.
- Non utilizzare il veicolo se non si è in condizioni fisiche e mentali idonee.



#### Pericolo

**Rischio di avvelenamento** I gas di scarico sono tossici e possono provocare perdita di coscienza e morte.

- A motore in funzione assicurare sempre una sufficiente aerazione.
- Utilizzare un sistema di aspirazione gas di scarico adeguato quando si avvia o si lascia in moto il motore in ambienti chiusi.



#### Avvertenza

**Pericolo di scottature** Durante il funzionamento, alcune parti del veicolo raggiungono temperature molto alte.

- Non toccare parti come l'impianto di scarico, il radiatore, il motore, l'ammortizzatore o l'impianto frenante prima che i componenti del veicolo si siano raffreddati.
- Prima di effettuare qualsiasi intervento far raffreddare le parti del veicolo.

Utilizzare il veicolo solo se in perfette condizioni tecniche, in modo regolamentare e conformemente alle norme di sicurezza e tutela ambientale.

Per l'utilizzo su strada occorre essere in possesso della necessaria patente di guida.

Far riparare tempestivamente presso un'officina autorizzata KTM eventuali anomalie che pregiudicano la sicurezza.

Attenersi a quanto indicato sugli adesivi applicati sul veicolo, che riportano le indicazioni e le avvertenze.

## 2.7 Abbigliamento protettivo



### Avvertenza

**Pericolo di lesioni** L'assenza di un abbigliamento protettivo o l'utilizzo di capi difettosi possono comportare un maggior rischio per la sicurezza.

- Indossare sempre un abbigliamento protettivo idoneo (casco, stivali, guanti e giacca e pantaloni con protezioni).
- Indossare sempre abbigliamento protettivo in perfetto stato e a norma.

Per la vostra sicurezza KTM consiglia di guidare il veicolo solo con indosso un abbigliamento protettivo adatto.

## 2.8 Regole di lavoro

Se non altrimenti specificato, effettuare tutti i lavori con l'accensione disattivata (modelli con blocchetto di avviamento, modelli con chiave radiotrasmittente) ovvero a motore spento (modelli senza blocchetto di avviamento o chiave radiotrasmittente).

Alcuni interventi prevedono l'utilizzo di utensili speciali. Questi non sono in dotazione al veicolo, ma possono essere ordinati specificando il codice indicato tra parentesi. Esempio: estrattore per cuscinetti (15112017000)

Se non diversamente specificato, le condizioni normali si applicano a tutti i lavori e a tutte le descrizioni.

Temperatura ambiente	20 °C
Pressione aria ambiente	1.013 mbar
umidità relativa dell'aria	60 ± 5 %

I componenti non riutilizzabili (ad es. viti e dadi autobloccanti, viti di espansione, guarnizioni, anelli di tenuta, O-ring, copiglie e rosette di sicurezza) devono essere sostituiti con componenti nuovi.

In alcuni casi è necessario utilizzare del bloccante per filetti (ad es. **Loctite**®). Per l'utilizzo attenersi alle avvertenze specifiche fornite dal produttore.

Se su un pezzo nuovo è già stato applicato del bloccante per filetti (ad es. **Precote**®), non applicarne dell'altro.

Per i componenti che vengono riutilizzati dopo lo smontaggio, procedere con la pulizia e controllare se sono usurati o danneggiati. Sostituire i componenti danneggiati o usurati.

Al termine dei lavori di riparazione o di un tagliando, assicurarsi che il veicolo sia idoneo e sicuro per il funzionamento.

## 2.9 Ambiente

Un utilizzo pienamente responsabile della motocicletta farà sì che tali problemi e dissidi non debbano insorgere. Per garantire il futuro del motociclismo, usare sempre la moto entro i limiti della legalità, tutelare l'ambiente e rispettare i diritti altrui.

Per lo smaltimento dell'olio esausto o di altri materiali di consumo/ausiliari e componenti vecchi attenersi alle leggi e alle direttive in vigore nel rispettivo paese.

Poiché le motociclette non rientrano nel campo d'applicazione della direttiva UE relativa allo smaltimento di veicoli vecchi, non vi sono leggi specifiche a riguardo. Il vostro concessionario KTM autorizzato sarà lieto di aiutarvi.

## 2.10 Manuale d'uso

Prima di affrontare la prima uscita, leggere con attenzione e integralmente il presente manuale d'uso. Il manuale d'uso contiene molte informazioni e consigli che faciliteranno la guida, le manovre e la manutenzione del veicolo. Solo così sarà possibile trovare l'assetto personale ottimale e prevenire infortuni.



### Suggerimento

Salvare il presente manuale d'uso sul dispositivo in modo da poterlo leggere in qualsiasi momento.

Terminata la lettura del manuale, per maggiori informazioni sul veicolo o per chiarimenti contattare un concessionario autorizzato KTM.

Il manuale d'uso è un componente importante del veicolo. Qualora il veicolo venga rivenduto, il manuale d'uso deve essere scaricato nuovamente dal nuovo proprietario.

Il manuale d'uso può essere scaricato più volte mediante il codice QR o il link sul certificato di consegna.

## 2 AVVERTENZE PER LA SICUREZZA

Il manuale d'uso può essere scaricato anche dal sito web del rispettivo concessionario autorizzato KTM o dal sito web KTM. È anche possibile ordinare una copia stampata tramite il rispettivo concessionario autorizzato KTM.  
Sito web KTM internazionale: [KTM.COM](http://KTM.COM)

### 3.1 Garanzia del produttore, garanzia legale

Gli interventi prescritti nel programma di manutenzione devono essere eseguiti esclusivamente presso un'officina autorizzata KTM e vanno attestati su **KTM Dealer.net**, altrimenti si perde qualsiasi diritto alla garanzia. I danni, anche indiretti, causati da manipolazioni e/o modifiche al veicolo non sono coperti dalla garanzia del produttore.

### 3.2 Materiali di consumo, materiali ausiliari



#### Nota

**Pericolo di inquinamento ambientale** Un utilizzo non corretto del carburante può provocare danni all'ambiente.

- Evitare che il carburante finisca nelle falde acquifere, nel terreno o nell'impianto fognario.

Utilizzare i materiali di consumo e ausiliari secondo quanto riportato nel manuale d'uso e nelle specifiche.

### 3.3 Parti di ricambio, accessori tecnici

Per la propria sicurezza, utilizzare esclusivamente parti di ricambio e accessori autorizzati e/o consigliati da KTM e farli montare presso un'officina autorizzata KTM. KTM non si assume alcuna responsabilità in relazione ai prodotti forniti da terzi e per gli eventuali danni che ne possono derivare.

Alcune parti di ricambio e accessori sono indicati tra parentesi nel testo. Il vostro concessionario autorizzato KTM sarà lieto di consigliarvi a riguardo.

Le attuali **KTM PowerParts** per il Suo veicolo sono riportate sul sito web KTM.

Sito web KTM internazionale: [KTM.COM](http://KTM.COM)

### 3.4 Manutenzione

Prerequisito per un funzionamento ineccepibile e la prevenzione di usura precoce è l'osservanza dei tagliandi, degli interventi di manutenzione e messa a punto di motore e telaio menzionati nel presente manuale d'uso. Un'errata messa a punto del telaio può causare danni e la rottura delle sospensioni.

L'utilizzo del veicolo in condizioni d'impiego gravose, ad. es. ambiente polveroso, sotto forti piogge, temperature molto calde o carichi elevati, può comportare un'usura superiore alla media per componenti quali il filtro dell'aria, il sistema di trasmissione, gli impianti frenanti o i componenti delle sospensioni. Pertanto il controllo o la sostituzione dei componenti potrebbe risultare necessario già prima della scadenza del tagliando.

Attenersi sempre al periodo di rodaggio e agli intervalli prescritti per il tagliando. La loro stretta osservanza è essenziale per incrementare la vita utile della motocicletta.

Per quanto riguarda gli intervalli basati su chilometraggio e tempo, si applica l'intervallo che viene raggiunto per primo.

### 3.5 Figure

Le figure riportate in questo manuale potrebbero raffigurare un equipaggiamento speciale.

Ai fini di una maggiore chiarezza, alcuni componenti potrebbero essere stati smontati o non venire raffigurati. Lo smontaggio non è sempre necessario. Fare riferimento alle istruzioni riportate nel testo.

### 3.6 Servizio clienti

Per eventuali chiarimenti sul vostro veicolo e sulla KTM contattare il proprio concessionario autorizzato KTM.

L'elenco dei concessionari autorizzati KTM è disponibile sul sito web KTM.

Sito web KTM internazionale: [KTM.COM](http://KTM.COM)

### 4.1 Vista del veicolo anteriore sinistra (legenda)



A01126-10

- ❶ Quadro strumenti
- ❷ Leva della frizione (📖 Pag. 15)
- ❸ Sella del pilota
- ❹ Sella del passeggero
- ❺ Maniglie (📖 Pag. 20)
- ❻ Serratura della sella (📖 Pag. 20)
- ❼ Poggiapiedi passeggero (📖 Pag. 20)
- ❽ Cavalletto laterale (📖 Pag. 21)
- ❾ Leva del cambio (📖 Pag. 21)

## 4.2 Vista del veicolo posteriore destra (legenda)



A01127-10

- ❶ Borsa degli attrezzi (📖 Pag. 20)
- ❷ Interruttore luci (📖 Pag. 16)
- ❷ Tasti menu (📖 Pag. 16)
- ❷ Interruttore indicatori di direzione (📖 Pag. 16)
- ❷ Pulsante avvisatore acustico (📖 Pag. 16)
- ❸ Bloccasterzo e blocchetto di avviamento (📖 Pag. 17)
- ❹ Interruttore di sicurezza (📖 Pag. 17)
- ❹ Pulsante d'avviamento (📖 Pag. 17)
- ❺ Manopola dell'acceleratore (📖 Pag. 15)
- ❻ Leva del freno anteriore (📖 Pag. 15)
- ❼ Numero identificativo del veicolo (📖 Pag. 14)
- ❼ Targa dati (📖 Pag. 14)
- ❸ Pedale del freno (📖 Pag. 21)

## 5.1 Numero identificativo del veicolo

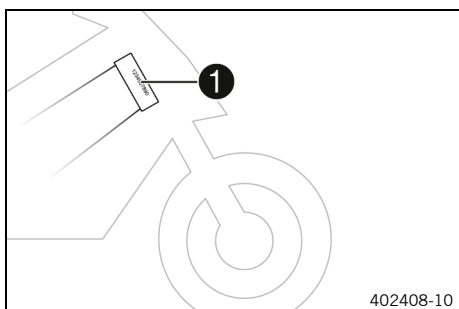

Il numero identificativo del veicolo ❶ è impresso sul canotto di sterzo a destra.

## 5.2 Targa dati

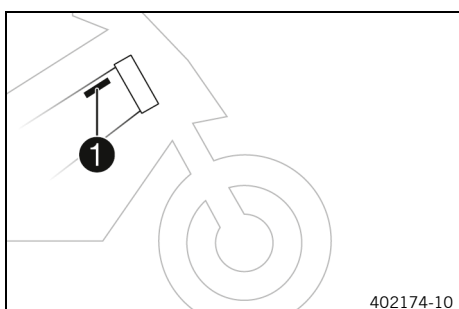

La targa dati ❶ è situata sul telaio a destra, dietro il canotto di sterzo.

## 5.3 Numero motore

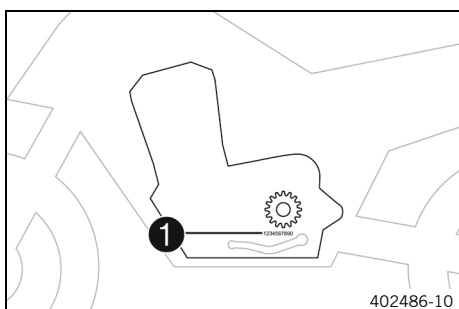

Il numero motore ❶ è impresso sul lato sinistro del motore al di sotto del pignone.

## 5.4 Codice della chiave

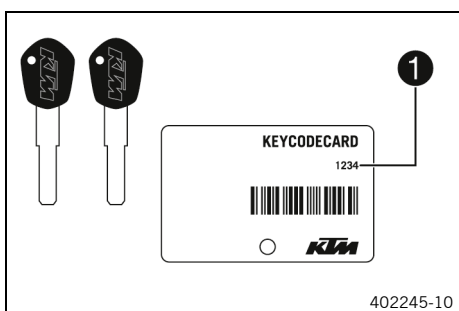

Il codice della chiave ❶ è indicato sul **KEYCODECARD**.

### **i** Info

Per ordinare una chiave di scorta è necessario il codice della chiave. Conservare la **KEYCODECARD** in un luogo sicuro.

Se si dispone ancora di almeno una chiave di accensione, è possibile realizzarne un duplicato. Se non si dispone più di nessun esemplare della chiave di accensione, occorre sostituire l'intera serratura.



## 6.1 Leva della frizione

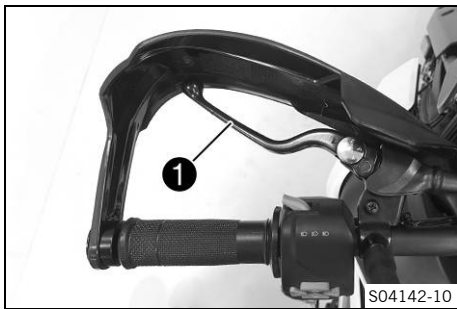

La leva della frizione ❶ è posta a sinistra sul manubrio.

## 6.2 Leva del freno anteriore



La leva del freno anteriore ❶ è situata sul manubrio a destra. Il freno della ruota anteriore viene azionato con la leva del freno anteriore.

## 6.3 Manopola dell'acceleratore

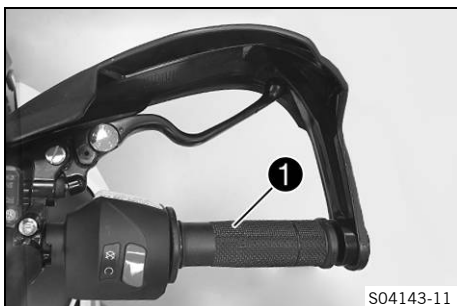

La manopola dell'acceleratore ❶ è situata sul manubrio a destra.

## 6.4 Interruttori sul manubrio a sinistra

### 6.4.1 Interruttore combinato

L'interruttore combinato è situato a sinistra sul manubrio.

#### Panoramica dell'interruttore combinato a sinistra

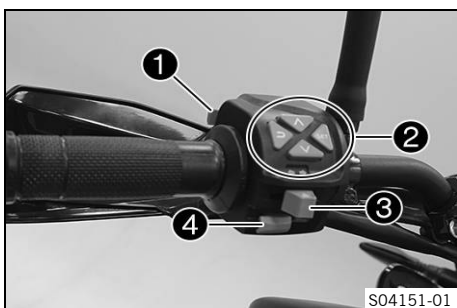

- ❶ Interruttore luci (📖 Pag. 16)
- ❷ Tasti menu (📖 Pag. 16)
- ❸ Interruttore indicatori di direzione (📖 Pag. 16)
- ❹ Pulsante avvisatore acustico (📖 Pag. 16)

## 6.4.2 Interruttore luci

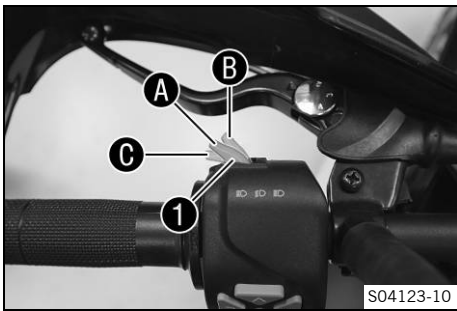

L'interruttore luci **1** si trova a sinistra sul manubrio.

### Stati possibili

	Luca anabbagliante accesa – Interruttore luci in posizione <b>A</b> . In questa posizione la luce anabbagliante e il fanalino posteriore sono accesi.
	Luca abbagliante accesa – Interruttore luci premuto in posizione <b>B</b> . In questa posizione la luce abbagliante e il fanalino posteriore sono accesi.
	Lampeggio fari – Tirare l'interruttore luci in posizione <b>C</b> .

## 6.4.3 Tasti menu

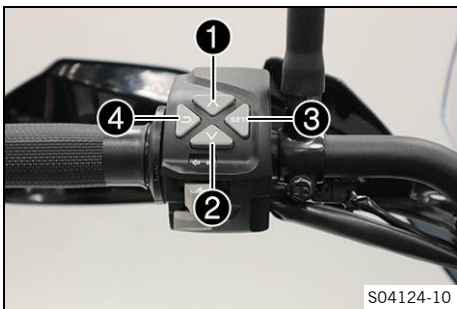

I tasti di menu si trovano al centro sull'interruttore combinato a sinistra.

I tasti menu permettono di comandare il display sul quadro strumenti.

Al tasto **1** è associato il tasto **UP**.

Al tasto **2** è associato il tasto **DOWN**.

Al tasto **3** è associato il tasto **SET**.

Al tasto **4** è associato il tasto **BACK**.

## 6.4.4 Interruttore indicatori di direzione

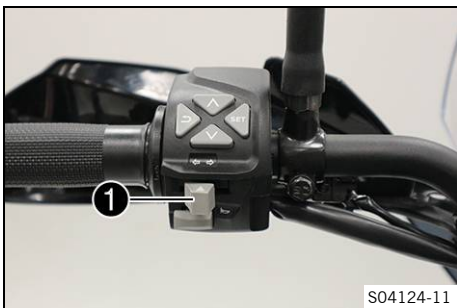

L'interruttore degli indicatori di direzione **1** si trova a sinistra sul manubrio.

### Stati possibili

	Indicatore di direzione non inserito – Interruttore degli indicatori di direzione premuto verso la custodia dell'interruttore.
	Indicatore di direzione sinistro inserito – Interruttore degli indicatori di direzione premuto verso sinistra. Una volta premuto, l'interruttore degli indicatori di direzione torna in posizione centrale.
	Indicatore di direzione destro inserito – Interruttore degli indicatori di direzione premuto verso destra. Una volta premuto, l'interruttore degli indicatori di direzione torna in posizione centrale.

## 6.4.5 Pulsante avvisatore acustico

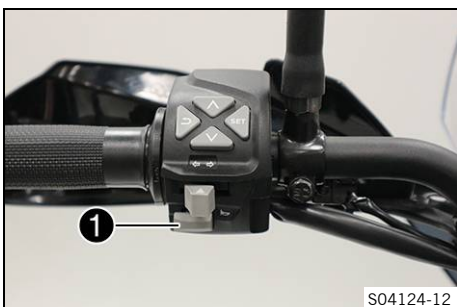

Il pulsante dell'avvisatore acustico **1** si trova a sinistra sul manubrio.

### Stati possibili

- Pulsante dell'avvisatore acustico in posizione di riposo
- Pulsante dell'avvisatore acustico premuto – In questa posizione l'avvisatore acustico viene azionato.

## 6.5 Interruttori sul manubrio a destra

### 6.5.1 Interruttore di sicurezza



L'interruttore di sicurezza ① è ubicato a destra sul manubrio.

#### Stati possibili

	Interruttore di sicurezza disinserito – In questa posizione il circuito d'accensione è interrotto: il motore si spegne e non può più essere riavviato.
	Interruttore di sicurezza inserito – Questa posizione è necessaria per il funzionamento, il circuito d'accensione è chiuso.

### 6.5.2 Pulsante d'avviamento



Il pulsante d'avviamento ① è situato a destra sul manubrio.

#### Stati possibili

- Pulsante di avviamento ③ in posizione a riposo
- Pulsante di avviamento ③ premuto – In questa posizione viene azionato il motorino di avviamento elettrico.

## 6.6 Bloccasterzo e blocchetto di avviamento



Il blocchetto di avviamento e bloccasterzo si trova sulla piastra superiore della forcella.

#### Stati possibili

	Accensione disinserita <b>OFF</b> – In questa posizione il circuito d'accensione è interrotto: il motore acceso si spegne e non è possibile avviare il motore. È possibile estrarre la chiave di accensione.
	Accensione inserita <b>ON</b> – In questa posizione il circuito d'accensione è chiuso e il motore può essere avviato.
	Sterzo bloccato <b>LOCK</b> – In questa posizione il circuito d'accensione è interrotto e lo sterzo bloccato. È possibile estrarre la chiave di accensione.

## 6.7 Bloccaggio dello sterzo

### Nota

**Rischio di danneggiamento** Il veicolo parcheggiato potrebbe mettersi involontariamente in movimento o cadere.

- Parcheggiare il veicolo su un terreno stabile e in piano.

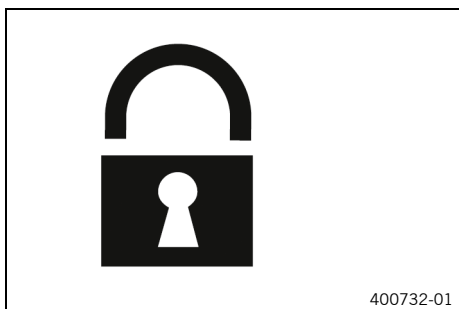

- Spegnere il veicolo.
- Girare il manubrio tutto a sinistra fino a battuta.
- Infilare la chiave di accensione nel blocchetto di avviamento e bloccasterzo, premerla e ruotarla verso sinistra. Estrarre la chiave di accensione.
- ✓ In questo modo non sarà più possibile girare lo sterzo.

## 6.8 Sbloccaggio dello sterzo

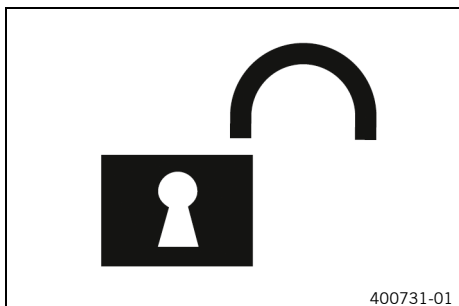

- Infilare la chiave di accensione nel blocchetto di avviamento e bloccasterzo, premerla e quindi ruotarla verso destra. Estrarre la chiave di accensione.
- ✓ Sarà nuovamente possibile sterzare.

## 6.9 Presa per gli accessori elettrici

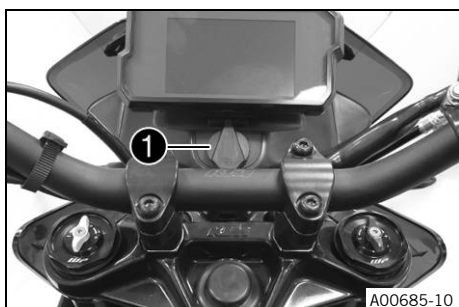

La presa **1** per gli accessori elettrici è situata davanti alla piastra superiore della forcella. È collegata e assicurata al positivo sotto chiave.

Preso per gli accessori elettrici	
Tensione	12 V
Assorbimento massimo di corrente	10 A

## 6.10 Apertura del tappo del serbatoio del carburante



### Pericolo

**Pericolo d'incendio** Il carburante è facilmente infiammabile.

All'interno del serbatoio il carburante tende a espandersi e, in caso di surriscaldamento, potrebbe fuoriuscire se il livello di riempimento è eccessivo.

- Non fare rifornimento in prossimità di fiamme libere o sigarette accese.
- Spegnere il motore quando si fa rifornimento.
- Accertarsi che non venga versato carburante, in particolare sui componenti caldi del veicolo.
- Asciugare immediatamente l'eventuale carburante versato.
- Rispettare le indicazioni riguardanti il rifornimento di carburante.

**Avvertenza**

**Rischio di avvelenamento** Il carburante è un liquido velenoso e dannoso per la salute.

- Evitare che il carburante entri in contatto con la pelle, gli occhi o i vestiti.
- In caso di ingestione di carburante, contattare subito un medico.
- Non respirare i vapori del carburante.
- In caso di contatto con la pelle, risciacquare la parte interessata con molta acqua.
- Sciacquare bene gli occhi con acqua e rivolgersi a un medico nel caso in cui del carburante sia finito negli occhi.
- Cambiarsi i vestiti se sopra vi è finito del carburante.
- Conservare correttamente il carburante in una tanica idonea e tenerlo lontano dalla portata dei bambini.

**Nota**

**Pericolo di inquinamento ambientale** Un utilizzo non corretto del carburante può provocare danni all'ambiente.

- Evitare che il carburante finisca nelle falde acquifere, nel terreno o nell'impianto fognario.

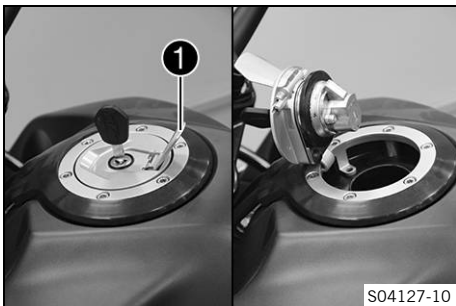

- Sollevare lo sportellino ❶ del tappo del serbatoio del carburante e inserire la chiave di accensione nella serratura.

**Nota bene**

**Rischio di danneggiamento** Se eccessivamente sollecitata, la chiave di accensione può rompersi.

Se danneggiate, sostituire le chiavi di accensione.

- Premere il tappo del serbatoio del carburante per scaricare la chiave di accensione.
- Ruotare la chiave di accensione di 90° in senso orario.
- Sollevare il tappo del serbatoio del carburante.

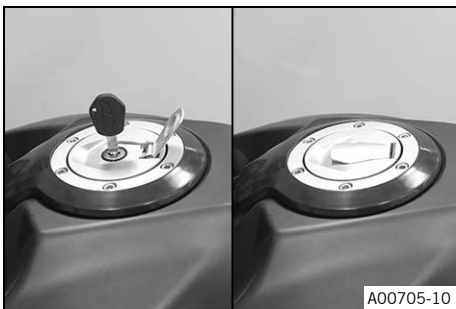
**6.11 Chiusura del tappo del serbatoio del carburante****Avvertenza**

**Pericolo d'incendio** Il carburante è facilmente infiammabile, tossico e dannoso per la salute.

- Dopo averlo chiuso, controllare che il tappo del serbatoio del carburante sia bloccato correttamente.
- Cambiarsi i vestiti se sopra vi è finito del carburante.
- In caso di contatto con la pelle, risciacquare subito la parte interessata con molta acqua.

- Abbassare il tappo del serbatoio del carburante.
- Ruotare la chiave di accensione di 90° in senso orario.
- Spingere il tappo del serbatoio del carburante verso l'interno e girare la chiave di accensione in senso antiorario finché la serratura del tappo del serbatoio del carburante non si innesta.
- Estrarre la chiave di accensione e richiudere lo sportellino.



### 6.12 Serratura della sella

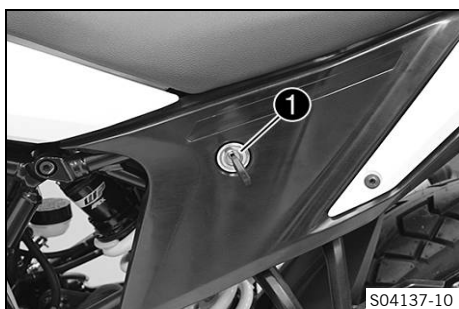

La serratura della sella ❶ si trova a sinistra accanto alla sella. La serratura della sella può essere sbloccata con la chiave di accensione.

### 6.13 Borsa degli attrezzi

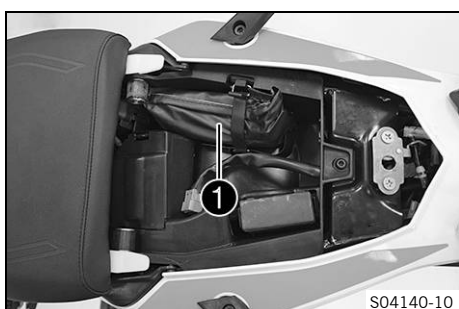

La borsa degli attrezzi ❶ è situata sotto la sella del passeggero.

### 6.14 Maniglie

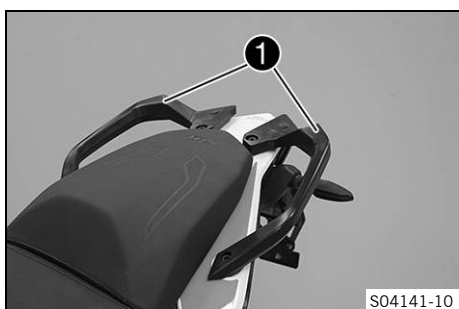

Le maniglie ❶ consentono di manovrare la motocicletta. Durante la marcia, il passeggero può utilizzarla per reggersi.

### 6.15 Poggiapiedi passeggero

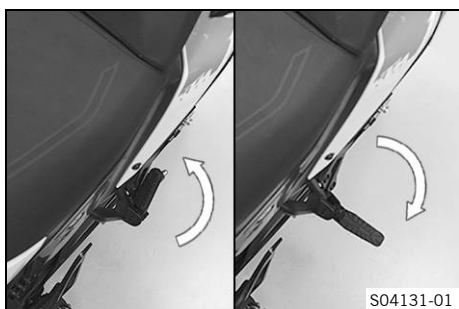

I poggiapiedi passeggero sono richiudibili.

#### Stati possibili

- Poggiapiedi passeggero chiusi – Per la guida senza passeggero.
- Poggiapiedi passeggero aperti – Per la guida con passeggero.

### 6.16 Leva del cambio

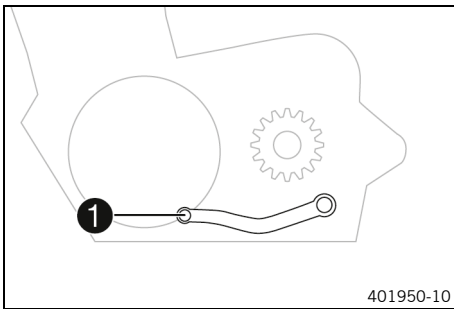

La leva del cambio ❶ è montata sul lato sinistro del motore.

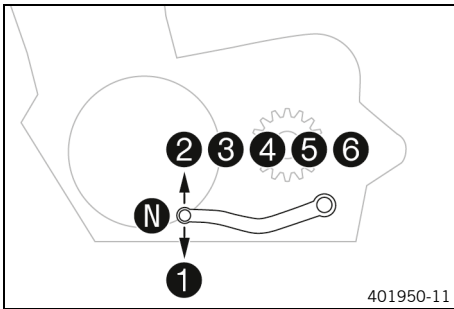

La posizione delle marce è illustrata in figura.

La posizione del folle o marcia a vuoto si trova tra la 1ª e la 2ª.

### 6.17 Pedale del freno

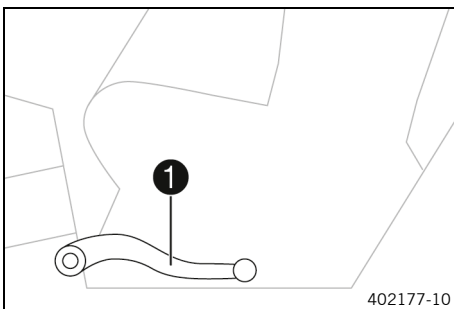

Il pedale del freno ❶ si trova davanti alla pedana destra.  
Il pedale del freno aziona il freno ruota posteriore.

### 6.18 Cavalletto laterale

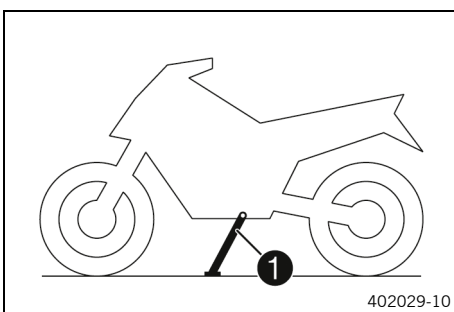

Il cavalletto laterale ❶ è situato sul lato sinistro del veicolo.  
Il cavalletto laterale permette di parcheggiare la motocicletta.

#### **i** Info

Quando si guida, il cavalletto laterale deve essere tenuto chiuso.

Il cavalletto laterale è collegato al sistema di avviamento sicuro, attenersi alle istruzioni di guida.

#### Stati possibili

- Cavalletto laterale aperto – Il veicolo può essere appoggiato sul cavalletto laterale. Il sistema di avviamento sicuro è attivo.
- Cavalletto laterale chiuso – Questa è la posizione del cavalletto richiesta durante la marcia. Il sistema di avviamento sicuro non è attivo.

## 7.1 Quadro strumenti

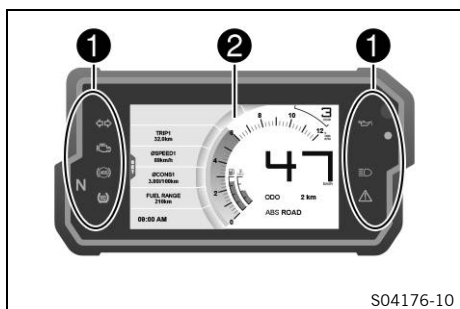

Il quadro strumenti è situato davanti al manubrio.  
Il quadro strumenti è suddiviso in due aree funzionali.

- 1 Spie di controllo (📖 Pag. 23)
- 2 Display

## 7.2 Attivazione e test



### Attivazione

Il quadro strumenti viene attivato con l'accensione.

### Info

La luminosità dei display è regolata da un apposito sensore luce ambiente integrato nel quadro strumenti.

### Test

Sul display viene visualizzato il testo di benvenuto e le spie di controllo vengono accese brevemente ai fini di un controllo funzionale.

## 7.3 Modalità diurna-notturna

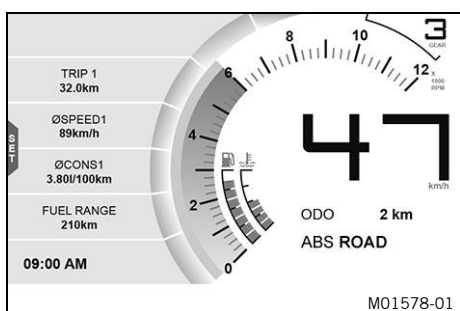

La modalità diurna viene rappresentata con colori chiari.

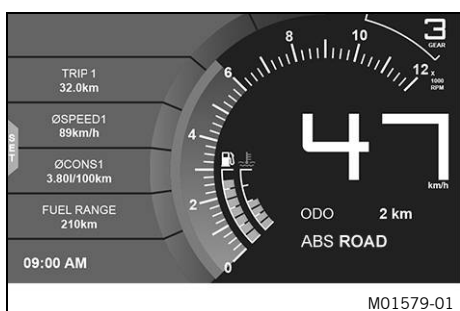

La modalità notturna viene rappresentata con colori scuri.

### Info

Il sensore luce ambiente nel quadro strumenti rileva la luminosità dell'ambiente. In base alla luminosità rilevata dal sensore luce ambiente, la luminosità del display aumenta o diminuisce e, a seconda dell'impostazione, il sistema commuta all'altra modalità.

La modalità di visualizzazione può essere configurata nel menu **Display Theme**, ove è possibile selezionare la modalità diurna-notturna automatica o la modalità notturna fissa.



## 7.4 Avvertenze

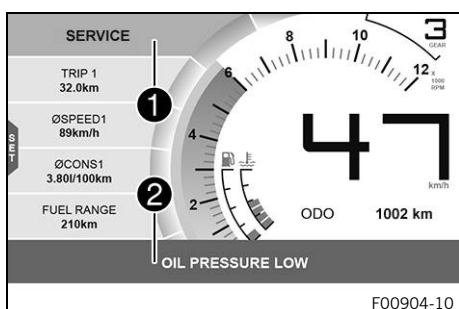

Le avvertenze vengono visualizzate sul bordo superiore e/o inferiore del display e, a seconda dell'importanza, sono di colore giallo o rosso.

Le avvertenze gialle ① indicano malfunzionamenti o informazioni che richiedono un intervento o un adattamento rapido dello stile di guida.

Le avvertenze rosse ② indicano malfunzionamenti o informazioni che richiedono un intervento immediato.

### **i** Info

Le avvertenze si spengono premendo un tasto qualsiasi. Tutte le avvertenze presenti vengono visualizzate nel menu **Warning** fintanto che sono attive.

## 7.5 Spie di controllo



S04178-01

Le spie forniscono informazioni supplementari sullo stato di funzionamento della motocicletta. All'inserimento dell'accensione si illuminano brevemente tutte le spie di controllo.

### **i** Info

La spia di malfunzionamento rimane sempre accesa quando il motore non è in funzione. Se la spia di malfunzionamento rimane accesa con il motore in funzione, fermarsi rispettando le norme del Codice della Strada e contattare un'officina autorizzata KTM.

La spia della pressione dell'olio è sempre accesa fintanto che il motore è spento. Se la spia della pressione dell'olio rimane accesa con il motore in funzione, fermarsi subito nel rispetto del Codice della Strada e spegnere il motore.

La spia di avvertimento dell'ABS rimane accesa fino al raggiungimento di una velocità uguale o superiore a ca. 6 km/h (ca. 4 mph).

## Stati possibili

	La spia verde degli indicatori di direzione si accende e lampeggia a intermittenza – È stato inserito l'indicatore di direzione.
	La spia gialla di malfunzionamento si accende – L'OB <sup>D</sup> ha rilevato un malfunzionamento nell'elettronica del veicolo. Fermarsi rispettando il codice della strada e mettersi in contatto con un'officina autorizzata KTM.
	La spia gialla dell'ABS si accende – Messaggio di stato o d'errore in relazione all'ABS.
	La spia gialla del controllo trazione TC si accende – L'unità <b>MTC</b> non è attiva o è in fase di regolazione. La spia del controllo trazione TC si accende anche quando viene rilevato un malfunzionamento. Contattare un'officina autorizzata KTM. La spia di controllo TC lampeggia quando l'unità <b>MTC</b> interviene in modo attivo.
	La spia verde della marcia in folle è accesa – Il cambio è in posizione di folle.
	La spia rossa della pressione dell'olio è accesa – La pressione dell'olio è troppo bassa. Fermarsi immediatamente nel rispetto del codice della strada e spegnere il motore.
	La spia rossa dell'antifurto lampeggia – Messaggio di stato se è presente un antifurto (opzionale).
	La spia blu della luce abbagliante è accesa – La luce abbagliante è inserita.
	La spia generale gialla è accesa – È stata rilevata un'avvertenza/indicazione di avvertimento per la sicurezza d'esercizio. Il messaggio viene inoltre visualizzato.

## 7.6 Display

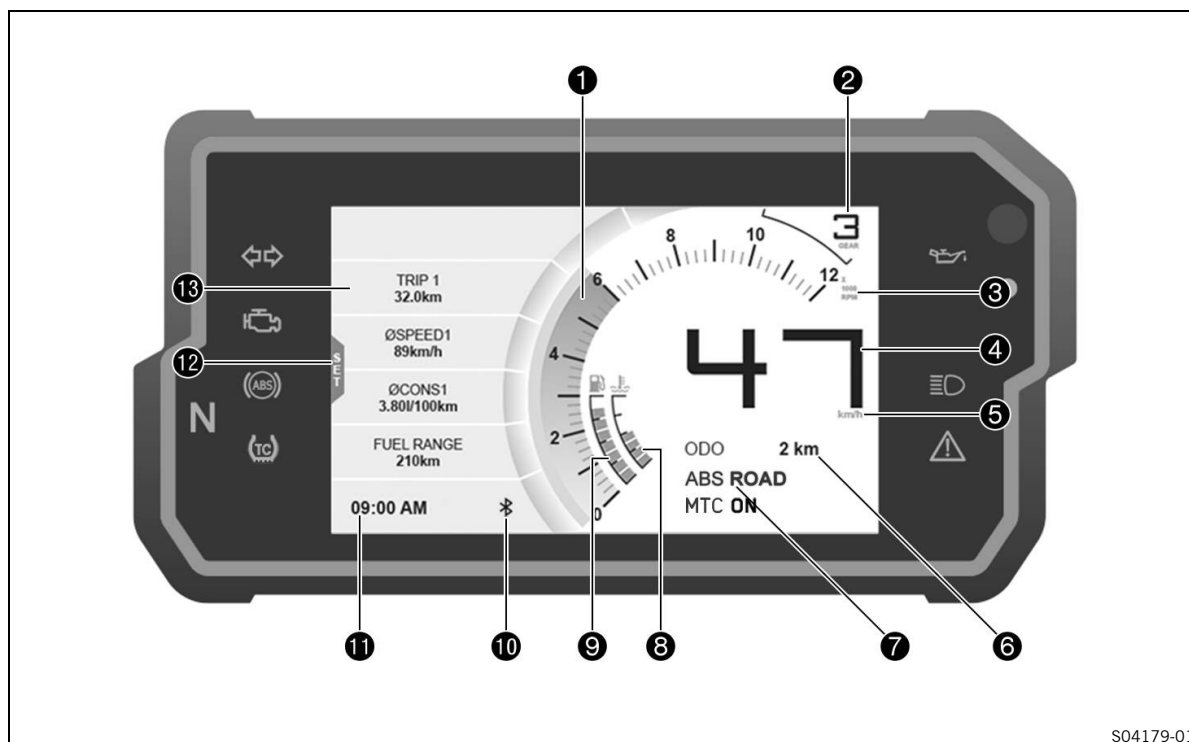

- ① Numero di giri (📖 Pag. 25)
- ① Indicatore luminoso di cambiata (📖 Pag. 26)
- ① L'indicatore luminoso di cambiata è integrato nel display del contagiri.

- ② Indicatore di marcia
- ③ Unità di misura dell'indicatore del numero di giri
- ④ Velocità (📖 Pag. 26)
- ⑤ Unità di misura dell'indicatore di velocità
- ⑥ Display **ODO** (📖 Pag. 27)
- ⑦ Modalità ABS
- ⑧ Indicatore temperatura del liquido di raffreddamento (📖 Pag. 27)
- ⑨ Indicatore del livello di carburante (📖 Pag. 27)
- ⑩ **Bluetooth®** (opzionale)
- ⑪ Ora (📖 Pag. 28)
- SET**
- ⑫ Viene visualizzato solo a panoramica dei menu chiusa.
- ⑬ Visualizzazione **Favourites** (📖 Pag. 28)

**7.7 Display MTC**

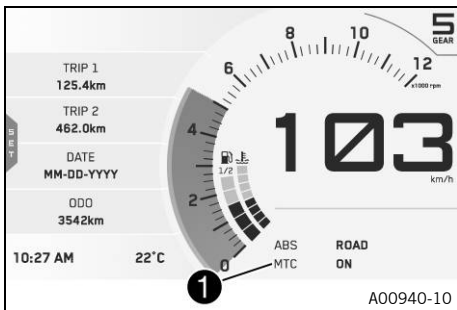

Nel campo ① del display viene visualizzato se l'unità **MTC** è attiva o meno.  
 Il controllo trazione della motocicletta può essere attivato/disattivato all'interno del sottomenu **MTC**.

**7.8 Display ABS**

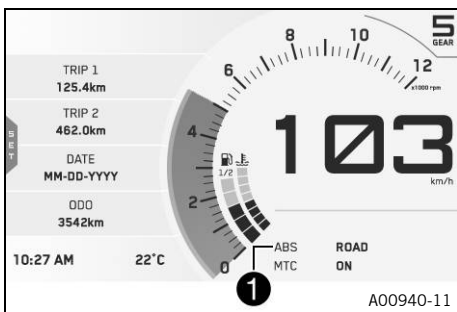

La modalità ABS impostata viene visualizzata nel campo ① del display.  
 All'interno del sottomenu **ABS** è possibile configurare l'ABS.

**7.9 Numero di giri**

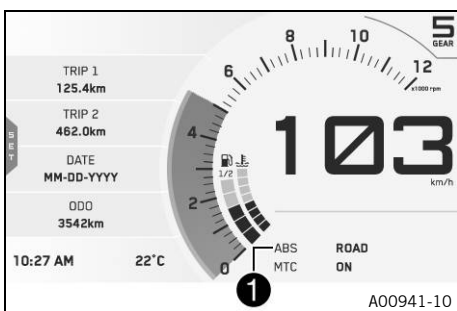

Il numero di giri ① viene indicato in giri al minuto.

## 7.10 Indicatore luminoso di cambiata

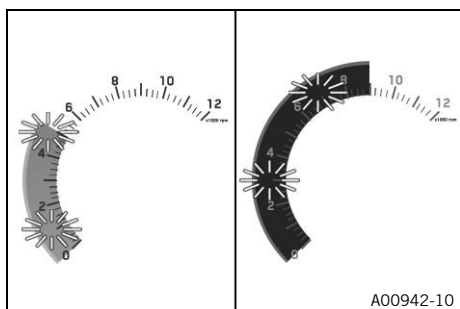

L'indicatore luminoso di cambiata è integrato nel display del contagiri.

All'interno del menu **Shift Light** si può impostare il numero di giri per l'indicatore luminoso di cambiata. Durante il rodaggio (fino a 1000 km / 621 mi) l'indicatore luminoso di cambiata è sempre attivo. Solo al termine del rodaggio è possibile disattivare l'indicatore luminoso di cambiata e modificare i valori **RPM1** e **RPM2**. A **RPM1** l'indicatore luminoso di cambiata lampeggia e a **RPM2** lampeggia e cambia colore.

### **i** Info

In 6<sup>a</sup> marcia, a motore caldo e dopo il primo tagliando, l'indicatore luminoso di cambiata è disattivato.

Temperatura del liquido di raffreddamento	≤ 35 °C
<b>ODO</b>	< 1.000 km
L'indicatore luminoso di cambiata lampeggia sempre a	6.500 giri/min
Temperatura del liquido di raffreddamento	> 35 °C
<b>ODO</b>	> 1.000 km
<b>RPM1</b> indicatore luminoso di cambiata	lampeggia
<b>RPM2</b> indicatore luminoso di cambiata	lampeggia e cambia colore

## 7.11 Velocità

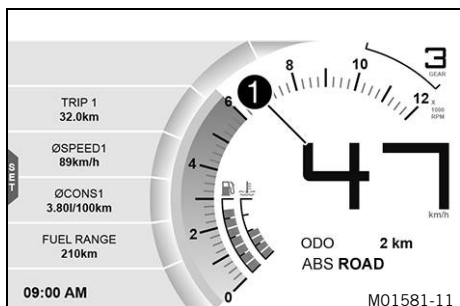

La velocità **1** viene visualizzata in chilometri l'ora **km/h** o in miglia l'ora **mph**.

### 7.12 Display ODO

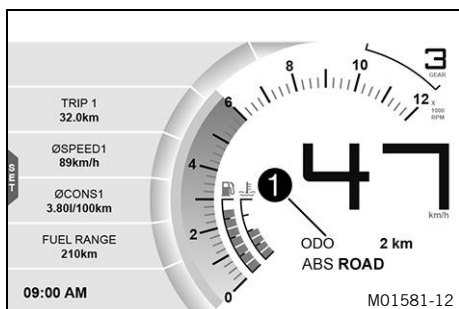

Il chilometraggio totale **ODO** viene visualizzato nel campo **1** del display.

**i Info**  
Questo valore rimane memorizzato anche se si scollega la batteria da 12 V dal veicolo o se il fusibile si brucia.

### 7.13 Indicatore temperatura del liquido di raffreddamento

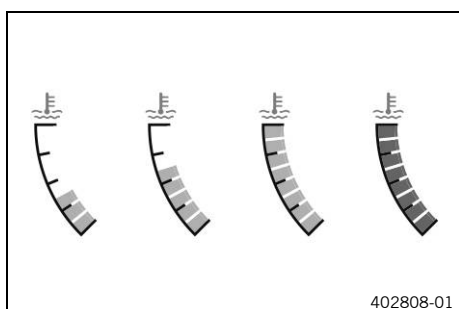

L'indicatore della temperatura del liquido di raffreddamento è composto da una serie di barre. Più barre si accendono, maggiore è la temperatura del liquido di raffreddamento.

**Nota**

**Danni al motore** In caso di surriscaldamento il motore viene danneggiato.

- Fermarsi subito rispettando il codice della strada e spegnere il motore se compare l'avviso della temperatura del liquido di raffreddamento.
- Lasciare raffreddare il motore e il sistema di raffreddamento.
- Controllare e/o correggere il livello del liquido di raffreddamento a sistema di raffreddamento raffreddato.

**i Info**  
Quando si accendono tutte le barre, appare inoltre l'avvertenza **ENGINE TEMP HIGH**.  
In caso di surriscaldamento del sistema di raffreddamento, i giri motore massimi vengono limitati.

**Stati possibili**

- Motore freddo – Si accendono fino a tre barre.
- Motore a temperatura d'esercizio – Si accendono da quattro a cinque barre.
- Motore caldo – Si accendono da sei a otto barre.
- Motore molto caldo – Tutte e otto le barre diventano rosse.

### 7.14 Indicatore del livello di carburante

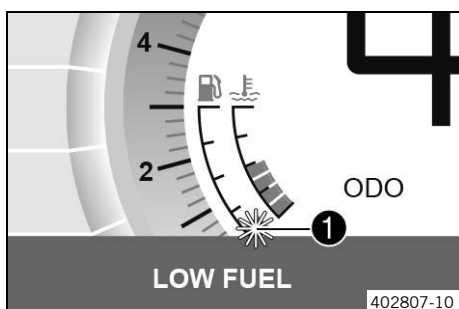

La capacità del serbatoio del carburante viene visualizzata nel campo **1** del display.

L'indicatore del livello del carburante è composto da una serie di barre. Più barre sono accese, maggiore è la quantità di carburante presente nel serbatoio.

## i Info

Quando la riserva di carburante sta per finire, l'ultimo segmento lampeggia di colore rosso e in più viene visualizzata l'avvertenza **LOW FUEL**.

Per evitare che l'indicatore oscilli in continuazione durante la marcia, il livello del carburante viene visualizzato con un leggero ritardo.

Quando il cavalletto laterale è aperto o l'interruttore di sicurezza è disattivato, l'indicatore del livello di carburante non viene aggiornato.

Quando il cavalletto laterale è chiuso e viene attivato l'interruttore di sicurezza, il primo aggiornamento ha luogo solo dopo 2 minuti.

Se il quadro strumenti non riceve segnali dal sensore del livello del carburante, l'indicatore del livello di carburante lampeggia.

### 7.15 Ora

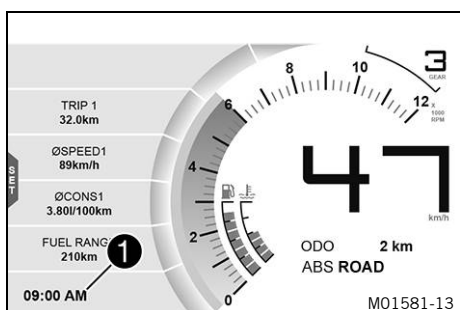

L'ora viene visualizzata nel campo ❶ del display.

L'ora viene visualizzata nel formato "24 ore" in tutte le lingue tranne che per EN-US. Se come lingua è stata impostata l'opzione EN-US, l'ora viene visualizzata nel formato "12 ore".

L'ora può essere configurata all'interno del menu **Clock/Date**.

## i Info

L'ora va impostata nel caso in cui la batteria da 12 V sia stata scollegata dal veicolo o in caso di rimozione del fusibile.

### 7.16 Visualizzazione Favourites

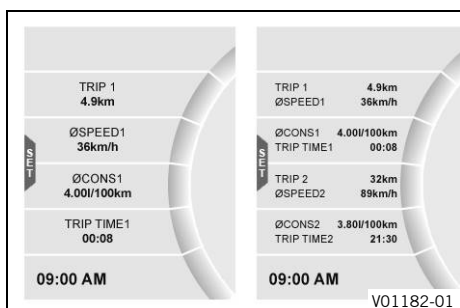

Nella visualizzazione **Favourites** vengono mostrate fino a otto informazioni.

La visualizzazione **Favourites** può essere configurata liberamente nel menu **Favourites**.

## i Info

Sono visualizzate da una a quattro informazioni selezionate su due righe. Sono visualizzate da cinque a otto informazioni selezionate su una riga.

### 7.17 Visualizzazione Quick Selector 1

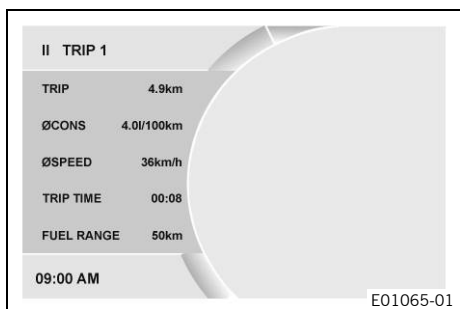

Premendo il tasto **UP** a menu chiuso viene richiamato il **Quick Selector 1**.

Premendo il tasto **BACK**, **Quick Selector 1** viene chiuso.

## i Info

**Quick Selector 1** può essere configurato all'interno del menu **Quick Selector 1**. È possibile selezionare un'informazione qualsiasi.

## 7.18 Visualizzazione Quick Selector 2

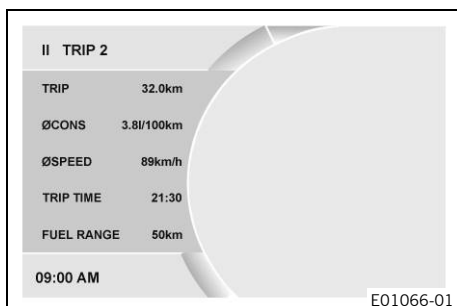

Premendo il tasto **DOWN** a menu chiuso viene richiamato il **Quick Selector 2**.

Premendo il tasto **BACK**, **Quick Selector 2** viene chiuso.



### Info

**Quick Selector 2** può essere configurato all'interno del menu **Quick Selector 2**. È possibile selezionare un'informazione qualsiasi.

## 7.19 Menu

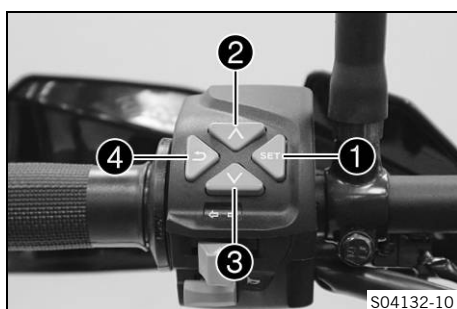

### Info

Per aprire il menu, premere il tasto **SET** **1** sulla schermata iniziale.

Per navigare all'interno del menu, utilizzare il tasto **UP** **2** o **DOWN** **3**.

Per chiudere il menu corrente/la panoramica dei menu, premere il tasto **BACK** **4**.

### 7.19.1 KTM MY RIDE (opzionale)

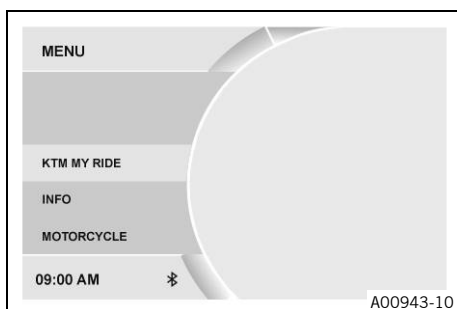

#### Condizione

- La motocicletta è ferma.
- È stata attivata la funzione **KTM MY RIDE** (opzionale).
- È stata attivata la funzione **Bluetooth®** (opzionale).
- Con il menu chiuso, premere il tasto **SET**.
- Premere il tasto **UP** o **DOWN** fino a selezionare la voce **KTM MY RIDE**. Per aprire il menu premere il tasto **SET**.



### Info

Questa funzione è disponibile solo se il veicolo dispone dell'hardware **Bluetooth®**.

Nel menu **KTM MY RIDE** è possibile collegare al quadro strumenti un cellulare o auricolari adatti tramite **Bluetooth®**.



### Info

Non tutti i cellulari e non tutti gli auricolari sono idonei per essere accoppiati con il quadro strumenti.

I dispositivi devono supportare lo standard **Bluetooth®** 2.1.

## 7.19.2 Trips/Data

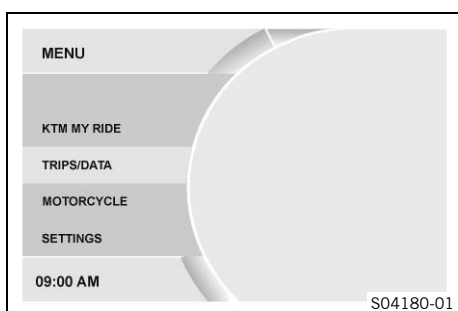

- Con il menu chiuso, premere il tasto **SET**.
- Premere il tasto **UP** o **DOWN** fino a selezionare la voce **Trips/Data**. Per aprire il menu premere il tasto **SET**.

In **Trips/Data** è possibile richiamare informazioni generali.

## 7.19.3 Motorcycle

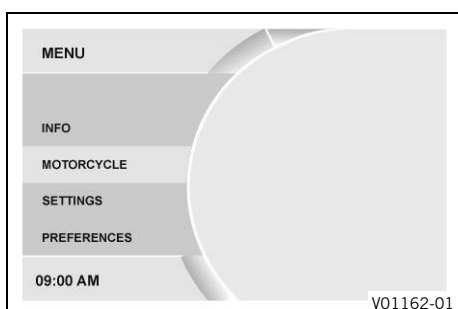

- Con il menu chiuso, premere il tasto **SET**.
- Premere il tasto **UP** o **DOWN** fino a selezionare la voce **Motorcycle**. Per aprire il menu premere il tasto **SET**.

In **Motorcycle** è possibile configurare la modalità di marcia del veicolo.

## 7.19.4 Settings

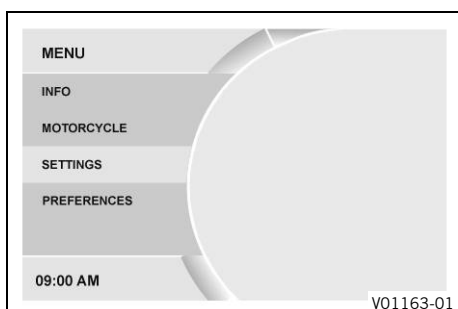

### Condizione

- La motocicletta è ferma.
- Con il menu chiuso, premere il tasto **SET**.
- Premere il tasto **UP** o **DOWN** fino a selezionare la voce **Settings**. Per aprire il menu premere il tasto **SET**.

In **Settings** è possibile configurare il display del quadro strumenti. Si possono impostare le unità di misura o diversi valori. Alcune funzioni possono essere attivate o disattivate. È possibile configurare i preferiti e i tasti di scelta rapida.

## 7.19.5 Pairing (opzionale)

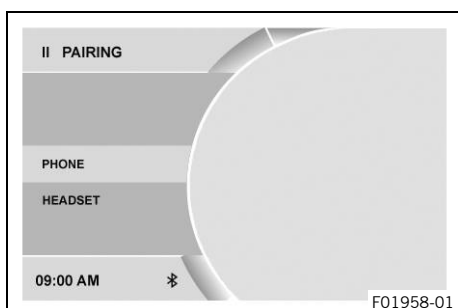

### Condizione

- Motocicletta ferma.
- È stata attivata la funzione **KTM MY RIDE** (opzionale).
- È stata attivata la funzione **Bluetooth®** (opzionale).
- Con menu chiuso premere il tasto **SET**.
- Premere il tasto **UP** o **DOWN** fino a selezionare la voce **KTM MY RIDE**. Per aprire il menu premere il tasto **SET**.
- Premere il tasto **UP** o **DOWN** fino a selezionare la voce **Pairing**. Per aprire il menu premere il tasto **SET**.

### Info

Questa funzione è disponibile solo se il veicolo dispone dell'hardware **Bluetooth®**.

Nel menu **Pairing** è possibile collegare al quadro strumenti un cellulare o auricolari adatti tramite **Bluetooth®**.



**i** **Info**

La funzione **Bluetooth®** può essere utilizzata solo con **KTM MY RIDE** (opzionale).

Quando la funzione **Bluetooth®** è attiva e il dispositivo collegato, sul display del quadro strumenti compare l'icona **Bluetooth®**.

Non tutti i cellulari e non tutti gli auricolari sono idonei per essere accoppiati con il quadro strumenti.

**7.19.6 Phone (opzionale)**

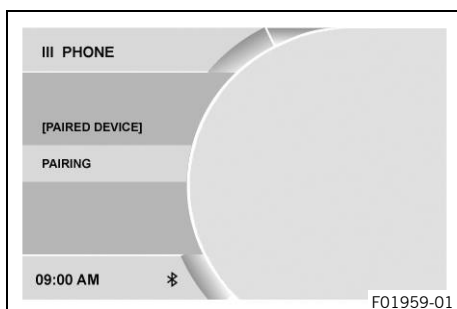

**Condizione**

- Motocicletta ferma.
  - È stata attivata la funzione **KTM MY RIDE** (opzionale).
  - È stata attivata la funzione **Bluetooth** (opzionale).
  - Anche sul dispositivo da collegare è stata attivata la funzione **Bluetooth®**.
- Con menu chiuso premere il tasto **SET**.
  - Premere il tasto **UP** o **DOWN** fino a selezionare la voce **KTM MY RIDE**. Per aprire il menu premere il tasto **SET**.
  - Premere il tasto **UP** o **DOWN** fino a selezionare la voce **Pairing**. Per aprire il menu premere il tasto **SET**.
  - Premere il tasto **UP** o **DOWN** fino a selezionare la voce **Phone**. Per aprire il menu premere il tasto **SET**.

**i** **Info**

Questa funzione è disponibile solo se il veicolo dispone dell'hardware **Bluetooth®**.

Non è possibile collegare contemporaneamente al quadro strumenti due cellulari.

- Premere il tasto **UP** o **DOWN** fino a selezionare la voce **Pairing**. Per aprire il menu premere il tasto **SET**.
- Il quadro strumenti avvia la ricerca di un cellulare adatto. Una volta terminata la ricerca, nel menu **Pairing** viene visualizzato il nome del cellulare. Per avviare il collegamento (pairing) premere il tasto **SET**.

**i** **Info**

Il cellulare deve essere visibile tramite **Bluetooth®** affinché il quadro strumenti possa trovarlo.

- Sul quadro strumenti compare un messaggio per indicare che quest'ultimo ora è pronto per il collegamento. Per completare l'accoppiamento, confermare il **Passkey** sul cellulare e sul quadro strumenti.

**i** **Info**

Una volta terminato il collegamento, all'interno del menu **Phone** viene visualizzato il nome del cellulare collegato.

Premere il tasto **UP** o **DOWN** finché non risulta selezionato il dispositivo collegato. Per cancellare il dispositivo accoppiato premere il tasto **SET**.

Non tutti i cellulari sono adatti a essere collegati al quadro strumenti.

- Con funzione **Bluetooth®** attiva, portare il dispositivo precedentemente collegato entro il raggio di copertura del quadro strumenti.
  - ✓ Il dispositivo viene collegato automaticamente al quadro strumenti.
  - ✗ Se dopo ca. 30 secondi il dispositivo non viene collegato automaticamente al quadro strumenti:
    - Riavviare il quadro strumenti o ripetere la procedura di **Pairing**.

## 7.19.7 Headset (opzionale)

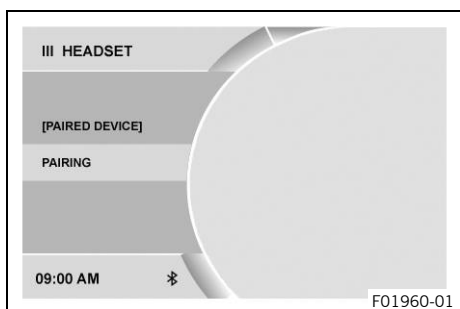

### Condizione

- Motocicletta ferma.
  - È stata attivata la funzione **KTM MY RIDE** (opzionale).
  - È stata attivata la funzione **Bluetooth** (opzionale).
  - Anche sul dispositivo da collegare è stata attivata la funzione **Bluetooth®**.
- Con menu chiuso premere il tasto **SET**.
  - Premere il tasto **UP** o **DOWN** fino a selezionare la voce **KTM MY RIDE**. Per aprire il menu premere il tasto **SET**.
  - Premere il tasto **UP** o **DOWN** fino a selezionare la voce **Pairing**. Per aprire il menu premere il tasto **SET**.
  - Premere il tasto **UP** o **DOWN** fino a selezionare la voce **Headset**. Per aprire il menu premere il tasto **SET**.
  - Premere il tasto **UP** o **DOWN** fino a selezionare la voce **Pairing**. Per aprire il menu premere il tasto **SET**.

### Info

Questa funzione è disponibile solo se il veicolo dispone dell'hardware **Bluetooth®**.

- Il quadro strumenti avvia la ricerca di auricolari adatti. Una volta terminata la ricerca, nel menu **Pairing** viene visualizzato il nome degli auricolari. Selezionare il dispositivo premendo il tasto **SET**. Se per gli auricolari è richiesto un codice PIN, questo deve essere inserito. In questo modo si conclude la procedura che collega gli auricolari al quadro strumenti.

### Info

Gli auricolari devono essere in modalità di pairing affinché il quadro strumenti possa trovarli. Seguire le istruzioni nel manuale d'uso degli auricolari.

Una volta terminato il collegamento, all'interno del menu **Headset** viene visualizzato il nome degli auricolari collegati.

Premere il tasto **UP** o **DOWN** finché non risulta selezionato il dispositivo collegato. Per cancellare il dispositivo accoppiato premere il tasto **SET**.

Non tutti gli auricolari sono adatti a essere collegati al quadro strumenti.

- Con funzione **Bluetooth®** attiva, portare il dispositivo precedentemente collegato entro il raggio di copertura del quadro strumenti.
  - ✓ Il dispositivo viene collegato automaticamente al quadro strumenti.

- ✘ Se dopo ca. 30 secondi il dispositivo non viene collegato automaticamente al quadro strumenti:
  - Riavviare il quadro strumenti o ripetere la procedura di **Pairing**.

### 7.19.8 Audio (opzionale)

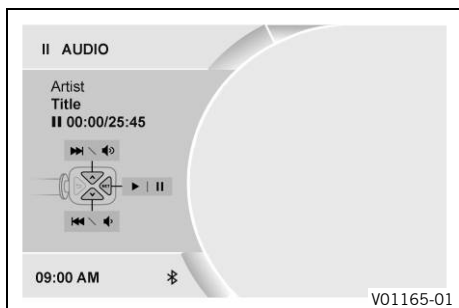

#### Condizione

- È stata attivata la funzione **KTM MY RIDE** (opzionale).
- È stata attivata la funzione **Bluetooth®** (opzionale).
- Anche sul dispositivo da collegare è stata attivata la funzione **Bluetooth®**.
- Con menu chiuso premere il tasto **SET**.
- Premere il tasto **UP** o **DOWN** fino a selezionare la voce **KTM MY RIDE**. Per aprire il menu premere il tasto **SET**.



#### Avvertenza

**Rischio di incidente** Impostare il volume degli auricolari a un livello troppo alto distoglie l'attenzione dal traffico.

- Impostare sempre il volume degli auricolari a un livello tale da permettere di sentire chiaramente eventuali segnali acustici.

- Premere il tasto **UP** o **DOWN** fino a selezionare la voce **Audio**. Per aprire il menu premere il tasto **SET**.



#### Info

Questa funzione è disponibile solo se il veicolo dispone dell'hardware **Bluetooth®**.

- Per aumentare il volume audio tenere premuto il tasto **UP**.
- Per ridurre il volume audio tenere premuto il tasto **DOWN**.
- Per passare al titolo del brano successivo premere brevemente il tasto **UP**.
- Per passare al titolo del brano precedente premere brevemente il tasto **DOWN**.
- Per riprodurre o mettere in pausa il brano, premere il tasto **SET**.



#### Info

Per agevolare i comandi, la funzione audio può essere aggiunta al **Quick Selector 1** o al **Quick Selector 2**.

## 7.19.9 Telefonia (opzionale)

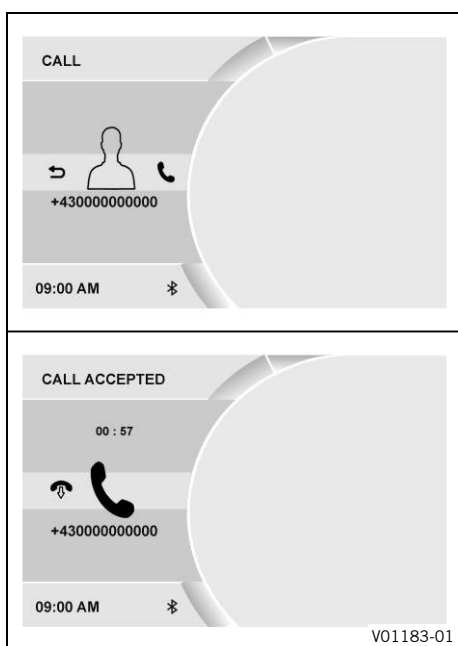

### Condizione

- È stata attivata la funzione **KTM MY RIDE** (opzionale).
- È stata attivata la funzione **Bluetooth®**.
- Anche sul dispositivo da collegare è stata attivata la funzione **Bluetooth®**.
- Collegare gli auricolari a un cellulare di tipo idoneo.



### Avvertenza

**Rischio di incidente** Impostare il volume degli auricolari a un livello troppo alto distoglie l'attenzione dal traffico.

- Impostare sempre il volume degli auricolari a un livello tale da permettere di sentire chiaramente eventuali segnali acustici.

- Per rispondere a una chiamata in arrivo premere il tasto **SET**.



### Info

Questa funzione è disponibile solo se il veicolo dispone dell'hardware **Bluetooth®**.

- Per rifiutare una chiamata in arrivo premere il tasto **BACK**.



### Info

Vengono visualizzati la durata della chiamata e il contatto. A seconda di come è impostato il cellulare, il contatto viene visualizzato con il nome associato.

## 7.19.10 General Info

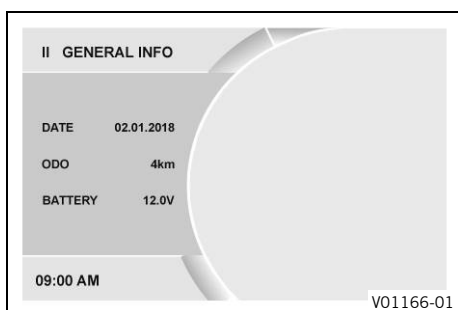

- Con menu chiuso premere il tasto **SET**.
- Premere il tasto **UP** o **DOWN** fino a selezionare la voce **Trips/Data**. Per aprire il menu premere il tasto **SET**.
- Premere il tasto **UP** o **DOWN** fino a selezionare la voce **General Info**. Per aprire il menu premere il tasto **SET**.

**Date** mostra la data.

**ODO** mostra il chilometraggio totale percorso.

**Battery** mostra la tensione della pila della chiave.

## 7.19.11 Trip 1

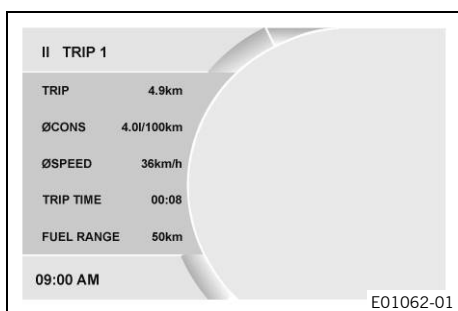

- Con menu chiuso premere il tasto **SET**.
- Premere il tasto **UP** o **DOWN** fino a selezionare la voce **Trips/Data**. Per aprire il menu premere il tasto **SET**.
- Premere il tasto **UP** o **DOWN** fino a selezionare la voce **Trip 1**. Per aprire il menu premere il tasto **SET**.

L'indicatore **Trip** mostra il chilometraggio calcolato dall'ultimo reset, per esempio tra due soste di rifornimento. **Trip** gira e arriva fino a **9999**.

**ØCons** mostra il consumo medio sulla base dei valori di **Trip**.

**ØSpeed** mostra la velocità media sulla base dei valori di **Trip** e **Trip Time**.

**Trip Time** mostra i tempi di viaggio sulla base del valore **Trip** e inizia a girare non appena giunge un segnale di velocità.

**Fuel Range** mostra l'autonomia possibile con carburante in riserva.

Tenere premuto il tasto <b>SET</b> almeno 3 secondi.	Tutte le voci del menu <b>Trip 1</b> vengono resettate.
--	---

### 7.19.12 Trip 2

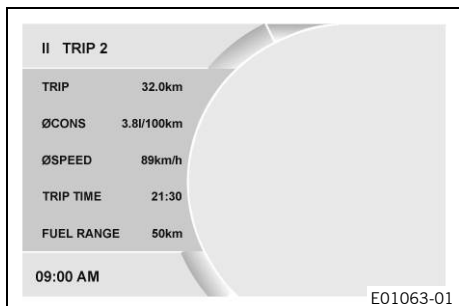

- Con menu chiuso premere il tasto **SET**.
- Premere il tasto **UP** o **DOWN** fino a selezionare la voce **Trips/Data**. Per aprire il menu premere il tasto **SET**.
- Premere il tasto **UP** o **DOWN** fino a selezionare la voce **Trip 2**. Per aprire il menu premere il tasto **SET**.

L'indicatore **Trip** mostra il chilometraggio calcolato dall'ultimo reset, per esempio tra due soste di rifornimento. **Trip** gira e arriva fino a **9999**.

**ØCons** mostra il consumo medio sulla base dei valori di **Trip**.

**ØSpeed** mostra la velocità media sulla base dei valori di **Trip** e **Trip Time**.

**Trip Time** mostra i tempi di viaggio sulla base del valore **Trip** e inizia a girare non appena giunge un segnale di velocità.

**Fuel Range** mostra l'autonomia possibile con carburante in riserva.

Tenere premuto il tasto <b>SET</b> almeno 3 secondi.	Tutte le voci del menu <b>Trip 2</b> vengono resettate.
--	---

### 7.19.13 Warning

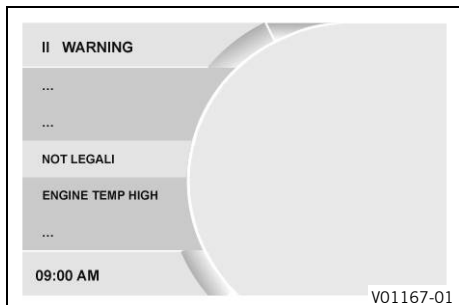

#### Condizione

- Presenza di un messaggio o un avviso.
- Con menu chiuso premere il tasto **SET**.
- Premere il tasto **UP** o **DOWN** fino a selezionare la voce **Trips/Data**. Per aprire il menu premere il tasto **SET**.
- Premere il tasto **UP** o **DOWN** fino a selezionare la voce **Warning**. Per aprire il menu premere il tasto **SET**.
- Per navigare tra gli avvisi utilizzare il tasto **UP** o **DOWN**.

All'interno del menu **Warning** vengono visualizzati e salvati gli avvisi emessi.

### 7.19.14 ABS

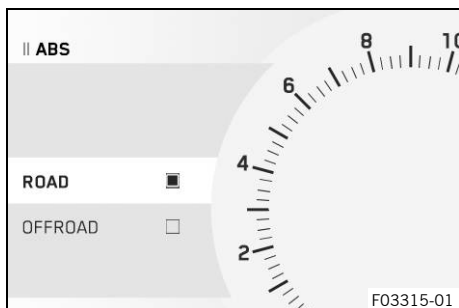

- Con menu chiuso premere il tasto **SET**.
- Premere il tasto **UP** o **DOWN** fino a selezionare la voce **Motorcycle**. Per aprire il menu premere il tasto **SET**.
- Premere il tasto **UP** o **DOWN** fino a selezionare la voce **ABS**. Per aprire il sottomenu premere il tasto **SET**.
- Attivare la voce di menu con il tasto **UP** o **DOWN**.



## Avvertenza

**Rischio di incidente** La selezione di una modalità ABS errata rende molto più difficile il controllo del veicolo.

Ogni modalità ABS è tarata solo in funzione di determinate condizioni.

- Selezionare sempre la modalità ABS adatta al tipo di terreno.

- Premere il tasto **SET** per selezionare la modalità ABS desiderata.



## Info

Durante la marcia la modalità ABS può essere cambiata.

Non accelerare durante la selezione.

Se è attiva la modalità ABS **Road**, l'ABS regola il comportamento di entrambe le ruote.

Se è attiva la modalità ABS **Offroad**, l'ABS regola solo il comportamento della ruota anteriore. La ruota posteriore non viene più regolata dall'ABS e, in frenata, potrebbe bloccarsi.

### 7.19.15 MTC+MSR (opzionale)

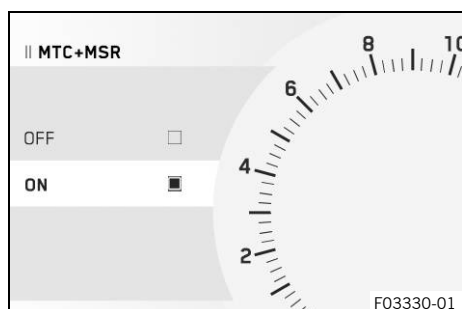

## Condizione

- Modello con **MTC+MSR**.
- Funzione dell'impianto di regolazione della velocità (opzionale) disattivata.
- Con menu chiuso premere il tasto **SET**.
- Premere il tasto **UP** o **DOWN** fino a selezionare la voce **Motorcycle**. Per aprire il menu premere il tasto **SET**.
- Premere il tasto **UP** o **DOWN** fino a selezionare la voce **MTC+MSR**. Per aprire il menu premere il tasto **SET**.
- Attivare la voce di menu con il tasto **UP** o **DOWN**.
- Per attivare o disattivare l'unità **MTC+MSR** premere il tasto **SET**.



## Info

Non accelerare al momento dell'accensione o dello spegnimento.

Al momento dell'attivazione del controllo di trazione della motocicletta e della regolazione della coppia del motore in fase di rilascio, premere brevemente il tasto **SET**.

Al momento della disattivazione del controllo di trazione della motocicletta e della regolazione della coppia del motore in fase di rilascio, tenere premuto il tasto **SET**.

Con modalità ABS attiva **Offroad** l'opzione **MSR** non è attiva.

All'inserimento del sistema d'accensione il controllo della trazione della motocicletta e la regolazione della coppia del motore in fase di rilascio tornano a essere attivi.

<p>Tenere premuto il tasto <b>SET</b> almeno 3 secondi.</p>	<p>Disattivazione del controllo di trazione della motocicletta e della regolazione della coppia del motore in fase di rilascio.</p>
---	---

### 7.19.16 Quick Shift+ (opzionale)

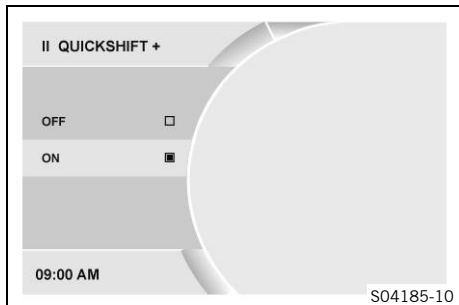

#### Condizione

- Modello con quickshifter+.
- Con menu chiuso premere il tasto **SET**.
- Premere il tasto **UP** o **DOWN** fino a selezionare la voce **Motorcycle**. Per aprire il menu premere il tasto **SET**.
- Premere il tasto **UP** o **DOWN** fino a selezionare la voce **Quick Shift+**. Per aprire il sottomenu premere il tasto **SET**.
- Attivare la voce di menu con il tasto **UP** o **DOWN**.
- Accendere o spegnere il quickshifter + (📖 Pag. 52) premendo il tasto **SET**.

### 7.19.17 Favourites

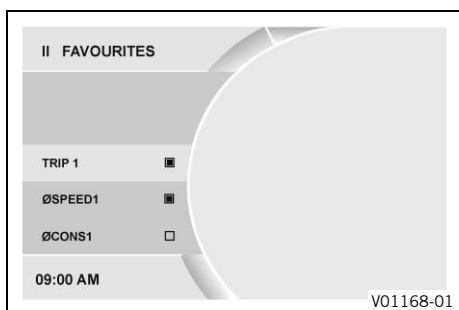

#### Condizione

- Motocicletta ferma.
- Con menu chiuso premere il tasto **SET**.
- Premere il tasto **UP** o **DOWN** fino a quando viene selezionata la voce **Settings**. Per aprire il menu premere il tasto **SET**.
- Premere il tasto **UP** o **DOWN** fino a quando viene selezionata la voce **Favourites**. Per aprire il menu premere il tasto **SET**.
- Attivare la voce di menu con il tasto **UP** o **DOWN** e selezionare con il tasto **SET**.

Nel menu **Favourites** è possibile selezionare fino a otto informazioni.

### 7.19.18 Quick Selector 1

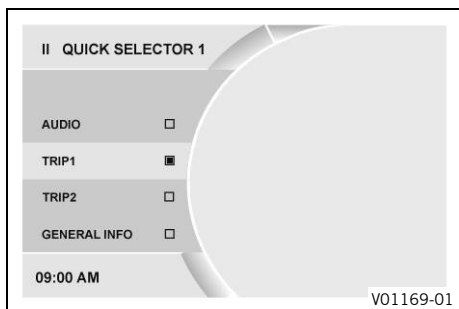

#### Condizione

- Motocicletta ferma.
- Con menu chiuso premere il tasto **SET**.
- Premere il tasto **UP** o **DOWN** fino a quando viene selezionata la voce **Settings**. Per aprire il menu premere il tasto **SET**.
- Premere il tasto **UP** o **DOWN** fino a quando viene selezionata la voce **Quick Selector 1**. Per aprire il menu premere il tasto **SET**.
- Attivare la voce di menu con il tasto **UP** o **DOWN** e selezionare con il tasto **SET**.

Dal menu **Quick Selector 1** si può selezionare l'informazione desiderata.

Premendo il tasto **UP** con menu chiuso viene richiamato il **Quick Selector 1**.

## 7.19.19 Quick Selector 2

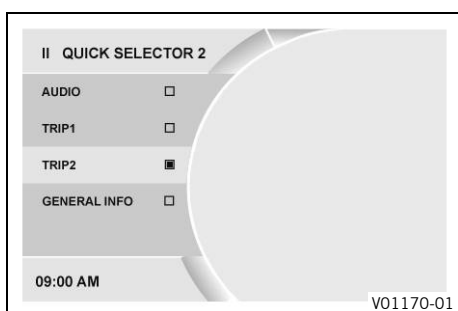

### Condizione

- Motocicletta ferma.
- Con menu chiuso premere il tasto **SET**.
- Premere il tasto **UP** o **DOWN** fino a quando viene selezionata la voce **Settings**. Per aprire il menu premere il tasto **SET**.
- Premere il tasto **UP** o **DOWN** fino a quando viene selezionata la voce **Quick Selector 2**. Per aprire il menu premere il tasto **SET**.
- Attivare la voce di menu con il tasto **UP** o **DOWN** e selezionare con il tasto **SET**.

Dal menu **Quick Selector 2** si può selezionare l'informazione desiderata.

Premendo il tasto **DOWN** con menu chiuso viene richiamato il **Quick Selector 2**.

## 7.19.20 Bluetooth (opzionale)

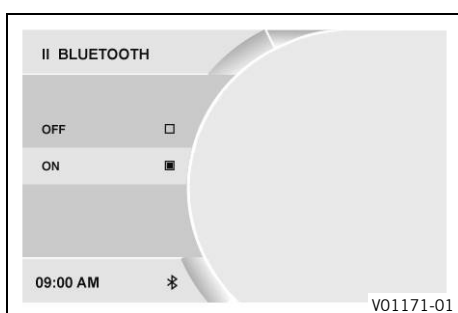

### Condizione

- Motocicletta ferma.
- Con menu chiuso premere il tasto **SET**.
- Premere il tasto **UP** o **DOWN** fino a selezionare la voce **Settings**. Per aprire il menu premere il tasto **SET**.
- Premere il tasto **UP** o **DOWN** fino a selezionare la voce **Bluetooth**. Per aprire il menu premere il tasto **SET**.
- Attivare la voce di menu con il tasto **UP** o **DOWN**.
- Premere il tasto **SET** per attivare o disattivare la funzione **Bluetooth®**.

### i Info

Questa funzione è disponibile solo se il veicolo dispone dell'hardware **Bluetooth®**.

La funzione **Bluetooth®** può essere utilizzata solo con **KTM MY RIDE** (opzionale).

Quando la funzione **Bluetooth®** è attiva e il dispositivo collegato, sul display del quadro strumenti compare l'icona **Bluetooth®**.

## 7.19.21 Display Theme

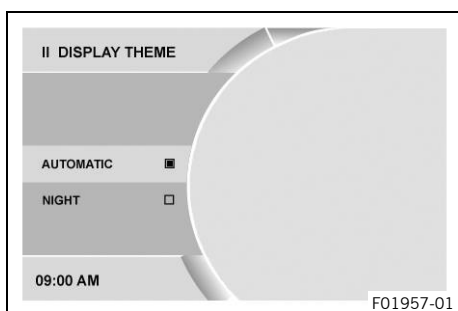

### Condizione

- Motocicletta ferma.
- Con menu chiuso premere il tasto **SET**.
- Premere il tasto **UP** o **DOWN** fino a selezionare la voce **Settings**. Per aprire il menu premere il tasto **SET**.
- Premere il tasto **UP** o **DOWN** fino a selezionare la voce **Display Theme**. Per aprire il menu premere il tasto **SET**.
- Attivare la voce di menu con il tasto **UP** o **DOWN**.
- Impostare la modalità diurna-notturna automatica o la modalità notturna fissa premendo il tasto **SET**.

### i Info

In entrambe le modalità, la retroilluminazione diventa più chiara o scura a seconda della luminosità rilevata dal sensore luce ambiente.



### 7.19.22 Shift Light

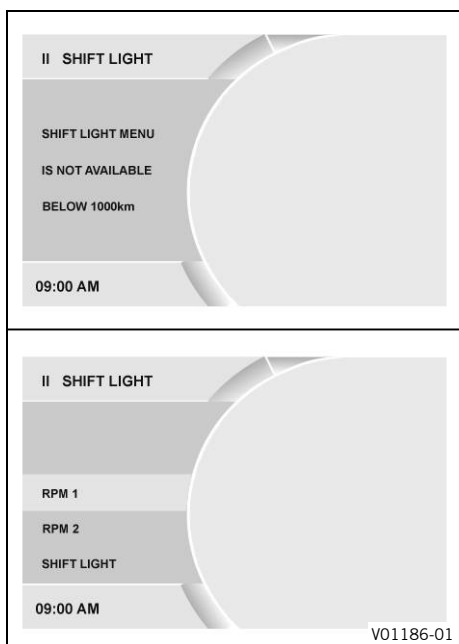

#### Condizione

- Motocicletta ferma.
- **ODO** > 1000 km (621 mi).
- Con menu chiuso premere il tasto **SET**.
- Premere il tasto **UP** o **DOWN** fino a selezionare la voce **Settings**. Per aprire il menu premere il tasto **SET**.
- Premere il tasto **UP** o **DOWN** fino a selezionare la voce **Shift Light**. Per aprire il menu premere il tasto **SET**.
- Attivare la voce di menu con il tasto **UP** o **DOWN**.
- Premere il tasto **SET** per attivare o disattivare l'indicatore luminoso di cambiata o impostare il numero di giri per la marcia consigliata.



#### Info

Quando si raggiungono i giri motore **RPM 1**, l'indicatore del numero di giri lampeggia.

Al raggiungimento del numero di giri del motore **RPM 2**, l'indicatore del numero di giri inizia a lampeggiare e cambia colore.

### 7.19.23 Impostazione data e ora

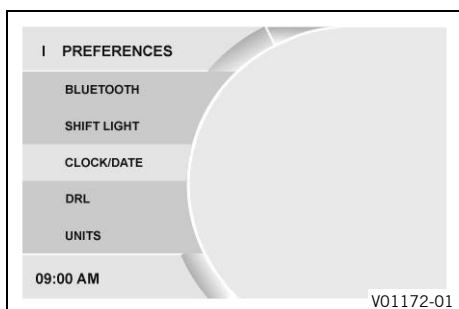

#### Condizione

Motocicletta ferma.

- Con menu chiuso premere il tasto **SET**.
- Premere il tasto **UP** o **DOWN** fino a visualizzare **Preferences**. Per aprire il menu premere il tasto **SET**.
- Premere il tasto **UP** o **DOWN** fino a selezionare la voce **Clock/Date**. Per aprire il menu premere il tasto **SET**.

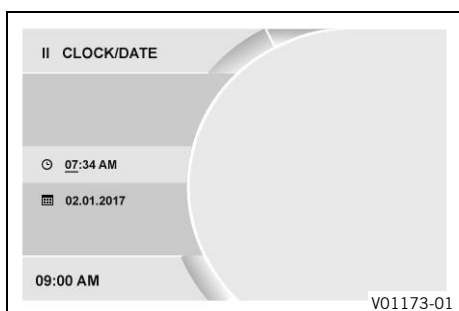

#### Impostazione ora

- Premere il tasto **UP** o **DOWN** finché è selezionato l'orologio.
- Premere il tasto **SET**.
  - ✓ L'ora viene evidenziata con un trattino basso lampeggiante.
- Premere il tasto **UP** o **DOWN** fino ad impostare l'ora attuale.
- Premere il tasto **SET**.
  - ✓ Il minuto viene evidenziato con un trattino basso lampeggiante.
- Premere il tasto **UP** o **DOWN** fino ad impostare il minuto attuale.
- Premere il tasto **SET**.
  - ✓ L'ora viene salvata.

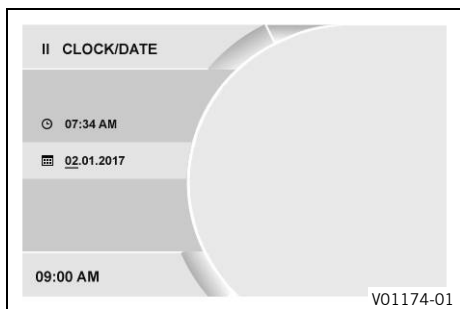

## Impostazione della data

- Premere il tasto **UP** o **DOWN** finché è selezionata la data.
- Premere il tasto **SET**.
  - ✓ Il giorno viene evidenziato con un trattino basso lampeggiante.
- Premere il tasto **UP** o **DOWN** fino ad impostare il giorno attuale.
- Premere il tasto **SET**.
  - ✓ Il mese viene evidenziato con un trattino basso lampeggiante.
- Premere il tasto **UP** o **DOWN** fino ad impostare il mese attuale.
- Premere il tasto **SET**.
  - ✓ L'anno viene evidenziato con un trattino basso lampeggiante.
- Premere il tasto **UP** o **DOWN** fino ad impostare l'anno attuale.
- Premere il tasto **SET**.
  - ✓ La data viene salvata.

### 7.19.24 Distance

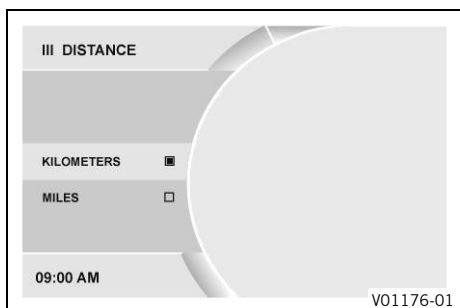

## Condizione

- La motocicletta è ferma.
- Con menu chiuso premere il tasto **SET**.
- Premere il tasto **UP** o **DOWN** fino a selezionare la voce **Settings**. Per aprire il menu premere il tasto **SET**.
- Premere il tasto **UP** o **DOWN** fino a selezionare la voce **Units**. Per aprire il menu premere il tasto **SET**.
- Premere il tasto **UP** o **DOWN** fino a selezionare la voce **Distance**. Per aprire il menu premere il tasto **SET**.
- Attivare la voce di menu con il tasto **UP** o **DOWN**.
- Per confermare l'unità di misura desiderata premere il tasto **SET**.

### 7.19.25 Fuel Cons

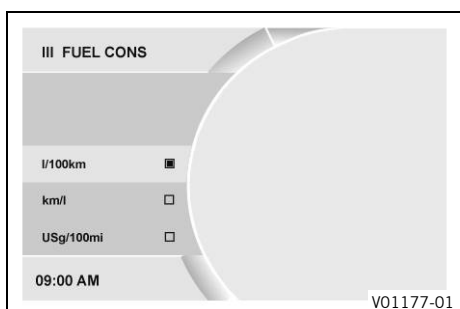

## Condizione

- La motocicletta è ferma.
- Con menu chiuso premere il tasto **SET**.
- Premere il tasto **UP** o **DOWN** fino a selezionare la voce **Settings**. Per aprire il menu premere il tasto **SET**.
- Premere il tasto **UP** o **DOWN** fino a selezionare la voce **Units**. Per aprire il menu premere il tasto **SET**.
- Premere il tasto **UP** o **DOWN** fino a selezionare la voce **Fuel Cons**. Per aprire il menu premere il tasto **SET**.
- Attivare la voce di menu con il tasto **UP** o **DOWN**.
- Per confermare l'unità di misura desiderata premere il tasto **SET**.

### 7.19.26 Language

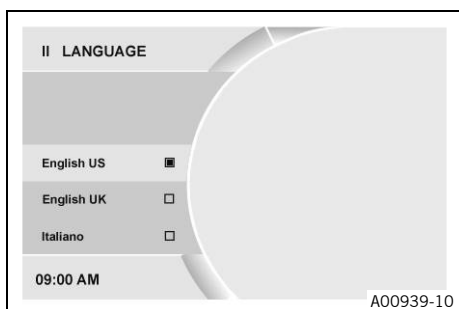

#### Condizione

- Motocicletta ferma.
- Con menu chiuso premere il tasto **SET**.
- Premere il tasto **UP** o **DOWN** fino a selezionare la voce **Settings**. Per aprire il menu premere il tasto **SET**.
- Premere il tasto **UP** o **DOWN** fino a selezionare la voce **Language**. Per aprire il menu premere il tasto **SET**.
- Attivare la voce di menu con il tasto **UP** o **DOWN** e selezionare con il tasto **SET**.

Le lingue di menu disponibili sono: inglese USA, inglese UK, tedesco, italiano, francese e spagnolo.

### 7.19.27 Service

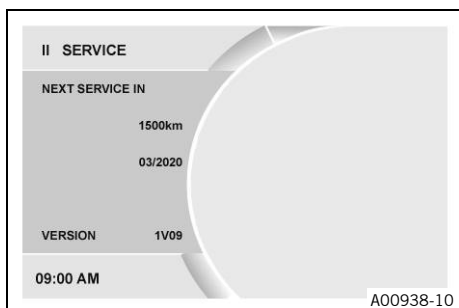

#### Condizione

- Motocicletta ferma.
- Con menu chiuso premere il tasto **SET**.
- Premere il tasto **UP** o **DOWN** fino a selezionare la voce **Settings**. Per aprire il menu premere il tasto **SET**.
- Premere il tasto **UP** o **DOWN** fino a selezionare la voce **Service**. Per aprire il menu premere il tasto **SET**.

All'interno del menu **Service** viene visualizzato il prossimo tagliando in scadenza.

### 7.19.28 Extra Functions

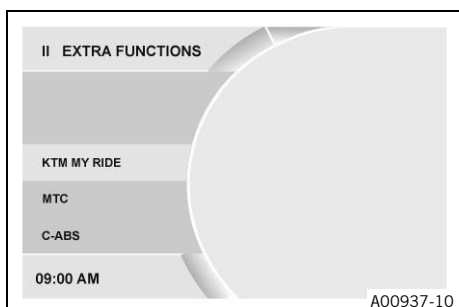

#### Condizione

- Motocicletta ferma.
- Motocicletta con funzione supplementare opzionale.
- Con menu chiuso premere il tasto **SET**.
- Premere il tasto **UP** o **DOWN** fino a selezionare la voce **Settings**. Per aprire il menu premere il tasto **SET**.
- Premere il tasto **UP** o **DOWN** fino a selezionare la voce **Extra Functions**. Per aprire il menu premere il tasto **SET**.
- Per navigare tra le funzioni supplementari utilizzare il tasto **UP** o **DOWN**.

Sotto **Extra Functions** vengono elencate le funzioni supplementari opzionali.



#### Info

Le **KTM PowerParts** aggiornate e il software disponibile per il proprio veicolo sono riportati sul sito web KTM.

## 8.1 Regolazione della posizione del manubrio



### Avvertenza

**Rischio di incidente** Un manubrio riparato rappresenta un pericolo per la sicurezza.

Se il manubrio viene piegato o raddrizzato, il materiale perde di resistenza. Di conseguenza, il manubrio può spezzarsi.

- Sostituire il manubrio se è danneggiato o deformato.

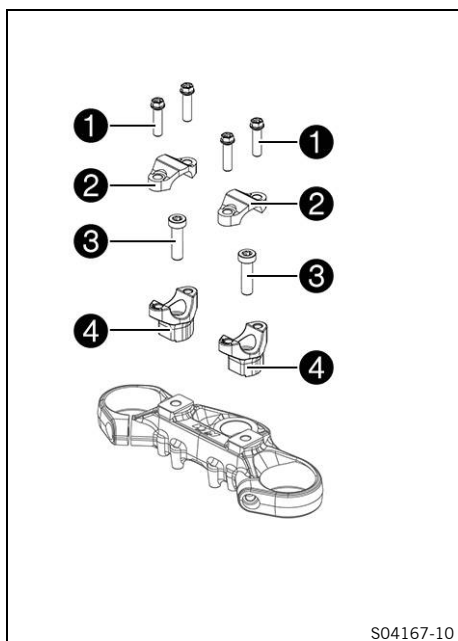

- Rimuovere le viti **1**.
- Rimuovere i morsetti del manubrio **2**. Rimuovere il manubrio, metterlo da parte e fissarlo.



### Info

Coprire i componenti per evitare di danneggiarli. Non piegare cavi e tubi.

- Rimuovere le viti **3**. Rimuovere le sedi del manubrio **4**.
- Collocare le sedi del manubrio **4** nella posizione desiderata.



### Info

Su un lato, le sedi del manubrio sono più lunghe e più alte. Posizionare in modo equidistante le sedi del manubrio a sinistra e a destra.

- Montare e serrare le viti **3**.

Nota

Vite sede manubrio	M10	40 Nm
--------------------	-----	-------

- Posizionare il manubrio.



### Info

Verificare che cavi e tubi siano posati correttamente.

- Posizionare i morsetti del manubrio **2**.
- Montare le viti **1**, senza però serrarle.
- ✓ I contrassegni **A** sul manubrio sono centrati rispetto alla sede e al morsetto del manubrio.
- Con le viti **1**, avvitare fino al blocco il morsetto del manubrio prima sul lato più lungo e alto della sede del manubrio **4**.
- Serrare uniformemente le viti **1**.

Nota

Vite morsetto del manubrio	M8	20 Nm
----------------------------	----	-------

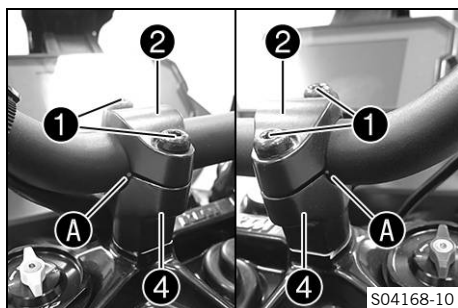

## 8.2 Regolazione del cupolino

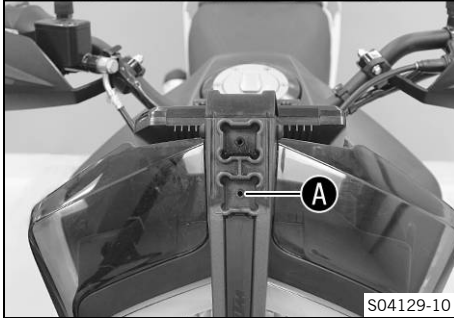
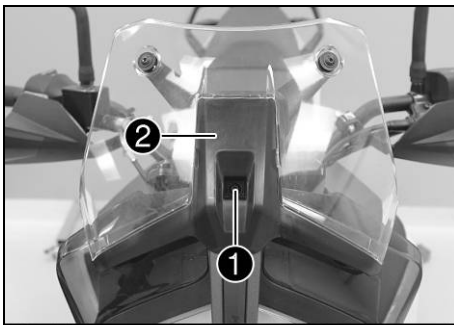

### Condizione

Posizione ribassata

- Svitare la vite **1** e rimuovere il cupolino **2**.
- Posizionare il cupolino **2** nella sede inferiore **A**.
- Montare e serrare la vite **1**.

Nota

Viti restanti telaio	M5	5 Nm
----------------------	----	------

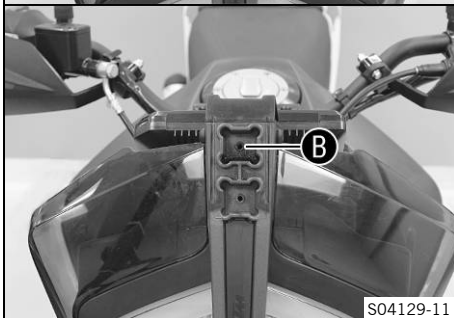
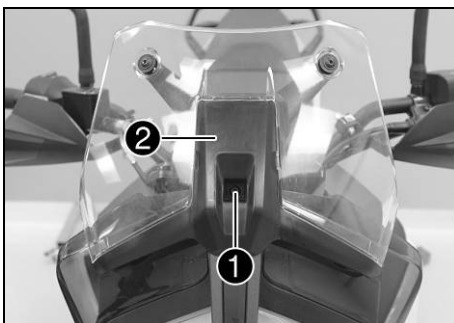

### Condizione

Posizione rialzata

- Svitare la vite **1** e rimuovere il cupolino **2**.
- Posizionare il cupolino **2** nella sede superiore **B**.
- Montare e serrare la vite **1**.

Nota

Viti restanti telaio	M5	5 Nm
----------------------	----	------

## 8.3 Regolazione della posizione a riposo della leva del freno anteriore



- Adattare la posizione a riposo della leva del freno anteriore con la rotella di regolazione **1** in modo da avere una buona presa.

### **i** Info

Spingere in avanti la leva del freno anteriore e ruotare la rotella di regolazione.

Non eseguire interventi di regolazione durante la marcia.

## 8.4 Regolazione della posizione a riposo della leva della frizione



- Con la rotella di regolazione **1** adattare la posizione a riposo della leva della frizione in modo da avere una buona presa.



### Info

Spingere la leva della frizione in avanti e ruotare la rotella di regolazione.  
Non eseguire interventi di regolazione durante la marcia.

## 8.5 Regolazione del piolino del pedale del freno

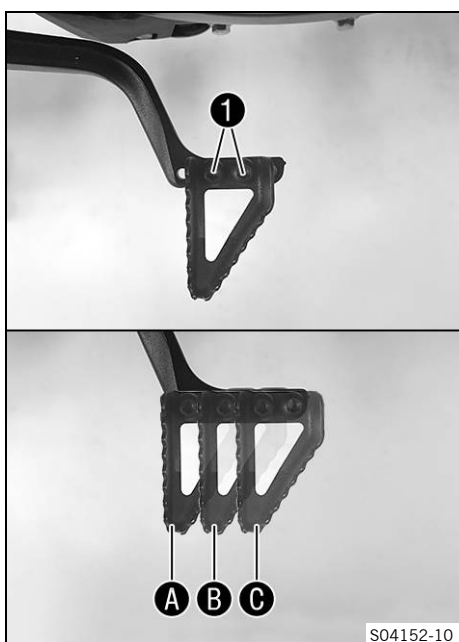

- Rimuovere le viti **1** con il piolino del pedale del freno.
- Portare il piolino del pedale del freno nella posizione desiderata **A**, **B** o **C**. Montare e serrare le viti **1**.

Nota

Viti restanti telaio	M5	5 Nm
----------------------	----	------

## 8.6 Regolazione della posizione a riposo del pedale del freno ↘



### Avvertenza

**Rischio di incidente** In caso di surriscaldamento l'impianto frenante si blocca.

In assenza di corsa a vuoto sul pedale del freno, all'interno dell'impianto frenante si accumula pressione sul freno ruota posteriore.

- Regolare la corsa a vuoto del pedale del freno secondo le indicazioni.

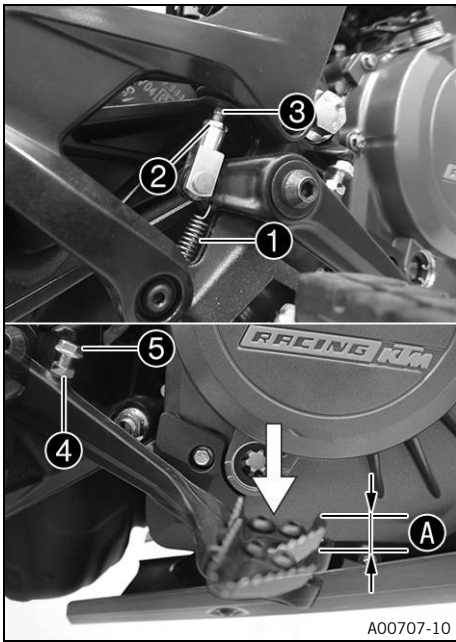

- Sganciare la molla ①.
- Allentare il dado ②.

**i Suggerimento**  
Per facilitare l'operazione, premere il pedale del freno verso il basso.

- Per regolare la posizione a riposo del pedale del freno, ruotare l'asta di spinta ③.

**i Info**  
Il campo di regolazione è limitato.  
Lasciare avvitati almeno cinque passi della filettatura.  
Per regolare il pedale del freno verso il basso, avvitare l'asta di spinta nel giunto sferico.  
Per regolare il pedale del freno verso l'alto, svitare l'asta di spinta dal giunto sferico.

- Svitare il dado ④ e ruotare la vite ⑤ fin quando la corsa a vuoto non corrisponde al valore A. Se necessario, adattare la posizione a riposo del pedale del freno.

Nota

Corsa a vuoto sul pedale del freno	3 ... 5 mm
------------------------------------	------------

- Tenere ferma la vite ⑤ e serrare il dado ④.

Nota

Dado regolazione pedale del freno	M6	10 Nm
-----------------------------------	----	-------

- Serrare il dado ②.

Nota

Dado regolazione pedale del freno	M6	10 Nm
-----------------------------------	----	-------

**i Suggerimento**  
Per facilitare l'operazione, premere il pedale del freno verso il basso.

- Agganciare la molla ①.



## 8.7 Regolazione della leva del cambio

**i Info**  
Il campo di regolazione della leva del cambio è limitato.

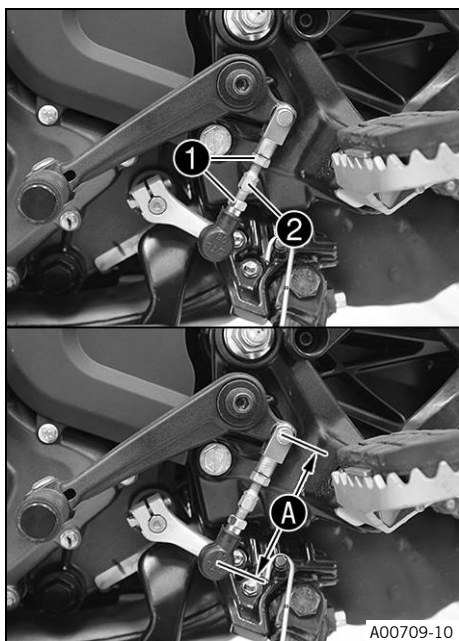

A00709-10

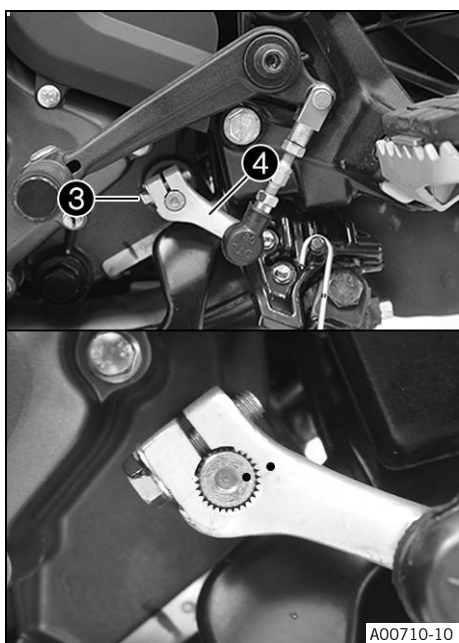

A00710-10

- Allentare i dadi ❶.
- Per impostare la leva del cambio, ruotare l'asta di comando ❷.

Nota

Range di regolazione A dell'asta di comando	83 ... 85 mm
Effettuare la regolazione allo stesso modo su entrambi i lati.	

- Serrare i dadi ❶.

Nota

Dado asta di comando	M6	6 Nm
----------------------	----	------

**i Info**  
Una volta serrati i dadi, i cuscinetti dell'asta di comando devono essere allineati in posizione centrata e identica, al fine di garantirne la scorrevolezza nei gusci.

- Svitare la vite ❸.
- Innestare il rinvio della leva del cambio ❹ sull'albero di comando del cambio nella posizione desiderata e far ingranare la dentatura.

**i Info**  
La posizione a riposo del riferimento sull'albero di comando del cambio e del rinvio del cambio risulta spostata di 2 denti.

- Serrare la vite ❸.

Nota

Vite rinvio leva del cambio	M6	11 Nm	<b>Loctite®243™</b>
-----------------------------	----	-------	---------------------

- Controllare il funzionamento e la scorrevolezza della leva del cambio.



## 9.1 Note relative alla prima messa in uso



### Pericolo

**Rischio di incidente** Un pilota non abile alla guida mette in pericolo sé stesso e gli altri.

- Non utilizzare il veicolo se si è sotto l'influenza di alcol, droghe o farmaci.
- Non utilizzare il veicolo se non si è in condizioni fisiche e mentali idonee.



### Avvertenza

**Pericolo di lesioni** L'assenza di un abbigliamento protettivo o l'utilizzo di capi difettosi possono comportare un maggior rischio per la sicurezza.

- Indossare sempre un abbigliamento protettivo idoneo (casco, stivali, guanti e giacca e pantaloni con protezioni).
- Indossare sempre abbigliamento protettivo in perfetto stato e a norma.



### Avvertenza

**Pericolo di caduta** Profili differenti sulla ruota anteriore e su quella posteriore influenzano negativamente il comportamento di marcia.

Profili differenti possono rendere difficile il controllo del veicolo.

- Assicurarsi che sulla ruota anteriore e su quella posteriore siano montati solo pneumatici con lo stesso tipo di battistrada.



### Avvertenza

**Rischio di incidente** Pneumatici e ruote non autorizzati o consigliati influenzano negativamente il comportamento di marcia.

- Utilizzare solo pneumatici e ruote autorizzati e consigliati da KTM con l'indice di velocità corrispondente.



### Avvertenza

**Rischio di incidente** I pneumatici nuovi hanno meno aderenza al suolo.

Sui pneumatici nuovi, il battistrada non è ancora ruvido.

- Con pneumatici nuovi, guidare con uno stile adeguato alternando l'angolo di piega.  
Rodaggio 200 km



### Info

Durante il funzionamento del veicolo considerare che il rumore eccessivo potrebbe importunare le altre persone.

- Assicurarsi che i lavori dell'ispezione di prevendita siano stati eseguiti da un'officina autorizzata KTM.
  - ✓ La documentazione del veicolo viene consegnata contestualmente al veicolo stesso.
- Prima di mettersi in marcia leggere l'intero manuale d'uso.
- Acquisire familiarità con gli elementi di comando.
- Prima di intraprendere un percorso impegnativo, abituarsi al comportamento di marcia della motocicletta su un terreno idoneo. Provare anche a procedere il più lentamente possibile, in modo da acquisire maggiore padronanza della motocicletta.
- Durante la marcia tenere entrambe le mani sul manubrio e i piedi sulle pedane.
- Rodare il motore. (📖 Pag. 48)



## 9.2 Rodaggio del motore

- Durante la fase di rodaggio, non superare il numero di giri motore prescritto.

Nota

Massimo numero di giri del motore	
Per i primi: 1.000 km	7.500 giri/min



### Info

Durante la fase di rodaggio, l'indicatore luminoso di cambiata è impostato su un valore predefinito e non può essere modificato.

- Evitare la guida a tutto gas!

## 9.3 Caricamento del veicolo



### Avvertenza

**Rischio di incidente** Il peso complessivo e i carichi assiali influiscono sul comportamento di marcia.

Il peso totale è dato da: motocicletta pronta per l'utilizzo e serbatoio pieno, conducente ed eventuale passeggero con abbigliamento di protezione e casco, eventuale bagaglio.

- Non superare né il peso massimo complessivo ammesso, né i carichi assiali.



### Avvertenza

**Rischio di incidente** Un errato montaggio di bauletti, borse serbatoio o altri tipi di bagagli pregiudica il comportamento di marcia.

I bagagli montati in modo errato possono spostarsi durante la marcia.

- Montare e assicurare tutti i bagagli come da istruzioni del produttore.
- Controllare regolarmente che il bagaglio sia ben fissato.



### Avvertenza

**Rischio di incidente** Se sovraccaricato, il supporto borse viene danneggiato.

- Se si montano borse, osservare la capacità massima di carico indicata dal produttore.



### Avvertenza

**Rischio di incidente** Lo spostamento dei bagagli pregiudica la visibilità.

Se il fanalino posteriore è coperto, il veicolo è poco visibile agli altri utenti della strada specialmente al buio.

- Controllare regolarmente che il bagaglio sia ben fissato.



### Avvertenza

**Rischio di incidente** Un carico elevato modifica il comportamento in marcia del veicolo e allunga lo spazio di frenata.

- Adeguare la velocità al carico.

- In presenza di bagaglio, fissarlo saldamente il più vicino possibile al centro del veicolo, in modo da essere sicuri di distribuire uniformemente il peso tra la ruota anteriore e quella posteriore.
- Non superare i valori massimi ammessi per il peso totale e i carichi assiali.

Nota

Peso totale massimo ammesso	375 kg
Carico massimo ammesso asse anteriore	135 kg
Carico massimo ammesso sull'assale posteriore	275 kg



## 10.1 Interventi di controllo e manutenzione ordinaria prima di ogni messa in uso



### Info

Prima di ogni uscita controllare lo stato del veicolo e la sicurezza di circolazione.  
Durante l'utilizzo il veicolo deve essere in perfette condizioni tecniche.

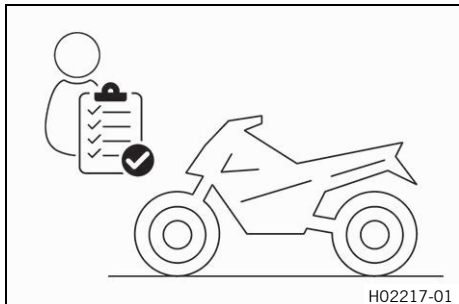

- Controllare il livello dell'olio motore. (📖 Pag. 107)
- Controllare il livello del liquido freni della ruota anteriore. (📖 Pag. 77)
- Controllare il livello del liquido freni della ruota posteriore. (📖 Pag. 80)
- Controllare le pastiglie del freno della ruota anteriore. (📖 Pag. 78)
- Controllare le pastiglie del freno della ruota posteriore. (📖 Pag. 82)
- Controllare il funzionamento dell'impianto frenante.
- Controllare il livello del liquido di raffreddamento. (📖 Pag. 101)
- Controllare lo stato di imbrattamento della catena. (📖 Pag. 68)
- Controllare la tensione della catena. (📖 Pag. 69)
- Controllare lo stato dei pneumatici. (📖 Pag. 88)
- Controllare la pressione pneumatici. (📖 Pag. 89)
- Controllare la regolazione e la scorrevolezza di tutti gli elementi di comando.
- Controllare il funzionamento dell'impianto elettrico.
- Controllare che il bagaglio sia ben fissato.
- Sedersi sulla motocicletta e controllare la posizione degli specchi retrovisori.
- Controllare la riserva di carburante.

## 10.2 Procedura di avviamento



### Pericolo

**Rischio di avvelenamento** I gas di scarico sono tossici e possono provocare perdita di coscienza e morte.

- A motore in funzione assicurare sempre una sufficiente aerazione.
- Utilizzare un sistema di aspirazione gas di scarico adeguato quando si avvia o si lascia in moto il motore in ambienti chiusi.



### Attenzione

**Rischio di incidente** Se la batteria da 12 V non è montata o è scarica, i componenti e i dispositivi di sicurezza elettronici vengono danneggiati.

Con batteria da 12 V scarica o difettosa, è soprattutto durante la procedura di avviamento che possono presentarsi malfunzionamenti nell'elettronica del veicolo.

- Non utilizzare mai il veicolo con la batteria da 12 V assente o scarica.

### Nota

**Danni al motore** Il mancato filtraggio dell'aria aspirata si ripercuote in modo negativo sulla durata del motore.

Senza filtro dell'aria la polvere e lo sporco penetrano nel motore.

- Mettere in funzione il veicolo solo con filtro dell'aria.

**Nota**

**Danni al motore** Un alto numero di giri a motore freddo si ripercuote negativamente sulla durata del motore.

- Riscaldare sempre il motore con un numero di giri basso.

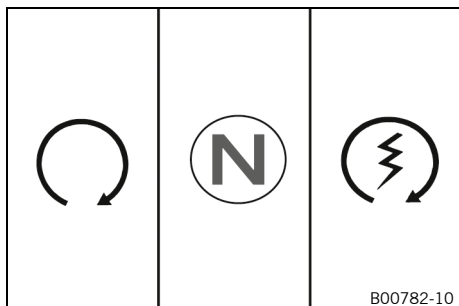

- Sbloccare lo sterzo. (📖 Pag. 18)
- Salire sul veicolo, scaricare il peso della motocicletta dal cavalletto laterale e chiudere quest'ultimo spingendolo completamente verso l'alto con il piede.
- Premere l'interruttore di sicurezza in posizione ○.
- Inserire l'accensione: a tale scopo portare la chiave di accensione nella posizione ○.

**Nota**

Per evitare malfunzionamenti nella comunicazione della centralina, non disinserire e inserire l'accensione in rapida sequenza.

- ✓ Dopo aver inserito l'accensione, è possibile sentire per ca. 2 secondi i rumori di funzionamento della pompa del carburante. Contemporaneamente viene effettuato il controllo funzionale del quadro strumenti.
- Portare il cambio in posizione di folle.
  - ✓ La spia verde di folle **N** è accesa.
  - ✓ La spia dell'**ABS** si accende, per poi spegnersi nuovamente terminata la fase di avviamento.
- Premere brevemente il pulsante d'avviamento (⊕).

**Info**

Premere il pulsante d'avviamento solo al termine del controllo funzionale del quadro strumenti.

Non accelerare all'avviamento.

Attendere 15 secondi prima di riprovare ad avviare il veicolo.

Dopo 6 tentativi non riusciti di avviare il veicolo, non proseguire nel tentativo bensì controllare che non vi siano altri malfunzionamenti.

Questa motocicletta è dotata di un sistema di avviamento sicuro. Il motore può essere avviato solo con il cambio in posizione di folle o se, con la marcia inserita, è stata tirata la leva della frizione. Se si inserisce una marcia quando è ancora inserito il cavalletto laterale e si rilascia la leva della frizione, il motore rimane fermo.

**10.3 Accensione**

- Tirare la leva della frizione, inserire la 1ª marcia, rilasciare lentamente la leva della frizione e contemporaneamente accelerare in modo graduale.

**Suggerimento**

Se il motore si spegne all'accensione, tirare solo la leva della frizione e premere il pulsante d'avviamento. Non mettere il cambio in posizione di folle.



## 10.4 Quickshifter + (opzionale)

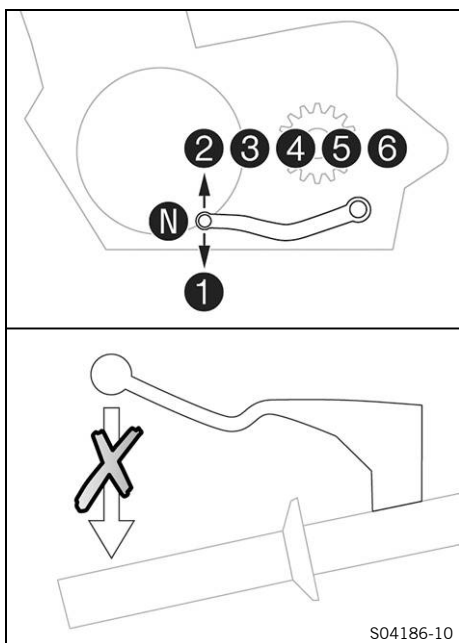

Quando è attivo il quickshifter +, si può scalare marcia e passare alla marcia superiore senza dover attivare la frizione.

Poiché non è necessario chiudere la manopola dell'acceleratore, è possibile cambiare marcia senza interruzione.

In base alla posizione dell'albero di comando del cambio, il quickshifter + riconosce se deve essere inserita una marcia e invia il relativo segnale alla centralina motore.

Se il quickshifter + è stato disattivato nel quadro strumenti, per ogni cambio marcia, come di consueto, deve essere attivata la frizione.

## 10.5 Innesto marce e guida



### Avvertenza

**Rischio di incidente** In caso di improvvisa variazione di carico, si rischia di perdere il controllo del veicolo.

- Evitare variazioni di carico improvvise e frenate brusche.
- Adeguare le velocità alle condizioni del fondo stradale.



### Avvertenza

**Rischio di incidente** Scalare marcia ad un regime elevato blocca la ruota posteriore e il motore va su di giri.

- Non scalare marcia a regime motore elevato.



### Avvertenza

**Rischio di incidente** Un'errata posizione della chiave di accensione causa malfunzionamenti.

- Non modificare la posizione della chiave di accensione durante la marcia.



### Avvertenza

**Rischio di incidente** Eseguire regolazioni al veicolo mentre si guida distoglie l'attenzione dal traffico.

- Eseguire tutte le regolazioni a veicolo fermo.



### Avvertenza

**Pericolo di lesioni** Un comportamento errato può far cadere il passeggero dalla motocicletta.

- Accertarsi che il passeggero sia seduto correttamente sulla propria sella, abbia i piedi appoggiati sui poggipiedi passeggero e si tenga al conducente o alle maniglie.
- Rispettare le norme in vigore nel proprio paese relative all'età minima del passeggero.

**Avvertenza****Rischio di incidente** Uno stile di guida pericoloso costituisce un grosso rischio.

- Rispettare le norme di circolazione e guidare con prudenza in modo da poter riconoscere tempestivamente potenziali pericoli.

**Avvertenza****Rischio di incidente** Quando sono freddi, i pneumatici hanno meno aderenza al suolo.

- Ad ogni viaggio, percorrere i primi chilometri con cautela a velocità moderata finché i pneumatici raggiungono la rispettiva temperatura d'esercizio.

**Avvertenza****Rischio di incidente** I pneumatici nuovi hanno meno aderenza al suolo.

Sui pneumatici nuovi, il battistrada non è ancora ruvido.

- Con pneumatici nuovi, guidare con uno stile adeguato alternando l'angolo di piega.  
Rodaggio 200 km

**Avvertenza****Rischio di incidente** Un errato montaggio di bauletti, borse serbatoio o altri tipi di bagagli pregiudica il comportamento di marcia.

I bagagli montati in modo errato possono spostarsi durante la marcia.

- Montare e assicurare tutti i bagagli come da istruzioni del produttore.
- Controllare regolarmente che il bagaglio sia ben fissato.

**Avvertenza****Rischio di incidente** Una caduta può danneggiare il veicolo più di quanto non sia visibile ad una prima occhiata.

- Dopo una caduta, controllare il veicolo come si fa ogni volta prima di mettersi in marcia.

**Nota****Danni al motore** In caso di surriscaldamento il motore viene danneggiato.

- Fermarsi subito rispettando il codice della strada e spegnere il motore se compare l'avviso della temperatura del liquido di raffreddamento.
- Lasciare raffreddare il motore e il sistema di raffreddamento.
- Controllare e/o correggere il livello del liquido di raffreddamento a sistema di raffreddamento raffreddato.

**Nota****Danneggiamento del cambio** Il cambio viene danneggiato in caso di utilizzo errato dell'Easy Shift.

È possibile utilizzare l'Easy Shift solamente se la funzione è attiva nel quadro strumenti.

Quando viene tirata la leva della frizione, l'Easy Shift non è attivo.

- Utilizzare l'Easy Shift solo nell'intervallo di regime indicato ammesso.

**Info**

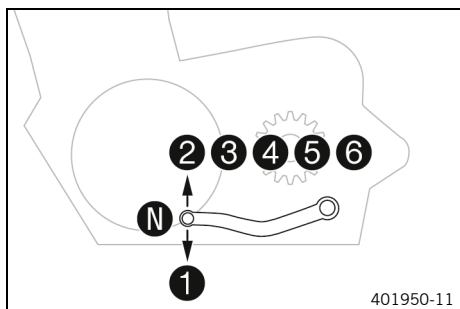

Se durante l'utilizzo si avvertono rumori insoliti, fermarsi subito nel rispetto del codice della strada, spegnere il motore e contattare un'officina autorizzata KTM.



- Se le condizioni (pendenza, situazione di guida ecc.) lo consentono, passare a marce superiori.
- Togliere gas, contemporaneamente tirare la leva della frizione, innestare la marcia successiva, rilasciare la leva della frizione e dare gas.

### **i** Info

La posizione delle marce è illustrata in figura. La posizione di folle si trova tra la 1<sup>a</sup> e la 2<sup>a</sup> marcia. La 1<sup>a</sup> marcia si usa in partenza o per la guida in salita.

- Raggiunta la velocità massima aprendo completamente la manopola dell'acceleratore, riportare quest'ultima indietro a  $\frac{3}{4}$ . La velocità si riduce di poco, ma il consumo di carburante diminuisce decisamente.
- Dare gas solo nella misura consentita dal tipo di strada che si sta percorrendo e dalle condizioni del tempo. Evitare in particolare di cambiare marcia in curva e dare gas solo con molta prudenza.
- Per scalare marcia, se necessario frenare la motocicletta e contemporaneamente togliere gas.
- Tirare la leva della frizione e inserire la marcia inferiore, rilasciare lentamente la leva della frizione e dare gas o cambiare nuovamente marcia.
- Spegner il motore se si prevede un funzionamento prolungato al minimo o a veicolo fermo.
- Se, per esempio, il motore si spegne a un incrocio, tirare solo la leva della frizione e premere il pulsante d'avviamento. Non mettere il cambio in posizione di folle.
- Se durante la marcia si accende la spia di avvertimento della pressione dell'olio , fermarsi subito rispettando le norme del codice della strada e spegnere il motore. Contattare un'officina autorizzata KTM.
- Se durante la marcia si accende la spia di malfunzionamento , recarsi il prima possibile da un'officina autorizzata KTM.
- Se durante la marcia si accende la spia generale , è stata rilevata un'avvertenza/indicazione di avvertimento relativa alla sicurezza d'uso.

### **i** Info

Le avvertenze segnalate vengono visualizzate e salvate nel menu **Warning** fintanto che sono attive.

- Se sul quadro strumenti è stato attivato il **quickshifter +** (opzionale), nell'intervallo di regime indicato si può passare a una marcia superiore senza tirare la leva della frizione.

### **i** Info

Nella figura è indicato, sotto forma di giri al minuto, il numero minimo di giri motore necessario per passare alla marcia superiore. Tirare velocemente la leva del cambio fino a battuta senza modificare la posizione della manopola dell'acceleratore.

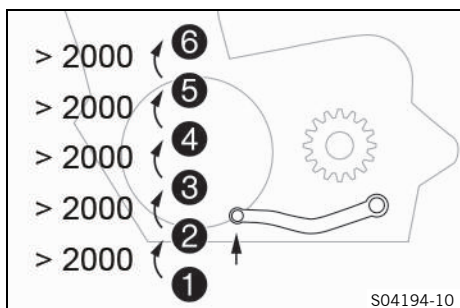



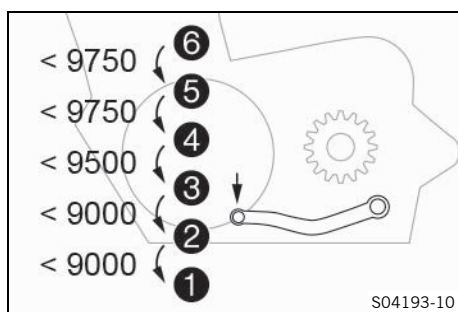

- Se sul quadro strumenti è stato attivato il quickshifter + (opzionale), nell'intervallo di regime indicato si può scalare marcia senza tirare la leva della frizione.

**Info**

Nella figura è indicato, sotto forma di giri al minuto, il numero massimo di giri motore per poter scalare marcia.

Premere velocemente la leva del cambio fino a battuta senza modificare la posizione della manopola dell'acceleratore.

## 10.6 Frenata

**Avvertenza**

**Rischio di incidente** Umidità e sporco danneggiano l'impianto frenante.

- Frenare più volte con cautela per asciugare le pastiglie e i dischi del freno e per rimuovere lo sporco.

**Avvertenza**

**Rischio di incidente** Un punto di pressione non ben definito nel freno della ruota anteriore o posteriore riduce l'azione frenante.

- Controllare l'impianto frenante e non riutilizzare il veicolo fintanto che il problema non è stato risolto. (La vostra officina autorizzata KTM sarà lieta di potervi aiutare.)

**Avvertenza**

**Rischio di incidente** In caso di surriscaldamento l'impianto frenante si blocca.

Se il pedale del freno non viene rilasciato, le pastiglie sfregano ininterrottamente.

- Togliere il piede dal pedale del freno quando non si ha intenzione di frenare.

**Avvertenza**

**Rischio di incidente** Un peso complessivo maggiore allunga lo spazio di frenata.

- Tenerne conto se si viaggia con passeggero o bagaglio.

**Avvertenza**

**Rischio di incidente** Il sale antigelo sulle strade influisce sull'azione dell'impianto frenante.

- Frenare più volte con cautela per eliminare il sale dalle pastiglie e dai dischi del freno.

**Avvertenza**

**Rischio di incidente** In determinate situazioni, l'ABS può allungare lo spazio di frenata.

- Adeguare la frenata alla situazione di guida e alle condizioni del fondo stradale.

- Per frenare, togliere gas e attivare contemporaneamente i freni ruota anteriori e posteriori.

**Info**

Con l'ABS è possibile applicare la piena forza frenante senza il rischio che le ruote si blocchino sia in caso di frenata a fondo, che di frenata su fondi sabbiosi, bagnati o sdruciolevoli caratterizzati da una ridotta aderenza al suolo.



## Avvertenza

**Rischio di incidente** Per effetto dell'azione frenante del motore, la ruota posteriore potrebbe bloccarsi.

- Tirare la frizione quando si effettua una frenata d'emergenza o a fondo, o quando si frena su fondi sdruciolevoli.



## Avvertenza

**Rischio di incidente** Quando la moto è piegata o sta percorrendo un terreno in pendenza laterale, la massima decelerazione possibile si riduce.

- Se possibile terminare la frenata prima di iniziare la curva.

- Il processo di frenata deve concludersi sempre prima dell'inizio di una curva. Inserire una marcia più bassa in funzione della velocità.
- Nei lunghi percorsi in discesa sfruttare l'effetto frenante del motore. Scalare di una o due marce, ma senza fare andare fuori giri il motore. In questo modo si deve frenare molto meno e l'impianto frenante non si surriscalda.

## 10.7 Fermata, parcheggio



### Avvertenza

**Pericolo di lesioni** Chiunque operi senza autorizzazione mette a repentaglio la propria sicurezza e quella di altre persone.

- Non lasciare mai il veicolo incustodito con il motore acceso.
- Proteggere il veicolo dall'accesso da parte di persone non autorizzate.
- Se si lascia il veicolo incustodito, bloccare lo sterzo e togliere la chiave di accensione.



### Avvertenza

**Pericolo di scottature** Durante il funzionamento, alcune parti del veicolo raggiungono temperature molto alte.

- Non toccare parti come l'impianto di scarico, il radiatore, il motore, l'ammortizzatore o l'impianto frenante prima che i componenti del veicolo si siano raffreddati.
- Prima di effettuare qualsiasi intervento far raffreddare le parti del veicolo.

### Nota

**Danni materiali** Se parcheggiato in modo non corretto, il veicolo può subire dei danni.

Possano verificarsi notevoli danni se il veicolo si sposta o cade.

I componenti necessari per poter parcheggiare il veicolo sono concepiti esclusivamente in funzione del peso del veicolo.

- Parcheggiare il veicolo su un terreno stabile e in piano.
- Assicurarci che nessuno salga sul veicolo quando questo è parcheggiato sul cavalletto.

### Nota

**Pericolo d'incendio** Le parti calde del veicolo costituiscono un pericolo d'incendio e di esplosione.

- Non parcheggiare il veicolo in prossimità di materiali facilmente infiammabili o esplosivi.
- Far raffreddare il veicolo prima di coprirlo.

- Frenare la motocicletta.
- Portare il cambio in posizione di folle.
- Disinserire l'accensione: a tale scopo portare la chiave di accensione nella posizione ☒.

**Info**

Se il motore è stato spento con l'interruttore di sicurezza e l'accensione rimane inserita sul blocchetto di avviamento, l'alimentazione alla maggior parte delle utenze elettriche non verrà interrotta e la batteria da 12 V si scaricherà. Pertanto, spegnere sempre il motore con il blocchetto di avviamento: l'interruttore di sicurezza è previsto solo per situazioni di emergenza.

- Parcheggiare la motocicletta su un terreno stabile.
- Con il piede tirare completamente in avanti il cavalletto laterale e coricarvi sopra il veicolo.
- Bloccare lo sterzo. (📖 Pag. 17)

**10.8 Trasporto****Nota**

**Rischio di danneggiamento** Il veicolo parcheggiato potrebbe mettersi involontariamente in movimento o cadere.

- Parcheggiare il veicolo su un terreno stabile e in piano.

**Nota**

**Pericolo d'incendio** Le parti calde del veicolo costituiscono un pericolo d'incendio e di esplosione.

- Non parcheggiare il veicolo in prossimità di materiali facilmente infiammabili o esplosivi.
- Far raffreddare il veicolo prima di coprirlo.

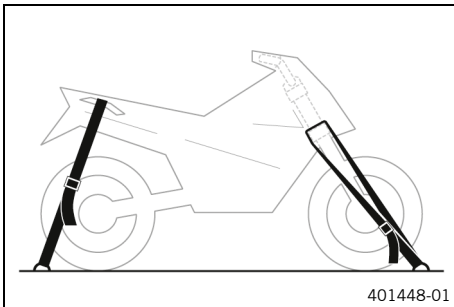

- Spegnere il motore ed estrarre la chiave di accensione.
- Assicurare la motocicletta con delle cinghie o altri elementi di fissaggio adatti, in modo da evitare che cada o si sposti inavvertitamente.

**10.9 Rifornimento di carburante****Pericolo**

**Pericolo d'incendio** Il carburante è facilmente infiammabile.

All'interno del serbatoio il carburante tende a espandersi e, in caso di surriscaldamento, potrebbe fuoriuscire se il livello di riempimento è eccessivo.

- Non fare rifornimento in prossimità di fiamme libere o sigarette accese.
- Spegnere il motore quando si fa rifornimento.
- Accertarsi che non venga versato carburante, in particolare sui componenti caldi del veicolo.
- Asciugare immediatamente l'eventuale carburante versato.
- Rispettare le indicazioni riguardanti il rifornimento di carburante.



## Avvertenza

**Rischio di avvelenamento** Il carburante è un liquido velenoso e dannoso per la salute.

- Evitare che il carburante entri in contatto con la pelle, gli occhi o i vestiti.
- In caso di ingestione di carburante, contattare subito un medico.
- Non respirare i vapori del carburante.
- In caso di contatto con la pelle, risciacquare la parte interessata con molta acqua.
- Sciacquare bene gli occhi con acqua e rivolgersi a un medico nel caso in cui del carburante sia finito negli occhi.
- Cambiarsi i vestiti se sopra vi è finito del carburante.

## Nota

**Danni materiali** Carburante di qualità insufficiente intasa precocemente il filtro della benzina.

In alcuni paesi e regioni, in determinate circostanze la qualità e la pulizia del carburante disponibile non sono sufficienti, con conseguenti problemi all'impianto del carburante.

- Rifornire solo con carburante pulito conforme alla normativa indicata. (La vostra officina autorizzata KTM sarà lieta di potervi aiutare.)



## Nota

**Pericolo di inquinamento ambientale** Un utilizzo non corretto del carburante può provocare danni all'ambiente.

- Evitare che il carburante finisca nelle falde acquifere, nel terreno o nell'impianto fognario.



- Spegner il motore.
- Aprire il tappo del serbatoio del carburante. (📖 Pag. 18)
- Riempire di carburante il serbatoio non oltre il bordo inferiore **1** del bocchettone di riempimento.

Capacità tot. serbatoio carburante ca.	14,5 l	Carburante benzina super senza piombo (ROZ 95) (📖 Pag. 126)
--	--------	--

- Chiudere il tappo del serbatoio del carburante. (📖 Pag. 19)



S04133-10

### 11.1 Informazioni aggiuntive

Per tutti gli interventi aggiuntivi risultanti dalle operazioni obbligatorie e/o dagli interventi consigliati deve essere emesso un ordine specifico e tali lavori vanno fatturati a parte.

A seconda delle condizioni di impiego locali, gli intervalli di tagliando nel proprio Paese possono variare.

Alla luce di eventuali futuri sviluppi tecnici, i singoli intervalli di manutenzione e le misure possono essere soggetti a modifiche. L'ultimo programma di manutenzione valido è sempre salvato su KTM Dealer.net. Il vostro concessionario autorizzato KTM sarà lieto di consigliarvi a riguardo.

### 11.2 Operazioni obbligatorie

	ogni 24 mesi				
	ogni 12 mesi				
	ogni 15.000 km				
	ogni 7.500 km				
	dopo 1.000 km				
Leggere la memoria errori attraverso il tester diagnosi KTM. 🛠️	○	●	●	●	●
Programmare il sensore albero di comando del cambio. 🛠️	○	●	●		
Controllare il funzionamento dell'impianto elettrico. 🛠️	○	●	●	●	●
Sostituire l'olio motore e il filtro dell'olio, pulire le unità filtranti. 🛠️ (📖 Pag. 107)	○	●	●	●	●
Controllare i dischi del freno. (📖 Pag. 76)	○	●	●	●	●
Controllare le pastiglie del freno della ruota anteriore. (📖 Pag. 78)	○	●	●	●	●
Controllare le pastiglie del freno della ruota posteriore. (📖 Pag. 82)	○	●	●	●	●
Controllare che i tubi dei freni non siano danneggiati e che siano a tenuta. 🛠️	○	●	●	●	●
Controllare il livello del liquido freni della ruota anteriore. (📖 Pag. 77)	○	●	●	●	
Controllare il livello del liquido freni della ruota posteriore. (📖 Pag. 80)	○	●	●	●	
Controllare lo stato dei pneumatici. (📖 Pag. 88)	○	●	●	●	●
Controllare la pressione pneumatici. (📖 Pag. 89)	○	●	●	●	●
Controllare la tenuta dell'ammortizzatore e della forcella. 🛠️	○	●	●	●	●
Pulire le cuffie parapolvere dei gambali della forcella. (📖 Pag. 65)		●	●		
Controllare la catena, la corona dentata e il pignone. (📖 Pag. 70)		●	●	●	●
Controllare la tensione della catena. (📖 Pag. 69)	○	●	●	●	●
Controllare il livello del liquido di raffreddamento. (📖 Pag. 101)	○	●	●	●	●
Controllare il funzionamento della ventola del radiatore. 🛠️	○	●	●	●	●
Sostituire il filtro dell'aria, pulire la cassa del filtro. 🛠️		●	●		
Controllare che i cavi flessibili non siano danneggiati, non presentino pieghe e che siano regolati correttamente. 🛠️	○	●	●	●	●
Controllare che i cavi non siano danneggiati o piegati. 🛠️	○	●	●	●	●
Controllare il gioco delle valvole, sostituire la candela. 🛠️			●		
Sostituire il liquido freni del freno ruota anteriore. 🛠️					●
Sostituire il liquido freni del freno ruota posteriore. 🛠️					●
Controllare il gioco dei cuscinetti canotto sterzo. 🛠️	○	●	●	●	●
Controllare l'orientamento del faro. (📖 Pag. 97)	○	●	●		
Impostare l'indicatore intervalli tagliando. 🛠️	○	●	●	●	●
Controllo finale: verificare che il veicolo sia idoneo e sicuro per la circolazione su strada ed effettuare un giro di prova. 🛠️	○	●	●	●	●
Al termine del giro di prova leggere la memoria errori con il tester diagnosi KTM. 🛠️	○	●	●	●	●
Effettuare la registrazione dell'intervento su <b>KTM Dealer.net</b> . 🛠️	○	●	●	●	●

# 11 PROGRAMMA DI MANUTENZIONE

- Primo e unico intervallo
- Intervallo periodico

## 11.3 Interventi raccomandati

	ogni 48 mesi			
	ogni 12 mesi			
	ogni 30.000 km			
	ogni 7.500 km			
	dopo 1.000 km			
Controllare il telaio. 🛠️			●	
Controllare il forcellone. 🛠️			●	
Controllare il gioco del cuscinetto del forcellone. 🛠️		●	●	
Controllare il gioco del cuscinetto della ruota. 🛠️		●	●	
Controllare l'antigelo. 🛠️	○	●	●	●
Sostituire il liquido di raffreddamento. 🛠️ (📖 Pag. 104)				●
Svuotare i tubi flessibili di drenaggio. 🛠️	○	●	●	●
Controllare che tutte le cuffie e i tubi flessibili (ad es. flessibili del carburante, dell'impianto di raffreddamento, dello spurgo, di drenaggio, ...) non presentino incrinature, siano a tenuta e disposti correttamente. 🛠️	○	●	●	●
Lubrificare tutti i componenti mobili (ad es. cavalletto laterale, levette, catena, ...) e verificarne la scorrevolezza. 🛠️	○	●	●	●
Controllare che i dadi e le viti facilmente accessibili e rilevanti ai fini della sicurezza siano bene in sede. 🛠️	○	●	●	●

- Primo e unico intervallo
- Intervallo periodico

12.1 Forcella/Ammortizzatore (EU/JP/UK/AR/CO)

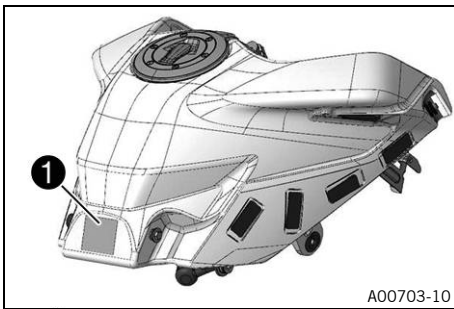

La forcella e l'ammortizzatore offrono molte possibilità per adeguare il telaio al proprio stile di guida e al carico.

**i Info**  
Nella tabella **1** sono raggruppate le raccomandazioni per la messa a punto del telaio. La tabella si trova sul serbatoio e, in condizioni di marcia, risulta nascosta dalla sella.

Questi valori di regolazione sono da intendersi come valori di riferimento e dovrebbero essere considerati sempre come base di partenza per un assetto personale del telaio. Non modificare arbitrariamente le impostazioni perché si potrebbero peggiorare le caratteristiche di guida, in particolare nel range di velocità massima.

12.2 Regolazione dello smorzamento in compressione della forcella (EU/JP/UK/AR/CO)

**i Info**  
Lo smorzamento idraulico della compressione determina il comportamento durante lo schiacciamento della forcella.



- Girare l'elemento di regolazione **1** in senso orario fino a battuta.

**i Info**  
L'elemento di regolazione **1** si trova in corrispondenza dell'estremità superiore del gambale sinistro della forcella.  
Lo smorzamento in compressione si trova in corrispondenza del gambale sinistro della forcella **COMP** (elemento di regolazione bianco). Lo smorzamento in estensione si trova in corrispondenza del gambale destro della forcella **REB** (elemento di regolazione rosso).

- Ruotare in senso antiorario per un numero di scatti corrispondente al tipo di forcella.

Nota

Smorzamento in compressione	
Comfort	17 clic
Standard	15 clic
Sport	10 clic
Carico massimo	15 clic

**i Info**  
La rotazione in senso orario aumenta lo smorzamento durante lo schiacciamento, in senso antiorario lo riduce.

## 12.3 Regolazione dello smorzamento in estensione della forcella (EU/JP/UK/AR/CO)

### **i** Info

Lo smorzamento idraulico in estensione determina il comportamento durante l'estensione della forcella.

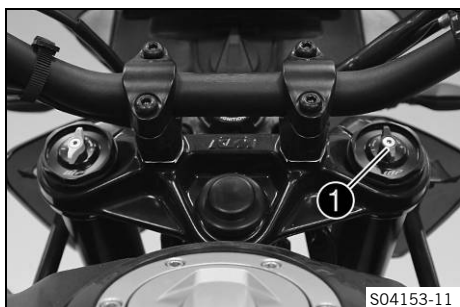

- Girare l'elemento di regolazione **1** in senso orario fino a battuta.

### **i** Info

L'elemento di regolazione **1** si trova in corrispondenza dell'estremità superiore del gambale destro della forcella.

Lo smorzamento in estensione si trova in corrispondenza del gambale destro della forcella **REB** (elemento di regolazione rosso). Lo smorzamento in compressione si trova in corrispondenza del gambale sinistro della forcella **COMP** (elemento di regolazione bianco).

- Ruotare in senso antiorario per un numero di scatti corrispondente al tipo di forcella.

Nota

Smorzamento in estensione	
Comfort	20 clic
Standard	15 clic
Sport	10 clic
Carico massimo	15 clic

### **i** Info

La rotazione in senso orario aumenta lo smorzamento durante l'estensione, in senso antiorario lo riduce.

## 12.4 Regolazione del precarico molla dell'ammortizzatore ↩



### **Avvertenza**

**Rischio di incidente** Eventuali variazioni all'assetto del telaio possono modificare in modo sostanziale il comportamento di marcia.

- Se sono state apportate delle variazioni, all'inizio viaggiare lentamente, in modo da valutare il comportamento di marcia.

### **i** Info

Il precarico molla determina la posizione di partenza della corsa di compressione dell'ammortizzatore. Per regolare in modo ottimale il precarico molla, adattarlo in base al peso del conducente e a quello dell'eventuale bagaglio e del passeggero a bordo. In questo modo si garantisce il giusto compromesso tra maneggevolezza e stabilità.



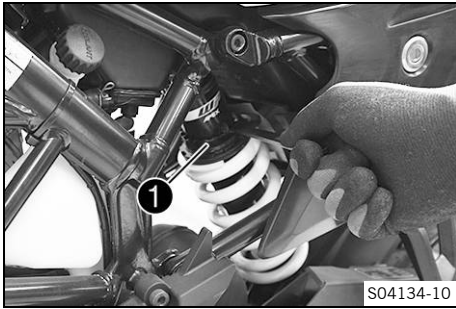

- Per impostare il precarico molla, ruotare la ghiera di registro ①.

Nota  
(EU/JP/UK/AR/CO)

Precarico molla	
Comfort	3 clic
Standard	3 clic
Sport	3 clic
Carico massimo	10 clic

(ASEAN/CN/PH)

Precarico molla	
Standard	3 clic

Chiave a nasello ammortizzatore (90529077000)
Prolunga per chiave a nasello (90129099025)

**i** **Info**  
Il precarico molla può essere impostato in 10 diverse posizioni.



## 12.5 Regolazione dello smorzamento in estensione dell'ammortizzatore (EU/JP/UK/AR/CO)



### Attenzione

**Pericolo di lesioni** Se l'ammortizzatore viene smontato in modo errato, parti dello stesso vengono proiettate con forza all'esterno.

L'ammortizzatore è pieno di azoto altamente compresso.

- Attenersi alla descrizione indicata. (La vostra officina autorizzata KTM sarà lieta di potervi aiutare.)



- Ruotare in senso orario la vite di regolazione ① fino a sentire l'ultimo scatto.
- Ruotare in senso antiorario per un numero di scatti corrispondente al tipo di ammortizzatore.

Nota

Smorzamento in estensione	
Comfort	15 clic
Standard	10 clic
Sport	5 clic
Carico massimo	10 clic

**i** **Info**  
La rotazione in senso orario aumenta lo smorzamento durante l'estensione, in senso antiorario lo riduce.



## 13.1 Sollevamento della motocicletta tramite cavalletto alzamoto posteriore

### Nota

**Rischio di danneggiamento** Il veicolo parcheggiato potrebbe mettersi involontariamente in movimento o cadere.

- Parcheggiare il veicolo su un terreno stabile e in piano.

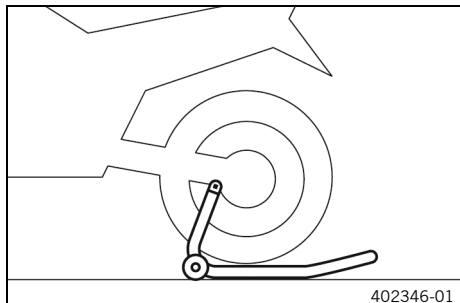

- Montare le sedi d'alloggiamento del cavalletto alzamoto.
- Inserire l'adattatore nel cavalletto alzamoto posteriore.

Adattatore di sede (61029955244)
----------------------------------

Cavalletto alzamoto ruota posteriore (69329955000)
--

- Mettere la motocicletta in posizione verticale, allineare il dispositivo di sollevamento rispetto alla forcella e agli adattatori e sollevare la motocicletta.

## 13.2 Rimozione della motocicletta dal dispositivo di sollevamento posteriore

### Nota

**Rischio di danneggiamento** Il veicolo parcheggiato potrebbe mettersi involontariamente in movimento o cadere.

- Parcheggiare il veicolo su un terreno stabile e in piano.

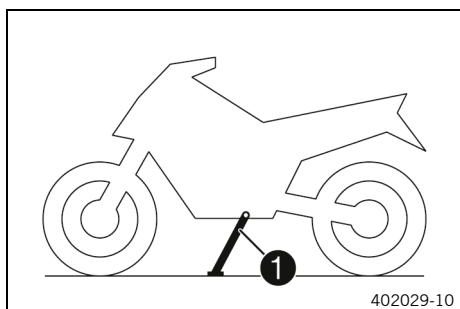

- Bloccare la motocicletta per evitare che cada.
- Posteriormente rimuovere il dispositivo di sollevamento e parcheggiare il veicolo utilizzando il cavalletto laterale ❶.
- Rimuovere il kit boccole.

## 13.3 Sollevamento della motocicletta tramite il cavalletto alzamoto anteriore

### Nota

**Rischio di danneggiamento** Il veicolo parcheggiato potrebbe mettersi involontariamente in movimento o cadere.

- Parcheggiare il veicolo su un terreno stabile e in piano.

### Operazione preliminare

- Sollevare la motocicletta tramite il cavalletto alzamoto posteriore. (📖 Pag. 64)

### Condizione

- Rimuovere la protezione ❶.

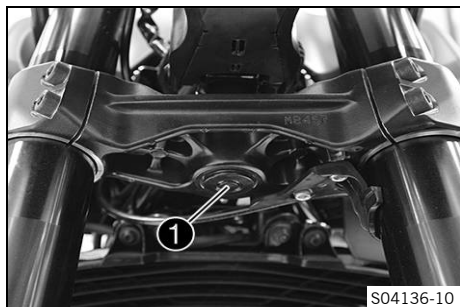

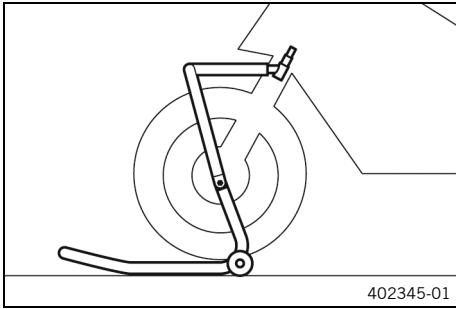

- Raddrizzare il manubrio. Posizionare il dispositivo di sollevamento.

Perno di alloggiamento (69329965030)
--------------------------------------

Cavalletto alzamoto ruota anteriore grande (69329965100)
--

**i Info**

Sollevare sempre la motocicletta partendo dalla parte posteriore.

- Sollevare la motocicletta anteriormente.



## 13.4 Rimozione della motocicletta dal cavalletto alzamoto anteriore

**Nota**

**Rischio di danneggiamento** Il veicolo parcheggiato potrebbe mettersi involontariamente in movimento o cadere.

- Parcheggiare il veicolo su un terreno stabile e in piano.

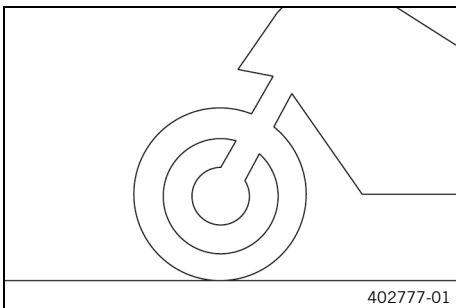

**Operazione principale**

- Bloccare la motocicletta per evitare che cada.
- Rimuovere il cavalletto alzamoto anteriore.

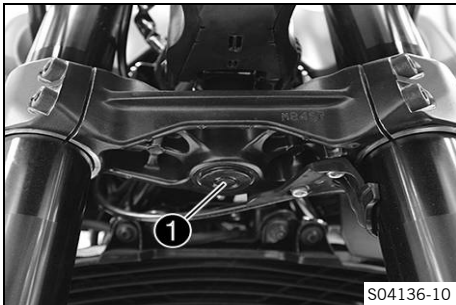

- Montare la protezione ①.

**Operazione conclusiva**

- Rimuovere la motocicletta dal dispositivo di sollevamento posteriore. (📖 Pag. 64)



## 13.5 Pulizia delle cuffie parapolvere dei gambali della forcella

**Operazione preliminare**

- Sollevare la motocicletta tramite il cavalletto alzamoto posteriore. (📖 Pag. 64)
- Sollevare la motocicletta tramite il cavalletto alzamoto anteriore. (📖 Pag. 64)
- Smontare il parafango anteriore. (📖 Pag. 74)



## Operazione principale

- Spingere verso il basso le cuffie parapolvere ① su entrambi i gambali della forcella.

### Info

Le cuffie parapolvere hanno il compito di rimuovere la polvere e lo sporco grossolano che si accumula sugli steli della forcella. Col tempo lo sporco può penetrare dietro le cuffie parapolvere. Se non viene rimosso, gli anelli di tenuta dell'olio, posti internamente, possono perdere ermeticità.



### Avvertenza

**Rischio di incidente** Olio e grasso sui dischi del freno riducono l'effetto frenante.

- Assicurarsi che i dischi del freno siano sempre privi di olio e grasso.
  - Eventualmente, pulire i dischi del freno con del pulitore per freni.
- Pulire e lubrificare le cuffie parapolvere e gli steli della forcella su entrambi i gambali della forcella.

Olio universale spray (📖 Pag. 128)

- Riportare le cuffie parapolvere in posizione di montaggio.
- Rimuovere l'olio in eccesso.

### Operazione conclusiva

- Montare il parafrangente anteriore. (📖 Pag. 74)
- Rimuovere la motocicletta dal cavalletto alzata anteriore. (📖 Pag. 65)
- Rimuovere la motocicletta dal dispositivo di sollevamento posteriore. (📖 Pag. 64)

## 13.6 Rimozione della sella del passeggero

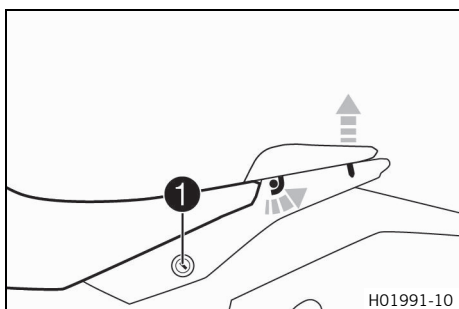

- Inserire la chiave di accensione nella serratura della sella ① e girarla in senso orario.
- Sollevare la parte posteriore della sella, spingerla verso il retro del veicolo ed estrarla verso l'alto.
- Estrarre la chiave di accensione dalla serratura della sella.

## 13.7 Montaggio della sella del passeggero

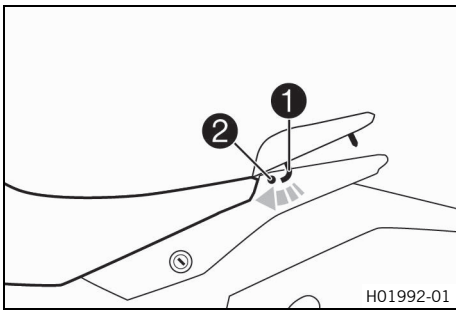

- Inserire i ganci ① della sella passeggero nelle sedi apposite ② sulla copertura, abbassarli dietro e spingerli in avanti.
- Premere verso il basso la sella passeggero e farla innestare in sede.



### Avvertenza

**Rischio di incidente** Se non montata correttamente, la sella potrebbe sganciarsi dal suo punto di ancoraggio.

- Terminato il montaggio, controllare che la sella risulti bloccata correttamente e non sia possibile alzarla.

- Controllare infine che la sella del passeggero sia montata correttamente.



## 13.8 Rimozione della sella del pilota

### Operazione preliminare

- Rimuovere la sella del passeggero. (📖 Pag. 66)

### Operazione principale

- Sollevare la parte posteriore della sella del pilota, tirarla verso il retro del veicolo ed estrarla verso l'alto.

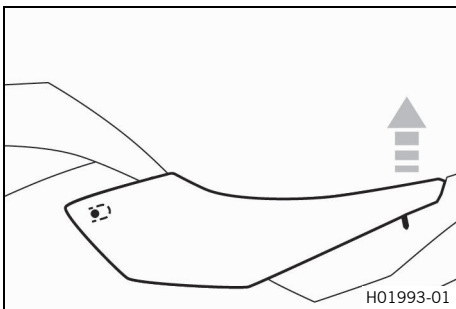

## 13.9 Montaggio della sella del pilota

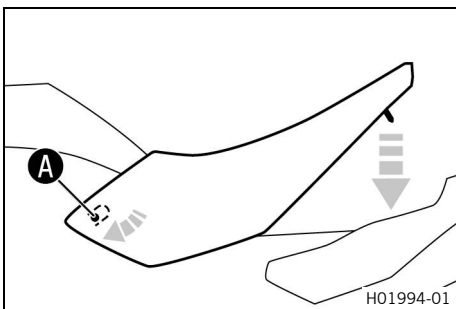

### Operazione principale

- Agganciare la sella del pilota nella zona A e abbassarla posteriormente.
- Al termine controllare che la sella del pilota sia montata correttamente.

### Operazione conclusiva

- Montare la sella del passeggero. (📖 Pag. 67)



## 13.10 Controllo dello stato di imbrattamento della catena

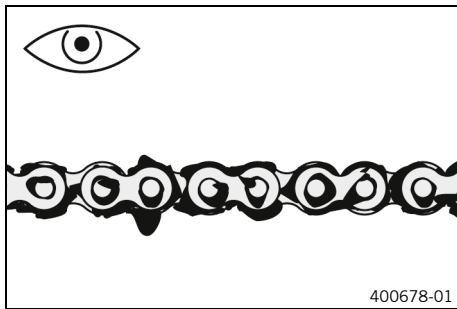

- Verificare l'eventuale presenza di sporco grossolano sulla catena.
  - » Se la catena è molto sporca:
    - Pulire la catena. (📖 Pag. 68)

## 13.11 Pulizia della catena



### Avvertenza

**Rischio di incidenti** Il lubrificante versato sugli pneumatici ne riduce l'aderenza al suolo.

- Rimuovere il lubrificante dagli pneumatici con un detergente adeguato.



### Avvertenza

**Rischio di incidente** Olio e grasso sui dischi del freno riducono l'effetto frenante.

- Assicurarsi che i dischi del freno siano sempre privi di olio e grasso.
- Eventualmente, pulire i dischi del freno con del pulitore per freni.



### Nota

**Pericolo di inquinamento ambientale** I rifiuti inquinanti provocano danni all'ambiente.

- Smaltire oli, grassi, filtri, carburanti, detergenti, liquidi freni, ecc. correttamente e secondo le disposizioni vigenti.



### Info

La durata della catena dipende in larga misura dalla manutenzione ordinaria a cui viene sottoposta.

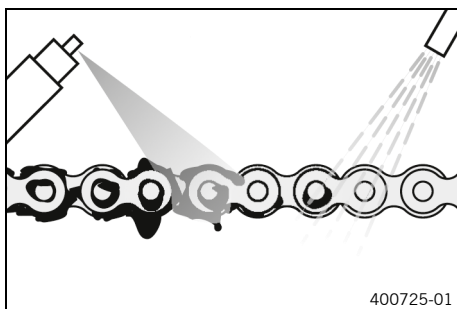

### Operazione preliminare

- Sollevare la motocicletta tramite il cavalletto alzamoto posteriore. (📖 Pag. 64)

### Operazione principale

- Pulire regolarmente la catena.
- Rimuovere lo sporco grossolano con leggeri getti d'acqua.
- Rimuovere il lubrificante in eccesso utilizzando del detergente per catene.

Detergente per catene (📖 Pag. 128)

- Dopo aver fatto asciugare l'acqua, applicare dello spray per catene.

Spray per catene Street (📖 Pag. 128)

### Operazione conclusiva

- Rimuovere la motocicletta dal dispositivo di sollevamento posteriore. (📖 Pag. 64)

**13.12 Controllo della tensione della catena**



**Avvertenza**

**Rischio di incidente** Un'errata tensione della catena danneggia i componenti e provoca incidenti.

Se la tensione della catena è eccessiva, la catena, il pignone, la corona dentata nonché il cuscinetto del cambio e della ruota posteriore si usurano più rapidamente. Alcuni componenti possono rompersi in caso di sovraccarico.

Se la tensione della catena è insufficiente, la catena può cadere dal pignone o dalla corona dentata. Di conseguenza, la ruota posteriore si blocca o il motore viene danneggiato.

- Controllare regolarmente la tensione della catena.
- Impostare la tensione della catena secondo le indicazioni.

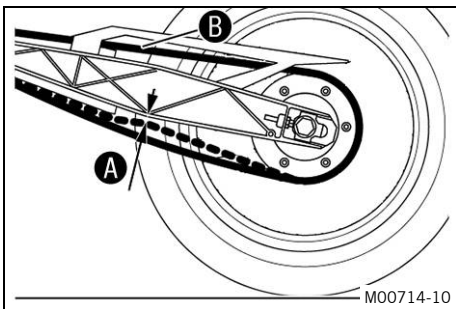

**Operazione preliminare**

- Sollevare la motocicletta tramite il cavalletto alzamoto posteriore. (📖 Pag. 64)

**Operazione principale**

- Portare il cambio in posizione di folle.
- In corrispondenza dell'area dietro il copricatena, spingere la catena verso l'alto in direzione della forcella e misurarne la tensione **A**.



**Info**

Il tratto di catena superiore **B** deve essere teso. Le catene spesso si usurano in modo non uniforme, quindi ripetere questa misurazione su più punti.

Tensione della catena	5 ... 7 mm
-----------------------	------------

- » Se la tensione della catena non corrisponde al valore prescritto:
  - Regolare la tensione della catena. (📖 Pag. 69)
- Rimuovere la motocicletta dal dispositivo di sollevamento posteriore. (📖 Pag. 64)



**13.13 Regolazione della tensione della catena**



**Avvertenza**

**Rischio di incidente** Un'errata tensione della catena danneggia i componenti e provoca incidenti.

Se la tensione della catena è eccessiva, la catena, il pignone, la corona dentata nonché il cuscinetto del cambio e della ruota posteriore si usurano più rapidamente. Alcuni componenti possono rompersi in caso di sovraccarico.

Se la tensione della catena è insufficiente, la catena può cadere dal pignone o dalla corona dentata. Di conseguenza, la ruota posteriore si blocca o il motore viene danneggiato.

- Controllare regolarmente la tensione della catena.
- Impostare la tensione della catena secondo le indicazioni.

**Operazione preliminare**

- Sollevare la motocicletta tramite il cavalletto alzamoto posteriore. (📖 Pag. 64)
- Controllare la tensione della catena. (📖 Pag. 69)

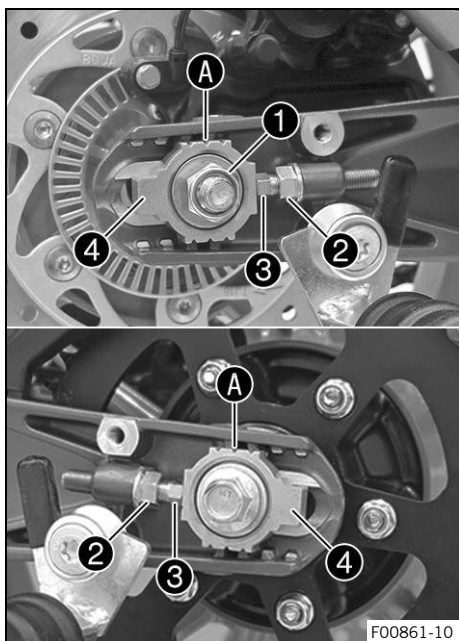

### Operazione principale

- Allentare il dado ①.
- Allentare i dadi ②.
- Regolare a sinistra e a destra la tensione della catena girando le viti di regolazione ③.

Nota

Tensione della catena	5 ... 7 mm
Ruotare le viti di regolazione ③ a sinistra e a destra in modo che le marcature sul tendicatena ④ sinistro e destro si trovino nella stessa posizione rispetto alle tacche di riferimento A. In tal modo la ruota posteriore è allineata correttamente.	

### Info

Il tratto di catena superiore deve essere teso. Le catene non si usurano sempre in modo uniforme, quindi controllare questa regolazione su più punti.

- Serrare i dadi ②.
- Accertarsi che i tendicatena ④ siano a contatto con le viti di regolazione ③.
- Serrare il dado ①.

Nota

Dado perno ruota posteriore	M14x1,5	100 Nm
-----------------------------	---------	--------

### Operazione conclusiva

- Rimuovere la motocicletta dal dispositivo di sollevamento posteriore. (📖 Pag. 64)

## 13.14 Controllo di catena, corona dentata e pignone

### Operazione preliminare

- Sollevare la motocicletta tramite il cavalletto alzamoto posteriore. (📖 Pag. 64)

### Operazione principale

- Controllare che la corona dentata e il pignone non siano usurati.
  - » Se la corona dentata e/o il pignone sono usurati:
    - Sostituire il kit trasmissione finale. 🛠️

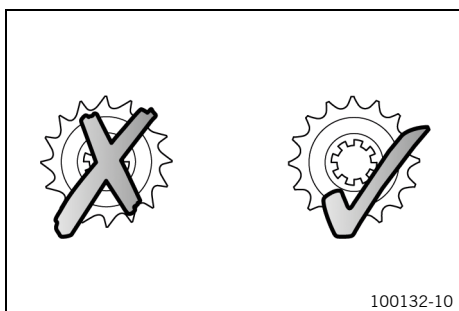

### Info

Il pignone, la corona dentata e la catena devono essere sostituiti sempre insieme.



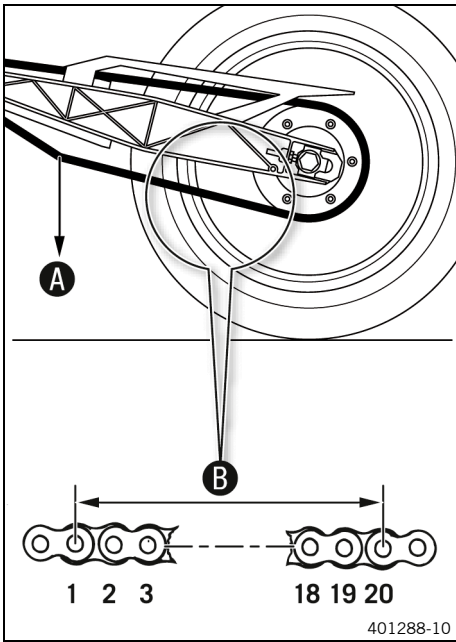

- Portare il cambio in posizione di folle.
- Tirare il tratto di catena inferiore applicando il peso indicato **A**.

Nota

Peso misurazione usura della catena	15 kg
-------------------------------------	-------

- Misurare la distanza **B** di 20 rulli nel tratto inferiore della catena.

**i Info**  
Le catene spesso si usurano in modo non uniforme, quindi ripetere questa misurazione su più punti.

Distanza massima <b>B</b> di 20 rulli nel punto più allungato della catena	301,6 mm
--	----------

- » Se la distanza **B** è superiore al valore indicato:
  - Sostituire il kit trasmissione finale. ↘

**i Info**  
Quando si monta una catena nuova è necessario sostituire anche la corona dentata e il pignone. Le catene nuove si logorano più velocemente se la corona dentata e/o il pignone sono vecchi e usurati.

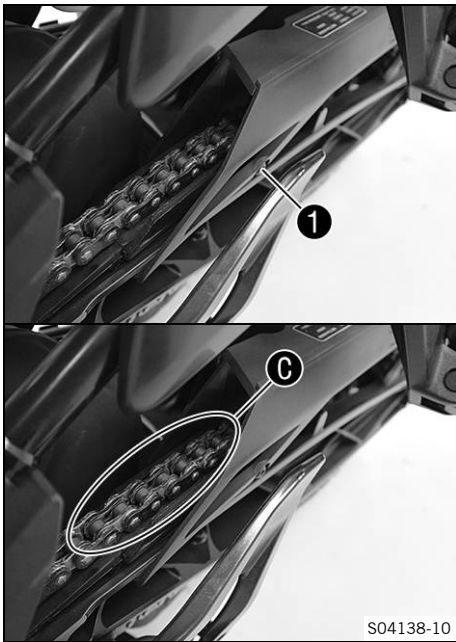

- Controllare che il copricatena non sia usurato.
  - » Se nella zona **C** del copricatena è visibile la vite **1**, guardando dall'alto:
    - Sostituire il copricatena. ↘
- Controllare che il copricatena risulti bene in sede.
  - » Se il copricatena è allentato:
    - Serrare la vite del copricatena.

Nota

Vite carter catena	M5	7 Nm	<b>Loctite®243™</b>

### Operazione conclusiva

- Rimuovere la motocicletta dal dispositivo di sollevamento posteriore. (📖 Pag. 64)

## 13.15 Smontaggio del paramotore

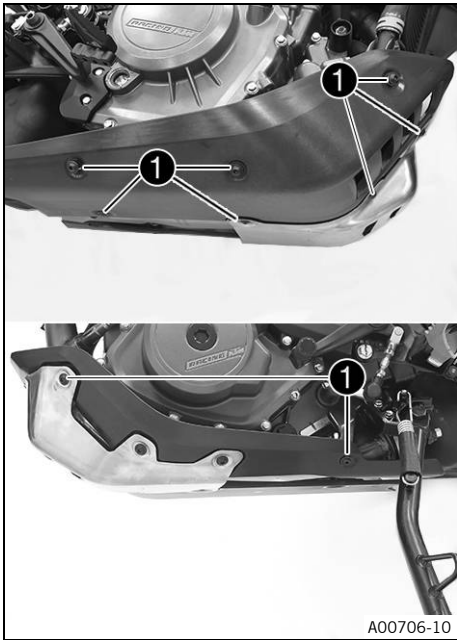

- Rimuovere le viti ❶.
- Rimuovere il paramotore.

## 13.16 Montaggio del paramotore

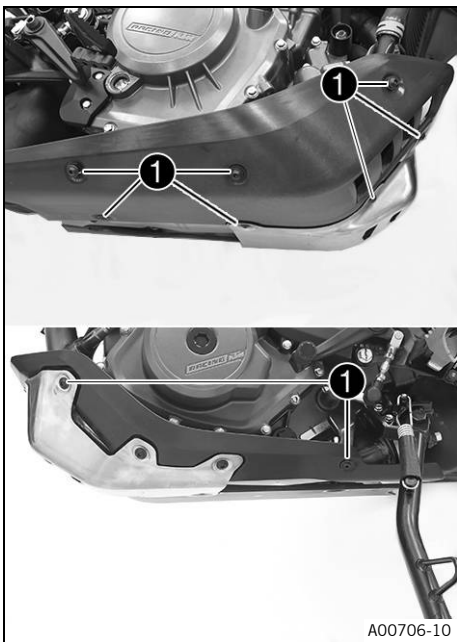

- Posizionare il paramotore, montare e serrare le viti ❶.

Nota

Vite paramotore	M6	9 Nm	<b>Loctite®243™</b>
-----------------	----	------	---------------------

## 13.17 Smontaggio della piastrina paramotore

### Operazione preliminare

- Smontare il paramotore. (📖 Pag. 72)

### Operazione principale

- Rimuovere le viti ❶.
- Rimuovere la piastrina paramotore.

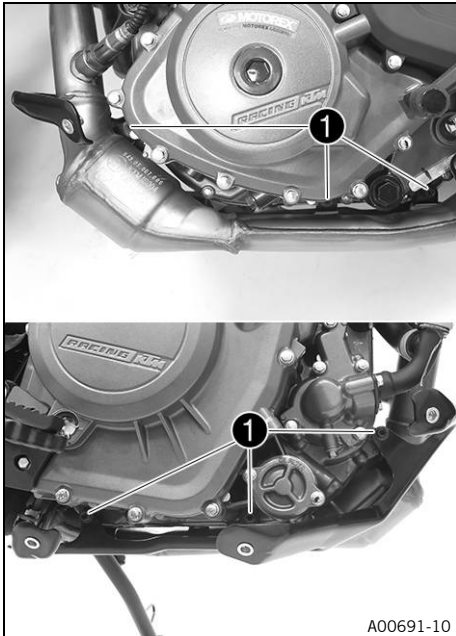

## 13.18 Montaggio della piastrina paramotore

### Operazione principale

- Posizionare la piastrina paramotore, montare e serrare le viti ❶.

Nota

Vite piastrina paramotore	M6	9 Nm	<b>Loctite®243™</b>
---------------------------	----	------	---------------------

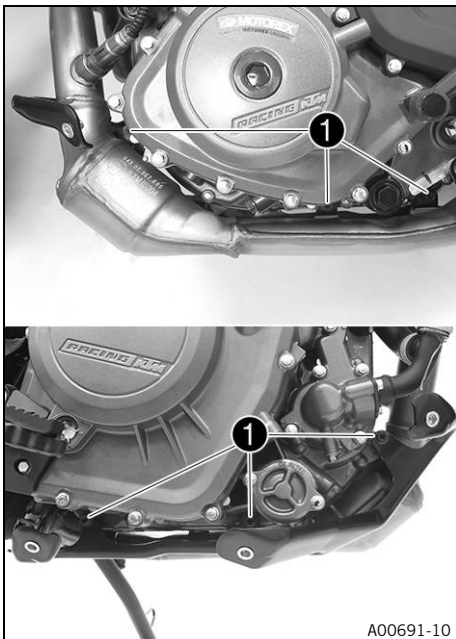

### Operazione conclusiva

- Montare il paramotore. (📖 Pag. 72)

## 13.19 Smontaggio del parafango anteriore



- Rimuovere le viti ❶. Rimuovere il parafango anteriore.

## 13.20 Montaggio del parafango anteriore



- Posizionare il parafango anteriore. Montare e serrare le viti ❶.  
Nota

Restanti viti del telaio	M6	9 Nm
--------------------------	----	------

14.1 Sistema anti-bloccaggio (ABS)

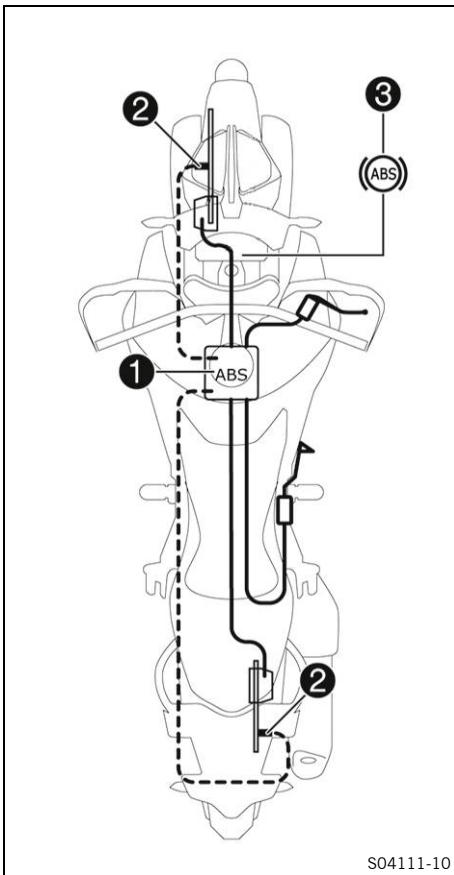

L'unità ABS ① composta da unità idraulica, centralina elettronica ABS e pompa di ricircolo è montata sotto il serbatoio del carburante. Sulla ruota anteriore e posteriore è montato un sensore numero di giri ruota ②.



**Avvertenza**

**Rischio di incidente** Modifiche al veicolo compromettono il funzionamento dell'ABS.

- Non modificare l'escursione elastica.
- Per l'impianto frenante, utilizzare esclusivamente ricambi approvati e raccomandati da KTM.
- Utilizzare solo ruote e pneumatici approvati e raccomandati da KTM con l'indice di velocità corrispondente.
- Mantenere la pressione pneumatici prescritta.
- Accertarsi che gli interventi di manutenzione e le riparazioni siano eseguiti a regola d'arte. (La vostra officina autorizzata KTM sarà lieta di potervi aiutare.)

L'ABS è un sistema di sicurezza che, entro i limiti della fisica, impedisce il bloccaggio delle ruote in rettilineo e in curva.



**Avvertenza**

**Rischio di incidente** I dispositivi ausiliari possono ridurre la probabilità di caduta solo entro i limiti fisici.

Non è sempre possibile compensare situazioni di guida estreme come la presenza di bagagli con baricentro alto, l'alternarsi di fondi stradali diversi, spunti in salita o frenate a fondo senza disinnestare la frizione.

- Adattare la guida alle condizioni della sede stradale e alle proprie capacità.

L'ABS prevede due modalità d'esercizio: la modalità ABS **Road** e la modalità ABS **Offroad**.

Nella modalità ABS **Road**, l'ABS regola il comportamento di entrambe le ruote.

Nella modalità ABS **Offroad**, l'ABS regola solo il comportamento della ruota anteriore.



**Info**

In modalità ABS **Offroad** la ruota posteriore può bloccarsi - pericolo di caduta.

La regolazione in curva è attiva solo nella modalità ABS **Road**.

L'ABS opera con due circuiti frenanti indipendenti l'uno dall'altro (freno ruota anteriore e freno ruota posteriore). Durante il normale funzionamento, l'impianto frenante si comporta come i freni tradizionali non dotati di ABS. Solo quando la centralina elettronica ABS rileva la tendenza al bloccaggio di una ruota, l'ABS interviene regolando la pressione frenante. Il processo di regolazione viene percepito sotto forma di una leggera pulsazione della leva del freno anteriore e/o del pedale del freno.

La spia dell'ABS **3** deve accendersi all'inserimento dell'accensione e spegnersi una volta partiti. Se non si spegne dopo la partenza o si accende durante la marcia, segnala un malfunzionamento del sistema anti-bloccaggio. L'ABS non è più attivo e le ruote possono bloccarsi in frenata. L'impianto frenante mantiene la sua piena funzionalità, viene meno solo la regolazione dell'ABS. La spia dell'ABS può accendersi anche quando, in situazioni di marcia estreme, il numero di giri della ruota anteriore e quello della ruota posteriore differiscono troppo l'uno dall'altro, ad es. in caso di impennata o slittamento della ruota posteriore. Ciò comporta la disattivazione dell'ABS.

Per riattivare l'ABS, arrestare il veicolo e spegnere l'accensione. Rimettendo in moto il veicolo, l'ABS si riattiva. Una volta partiti, la spia dell'ABS si spegne.

## 14.2 Controllo dei dischi del freno



### Avvertenza

**Rischio di incidente** I dischi del freno usurati riducono l'effetto frenante.

- Assicurarsi che i dischi del freno usurati vengano sostituiti immediatamente. (La vostra officina autorizzata KTM sarà lieta di potervi aiutare.)

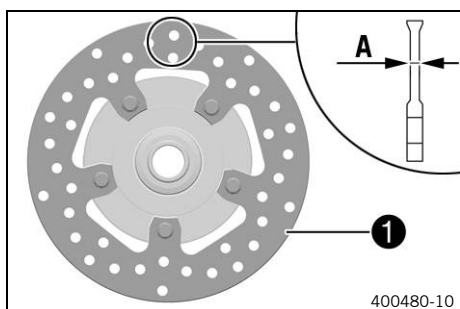

- Controllare su più punti lo spessore dei dischi del freno anteriore e posteriore (misura **A**).



### Info

L'usura comporta la riduzione dello spessore del disco nella zona di contatto **1** delle pastiglie del freno.

Dischi freno - limite di usura	
Anteriore	4,5 mm
Posteriore	3,6 mm

- » Se lo spessore dei dischi del freno è inferiore al valore prescritto:
  - Sostituire il disco del freno della ruota anteriore. ↘
  - Sostituire il disco del freno della ruota posteriore. ↘
- Controllare che i dischi del freno anteriore e posteriore non siano danneggiati, non presentino incrinature o deformazioni.
  - » Se il disco del freno dovesse apparire danneggiato o presentare incrinature o deformazioni:
    - Sostituire il disco del freno della ruota anteriore. ↘
    - Sostituire il disco del freno della ruota posteriore. ↘

### 14.3 Controllo del livello del liquido freni della ruota anteriore



**Avvertenza**

**Rischio di incidente** Se il livello del liquido freni è insufficiente, l'impianto frenante può non funzionare correttamente.

Se il livello del liquido freni scende al di sotto della tacca **MIN**, l'impianto frenante non tiene più o le pastiglie del freno sono usurate.

- Controllare l'impianto frenante e non riutilizzare il veicolo fintanto che il problema non è stato risolto. (La vostra officina autorizzata KTM sarà lieta di potervi aiutare.)



**Avvertenza**

**Rischio di incidente** Il liquido freni vecchio riduce l'effetto frenante.

- Assicurarsi che il liquido del freno ruota posteriore e anteriore venga sostituito secondo il programma di manutenzione. (La vostra officina autorizzata KTM sarà lieta di potervi aiutare.)

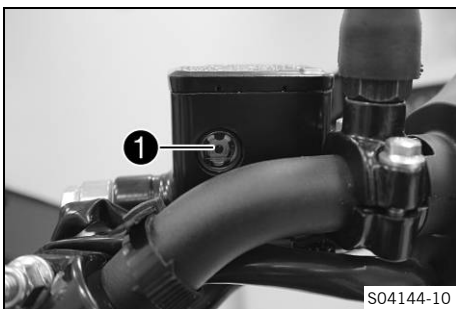

- Portare in posizione orizzontale il serbatoio di compensazione del liquido freni montato sul manubrio.
- Controllare il livello del liquido freni dal vetro spia ①.
  - » Se il livello del liquido freni è sceso sotto la marcatura **MIN**:
    - Rabboccare il liquido freni della ruota anteriore. 🛠️ (Pag. 77)

### 14.4 Rabbocco del liquido freni della ruota anteriore 🛠️



**Avvertenza**

**Rischio di incidente** Se il livello del liquido freni è insufficiente, l'impianto frenante può non funzionare correttamente.

Se il livello del liquido freni scende al di sotto della tacca **MIN**, l'impianto frenante non tiene più o le pastiglie del freno sono usurate.

- Controllare l'impianto frenante e non riutilizzare il veicolo fintanto che il problema non è stato risolto. (La vostra officina autorizzata KTM sarà lieta di potervi aiutare.)



**Avvertenza**

**Irritazioni cutanee** Il liquido freni provoca irritazioni cutanee.

- Conservare il liquido freni lontano dalla portata dei bambini.
- Indossare indumenti protettivi adatti e un paio di occhiali di protezione.
- Evitare che il liquido freni entri in contatto con la pelle, gli occhi o i vestiti.
- In caso di ingestione di liquido freni, contattare subito un medico.
- In caso di contatto con la pelle, risciacquare la parte interessata con molta acqua.
- Sciacquare immediatamente a fondo gli occhi con acqua e rivolgersi a un medico nel caso in cui del liquido freni sia entrato negli occhi.
- Cambiarsi i vestiti se sopra vi è finito del liquido freni.



**Avvertenza**

**Rischio di incidente** Il liquido freni vecchio riduce l'effetto frenante.

- Assicurarsi che il liquido del freno ruota posteriore e anteriore venga sostituito secondo il programma di manutenzione. (La vostra officina autorizzata KTM sarà lieta di potervi aiutare.)



## Nota

**Pericolo di inquinamento ambientale** I rifiuti inquinanti provocano danni all'ambiente.

- Smaltire oli, grassi, filtri, carburanti, detergenti, liquidi freni, ecc. correttamente e secondo le disposizioni vigenti.



## Info

Non utilizzare mai il liquido freni DOT 5. È a base di olio silconico ed è di colore porpora. Le guarnizioni e i tubi dei freni non sono progettati per il liquido freni DOT 5.

Il liquido freni non deve venire a contatto con parti verniciate, in quanto corrode la vernice.

Utilizzare solo liquido freni nuovo, prelevato da un recipiente chiuso ermeticamente.

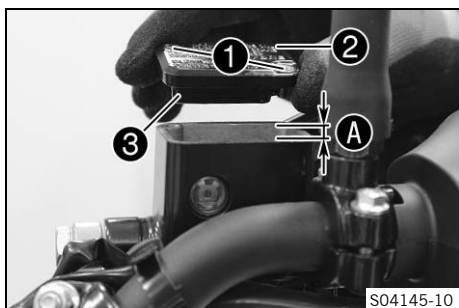

## Operazione preliminare

- Controllare le pastiglie del freno della ruota anteriore. (📖 Pag. 78)

## Operazione principale

- Portare in posizione orizzontale il serbatoio di compensazione del liquido freni montato sul manubrio.

- Rimuovere le viti ①.
- Rimuovere il coperchio ② con la membrana ③.
- Rabboccare il liquido freni fino alla misura A.

Nota

Misura A	5 mm
----------	------

Liquido freni DOT 4 / DOT 5.1 (📖 Pag. 126)

- Posizionare il coperchio con la membrana. Montare e serrare le viti.



## Info

Sciacquare subito con acqua il liquido freni colato fuori o traboccato.

## 14.5 Controllo delle pastiglie del freno della ruota anteriore



### Avvertenza

**Rischio di incidente** Le pastiglie del freno usurate riducono l'effetto frenante.

- Assicurarsi che le pastiglie del freno usurate vengano sostituite immediatamente. (La vostra officina autorizzata KTM sarà lieta di potervi aiutare.)



### Avvertenza

**Rischio di incidente** I dischi del freno danneggiati riducono l'effetto frenante.

Se le pastiglie del freno vengono sostituite troppo tardi, i supporti sfregano contro il disco del freno. Di conseguenza, l'efficacia frenante diminuisce notevolmente e i dischi del freno si danneggiano.

- Controllare regolarmente le pastiglie del freno.



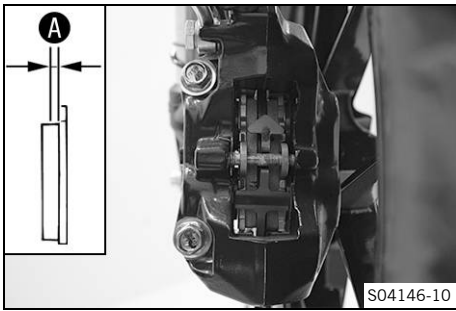

- Controllare lo spessore minimo **A** delle pastiglie del freno.

Spessore minimo <b>A</b>	$\geq 1 \text{ mm}$
--------------------------	---------------------

- » Se non è presente lo spessore minimo:
  - Sostituire le pastiglie del freno della ruota anteriore. ↘
- Controllare che le pastiglie del freno non siano danneggiate e non presentino incrinature.
  - » Se sono presenti danni o incrinature:
    - Sostituire le pastiglie del freno della ruota anteriore. ↘

## 14.6 Controllo della corsa a vuoto del pedale del freno

### ⚠ Avvertenza

**Rischio di incidente** In caso di surriscaldamento l'impianto frenante si blocca.

In assenza di corsa a vuoto sul pedale del freno, all'interno dell'impianto frenante si accumula pressione sul freno ruota posteriore.

- Regolare la corsa a vuoto del pedale del freno secondo le indicazioni.

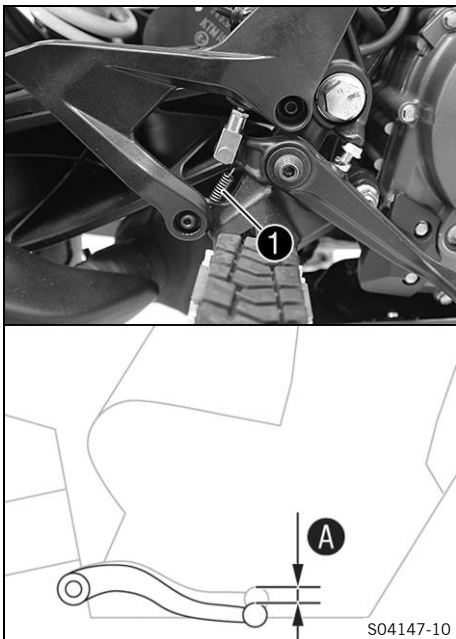

- Sganciare la molla **1**.
- Muovere su e giù il pedale del freno, tra l'arresto di finecorsa e il punto di lavoro sul pistoncino pompa freno posteriore, quindi controllare la corsa a vuoto **A**.

Nota

Corsa a vuoto sul pedale del freno	3 ... 5 mm
------------------------------------	------------

- » Se la corsa a vuoto non corrisponde al valore prescritto:
  - Regolare la corsa a vuoto del pedale freno. ↘ (Pag. 79)
- Agganciare la molla **1**.

## 14.7 Regolazione della corsa a vuoto del pedale freno ↘

### ⚠ Avvertenza

**Rischio di incidente** In caso di surriscaldamento l'impianto frenante si blocca.

In assenza di corsa a vuoto sul pedale del freno, all'interno dell'impianto frenante si accumula pressione sul freno ruota posteriore.

- Regolare la corsa a vuoto del pedale del freno secondo le indicazioni.

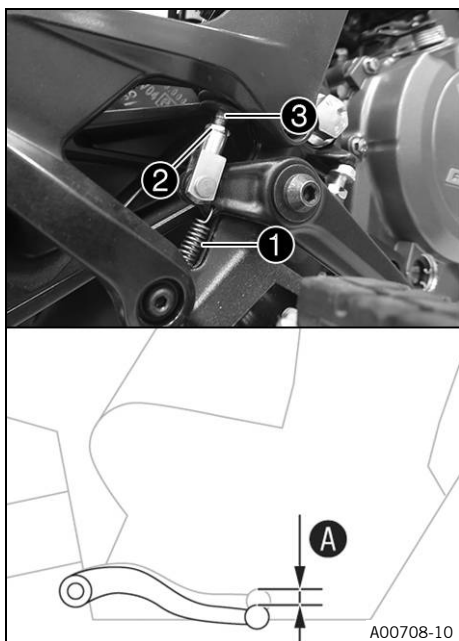

- Sganciare la molla ❶.
- Allentare il dado ❷ e attraverso la vite ❸ impostare la corsa a vuoto A predefinita.

Nota

Corsa a vuoto sul pedale del freno	3 ... 5 mm
------------------------------------	------------



### Info

Il campo di regolazione è limitato.

- Tenere ferma la vite ❸ e serrare il dado ❷.

Nota

Restanti viti del telaio	M6	9 Nm
--------------------------	----	------

- Agganciare la molla ❶.

## 14.8 Controllo del livello del liquido freni della ruota posteriore



### Avvertenza

**Rischio di incidente** Se il livello del liquido freni è insufficiente, l'impianto frenante può non funzionare correttamente.

Se il livello del liquido freni scende al di sotto della tacca **MIN**, l'impianto frenante non tiene più o le pastiglie del freno sono usurate.

- Controllare l'impianto frenante e non riutilizzare il veicolo fintanto che il problema non è stato risolto. (La vostra officina autorizzata KTM sarà lieta di potervi aiutare.)



### Avvertenza

**Rischio di incidente** Il liquido freni vecchio riduce l'effetto frenante.

- Assicurarsi che il liquido del freno ruota posteriore e anteriore venga sostituito secondo il programma di manutenzione. (La vostra officina autorizzata KTM sarà lieta di potervi aiutare.)

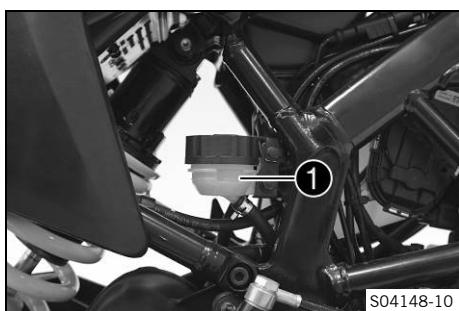

- Mettere il veicolo in posizione verticale.
- Controllare il livello del liquido freni nel serbatoio di compensazione.
  - » Se il livello del liquido freni ha raggiunto la tacca di riferimento **MIN** ❶:
    - Rabboccare il liquido freni della ruota posteriore. 📖 (Pag. 81)

14.9 Rabbocco del liquido freni della ruota posteriore ↩



**Avvertenza**

**Rischio di incidente** Se il livello del liquido freni è insufficiente, l'impianto frenante può non funzionare correttamente.

Se il livello del liquido freni scende al di sotto della tacca **MIN**, l'impianto frenante non tiene più o le pastiglie del freno sono usurate.

- Controllare l'impianto frenante e non riutilizzare il veicolo fintanto che il problema non è stato risolto. (La vostra officina autorizzata KTM sarà lieta di potervi aiutare.)



**Avvertenza**

**Irritazioni cutanee** Il liquido freni provoca irritazioni cutanee.

- Conservare il liquido freni lontano dalla portata dei bambini.
- Indossare indumenti protettivi adatti e un paio di occhiali di protezione.
- Evitare che il liquido freni entri in contatto con la pelle, gli occhi o i vestiti.
- In caso di ingestione di liquido freni, contattare subito un medico.
- In caso di contatto con la pelle, risciacquare la parte interessata con molta acqua.
- Sciacquare immediatamente a fondo gli occhi con acqua e rivolgersi a un medico nel caso in cui del liquido freni sia entrato negli occhi.
- Cambiarsi i vestiti se sopra vi è finito del liquido freni.



**Avvertenza**

**Rischio di incidente** Il liquido freni vecchio riduce l'effetto frenante.

- Assicurarsi che il liquido del freno ruota posteriore e anteriore venga sostituito secondo il programma di manutenzione. (La vostra officina autorizzata KTM sarà lieta di potervi aiutare.)



**Nota**

**Pericolo di inquinamento ambientale** I rifiuti inquinanti provocano danni all'ambiente.

- Smaltire oli, grassi, filtri, carburanti, detergenti, liquidi freni, ecc. correttamente e secondo le disposizioni vigenti.



**Info**

Non utilizzare mai il liquido freni DOT 5. È a base di olio silconico ed è di colore porpora. Le guarnizioni e i tubi dei freni non sono progettati per il liquido freni DOT 5.

Il liquido freni non deve venire a contatto con parti verniciate, in quanto corrode la vernice.

Utilizzare solo liquido freni nuovo, prelevato da un recipiente chiuso ermeticamente.

**Operazione preliminare**

- Controllare le pastiglie del freno della ruota posteriore. (📖 Pag. 82)

**Operazione principale**

**Condizione**

Coperchio a vite fissato.

- Rimuovere la vite ① e il fermo del coperchio a vite.

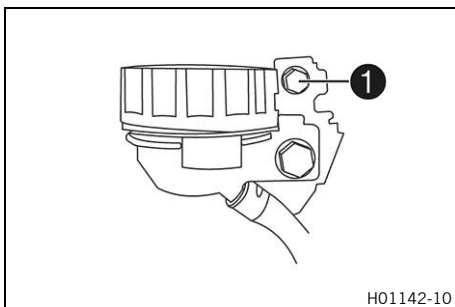

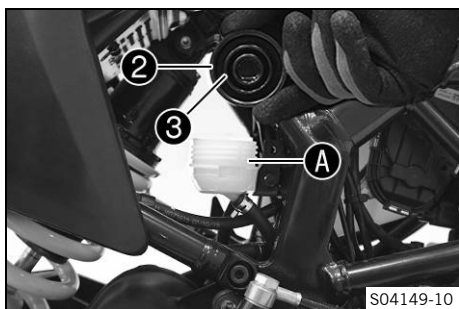

S04149-10

- Mettere il veicolo in posizione verticale.
- Rimuovere il coperchio a vite ② con la membrana ③.
- Versare il liquido freni fino alla marcatura A.

Liquido freni DOT 4 / DOT 5.1 (📖 Pag. 126)

- Montare il coperchio a vite con la membrana.



### Info

Sciagquare subito con acqua il liquido freni colato fuori o traboccato.

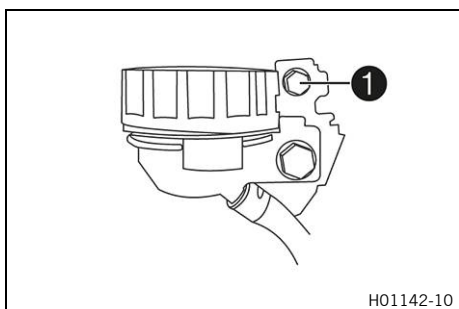

H01142-10

### Condizione

Coperchio a vite fissato.

- Posizionare il fermo del coperchio a vite, montare e serrare la vite ①.

Nota

Vite fermo del coperchio vaso d'espansione freno ruota posteriore	M5	9 Nm
---	----	------

## 14.10 Controllo delle pastiglie del freno della ruota posteriore



### Avvertenza

**Rischio di incidente** Le pastiglie del freno usurate riducono l'effetto frenante.

- Assicurarsi che le pastiglie del freno usurate vengano sostituite immediatamente. (La vostra officina autorizzata KTM sarà lieta di potervi aiutare.)



### Avvertenza

**Rischio di incidente** I dischi del freno danneggiati riducono l'effetto frenante.

Se le pastiglie del freno vengono sostituite troppo tardi, i supporti sfregano contro il disco del freno. Di conseguenza, l'efficacia frenante diminuisce notevolmente e i dischi del freno si danneggiano.

- Controllare regolarmente le pastiglie del freno.

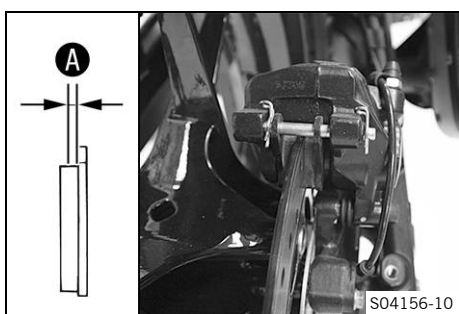

S04156-10

- Controllare lo spessore minimo A delle pastiglie del freno.

Spessore minimo A  $\geq 1$  mm

- » Se non è presente lo spessore minimo:
  - Sostituire le pastiglie del freno della ruota posteriore. 🛠️
- Controllare che le pastiglie del freno non siano danneggiate e non presentino incrinature.
  - » Se sono presenti danni o incrinature:
    - Sostituire le pastiglie del freno della ruota posteriore. 🛠️

15.1 Smontaggio della ruota anteriore

**Operazione preliminare**

- Sollevare la motocicletta tramite il cavalletto alzamoto posteriore. (📖 Pag. 64)
- Sollevare la motocicletta tramite il cavalletto alzamoto anteriore. (📖 Pag. 64)
- Smontare il parafrangente anteriore. (📖 Pag. 74)

**Operazione principale**

- Rimuovere la vite ❶ ed estrarre il sensore numero di giri ruota ❷ dal foro.
- Allentare la vite ❸ di alcuni giri.
- Svitare le viti ❹.
- Per spingere il perno ruota fuori dal mozzo del perno ruota anteriore, premere sulla vite ❸.
- Rimuovere la vite ❸.

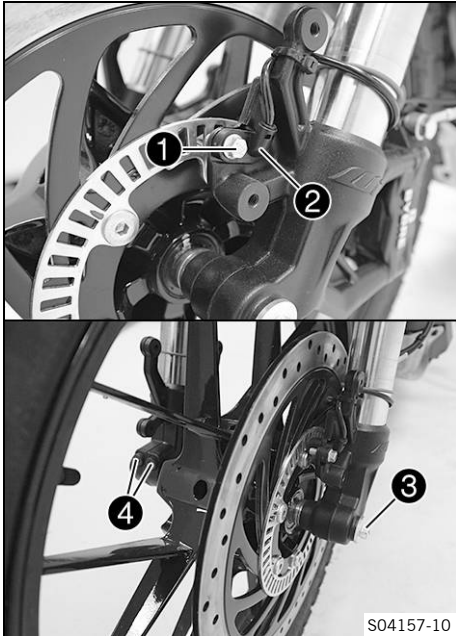

**⚠️ Avvertenza**

**Rischio di incidenti** I dischi del freno danneggiati riducono l'effetto frenante.

- Posizionare sempre la ruota in modo che il disco del freno non venga danneggiato.

- Tenere ferma la ruota anteriore e rimuovere il perno ruota. Estrarre la ruota anteriore dalla forcella.

**i Info**

Non azionare la leva del freno anteriore con la ruota anteriore smontata.

15.2 Montaggio della ruota anteriore

**⚠️ Avvertenza**

**Rischio di incidente** Olio e grasso sui dischi del freno riducono l'effetto frenante.

- Assicurarsi che i dischi del freno siano sempre privi di olio e grasso.
- Eventualmente, pulire i dischi del freno con del pulitore per freni.

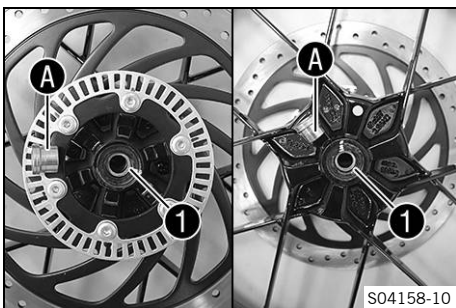

- Controllare che il cuscinetto della ruota non sia danneggiato o usurato.
  - » Se il cuscinetto della ruota è danneggiato e/o usurato:
    - Sostituire il cuscinetto della ruota anteriore. 🛠️
- Rimuovere le bussole distanziali.
- Pulire e ingrassare i paraolio radiali ❶ e le superfici di scorrimento A delle bussole distanziali.

Grasso a lunga durata (📖 Pag. 128)

- Inserire le bussole distanziali.

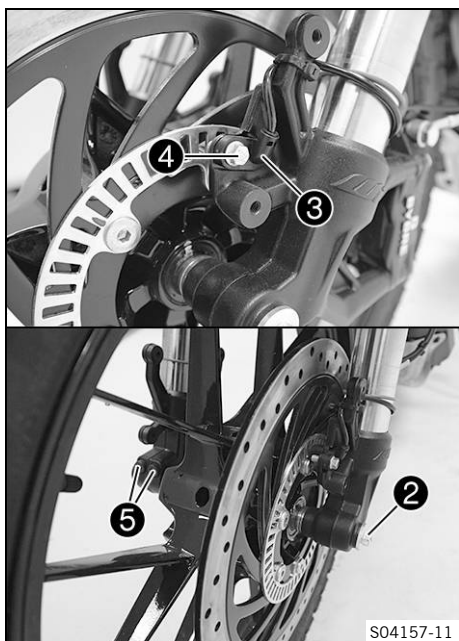

- Pulire il filetto del perno ruota e la vite ②.
- Pulire e ingrassare leggermente il perno ruota.

Grasso a lunga durata (📖 Pag. 128)

- Posizionare la ruota anteriore e inserire il perno ruota.
- ✓ Le pastiglie del freno sono posizionate correttamente.
- Montare e serrare la vite ②.

Nota

Vite perno ruota anteriore	M8	25 Nm
----------------------------	----	-------

- Posizionare il sensore numero di giri ruota ③ nel foro.
- Montare e serrare la vite ④.

Nota

Vite supporto sensore numero di giri ruota	M6	8 Nm
--	----	------

- Azionare più volte la leva del freno anteriore fino a portare le pastiglie a contatto con il disco del freno e ripristinare un punto di pressione.
- Rimuovere la motocicletta dal cavalletto alzamoto anteriore. (📖 Pag. 65)
- Rimuovere la motocicletta dal dispositivo di sollevamento posteriore. (📖 Pag. 64)
- Azionare il freno della ruota anteriore e affondare alcune volte con forza la forcella.
- ✓ I gambali della forcella si allineano.
- Serrare le viti ⑤.

Nota

Vite mozzo perno ruota anteriore	M8	15 Nm
----------------------------------	----	-------

## 15.3 Smontaggio della ruota posteriore 🛠️

### Operazione preliminare

- Sollevare la motocicletta tramite il cavalletto alzamoto posteriore. (📖 Pag. 64)

### Operazione principale

- Rimuovere la vite ①.



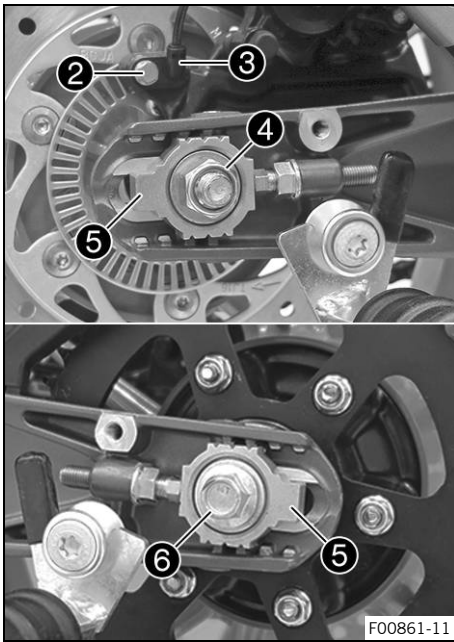

- Rimuovere la vite ② ed estrarre il sensore numero di giri ruota ③ dal foro.
- Rimuovere il dado ④ e la rondella.
- Rimuovere il tendicatena ⑤.
- Tenere ferma la ruota posteriore ed estrarre il perno ruota ⑥ con la rondella e il tendicatena ⑤.
- Spingere la ruota posteriore il più possibile in avanti e rimuovere la catena dalla corona dentata.
- Spingere il carter catena di lato.



**Avvertenza**

**Rischio di incidenti** I dischi del freno danneggiati riducono l'effetto frenante.

- Posizionare sempre la ruota in modo che il disco del freno non venga danneggiato.



**Info**

Non azionare il pedale del freno con la ruota posteriore smontata.

**15.4 Montaggio della ruota posteriore**



**Avvertenza**

**Rischio di incidente** Olio e grasso sui dischi del freno riducono l'effetto frenante.

- Assicurarsi che i dischi del freno siano sempre privi di olio e grasso.
- Eventualmente, pulire i dischi del freno con del pulitore per freni.



**Avvertenza**

**Rischio di incidente** Dopo aver montato la ruota posteriore, inizialmente l'efficacia frenante del freno posteriore è nulla.

- Premere ripetutamente il pedale del freno prima di partire finché si avverte un punto di pressione fisso.

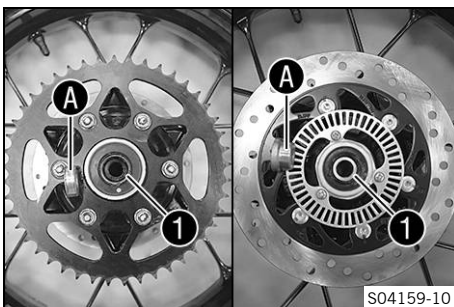

**Operazione principale**

- Controllare che il cuscinetto della ruota non sia danneggiato o usurato.
  - » Se il cuscinetto della ruota è danneggiato e/o usurato:
    - Sostituire il cuscinetto della ruota posteriore.
- Rimuovere le bussole distanziali.
- Pulire e ingrassare i paraolio radiali ① e le superfici di scorrimento A delle bussole distanziali.

Grasso a lunga durata (📖 Pag. 128)

- Pulire il filetto del perno ruota e il dado dell'asse.
- Pulire e ingrassare il perno ruota.

Grasso a lunga durata (📖 Pag. 128)

- Pulire i punti di innesto sul supporto della pinza del freno e sul forcellone.
- Montare la gomma ammortizzatrice e la piastra parastrappi sulla ruota posteriore.
- Inserire le bussole distanziali.
- Posizionare la ruota posteriore.
- ✓ Le pastiglie del freno sono posizionate correttamente.
- Spingere il più possibile in avanti la ruota posteriore e posizionare la catena sulla corona dentata.
- Posizionare il carter catena.
- Tirare indietro la ruota posteriore e montare il perno ruota ③ con la rondella e il tendicatena ④.

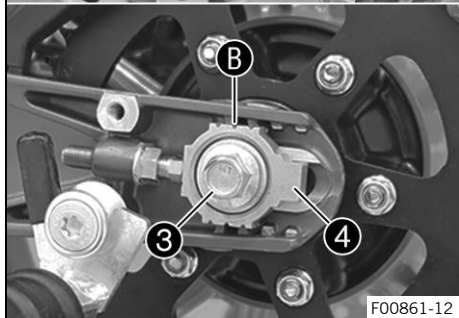
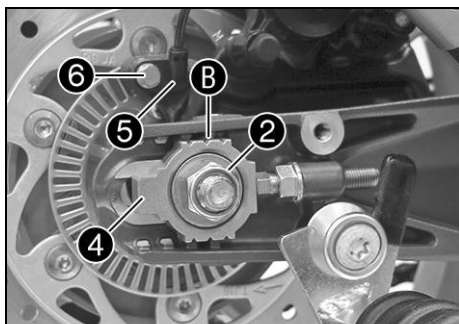

F00861-12

Nota

Montare il tendicatena ④ sinistro e destro nella stessa posizione.

- Montare il dado ② e la rondella.
- Spingere la ruota posteriore in avanti, in modo che i tendicatena tocchino le viti, quindi serrare il dado ②.

Nota

Affinché la ruota posteriore sia allineata correttamente, le marcature sui tendicatena di sinistra e destra devono trovarsi nella stessa posizione rispetto alle marcature di riferimento B.

Dado perno ruota posteriore	M14x1,5	100 Nm
-----------------------------	---------	--------

- Posizionare il sensore numero di giri ruota ⑤ nel foro.
- Montare e serrare la vite ⑥.

Nota

Vite supporto sensore numero di giri ruota	M6	8 Nm
--	----	------

- Montare e serrare la vite ⑦.

Nota

Vite carter catena	EJOT PT® K60-x30	3 Nm
--------------------	------------------	------



S04164-11

### Operazione conclusiva

- Rimuovere la motocicletta dal dispositivo di sollevamento posteriore. (📖 Pag. 64)
- Controllare la tensione della catena. (📖 Pag. 69)



15.5 Controllo dei gommini di smorzamento del mozzo posteriore ↩

**i** Info

La forza del motore viene trasmessa dalla corona dentata alla ruota posteriore mediante sei gommini di smorzamento. Questi tendono a usurarsi durante il funzionamento. Se i gommini di smorzamento non vengono sostituiti in tempo, la piastra parastrappi e il mozzo posteriore vengono danneggiati.

**Operazione preliminare**

- Sollevare la motocicletta tramite il cavalletto alzamoto posteriore. (📖 Pag. 64)
- Smontare la ruota posteriore. ↩ (📖 Pag. 84)

**Operazione principale**

- Controllare il cuscinetto ❶.
  - » Se il cuscinetto è danneggiato o usurato:
    - Sostituire i cuscinetti. ↩
- Controllare che i gommini di smorzamento ❷ del mozzo posteriore non siano danneggiati o usurati.
  - » Se i gommini di smorzamento del mozzo posteriore sono danneggiati o usurati:
    - Sostituire tutti i gommini di smorzamento del mozzo posteriore.
- Posizionare la ruota posteriore su un banco di lavoro, con la corona dentata rivolta verso l'alto, e inserire il perno della ruota nel mozzo.
- Per controllare il gioco A, tenere ferma la ruota posteriore e cercare di ruotare la corona dentata.

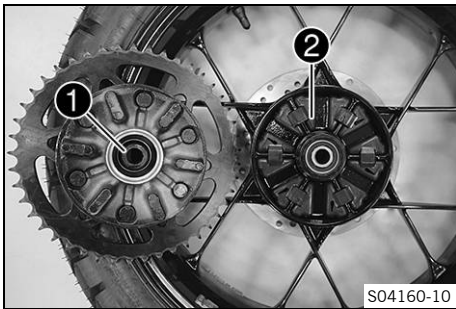

S04160-10

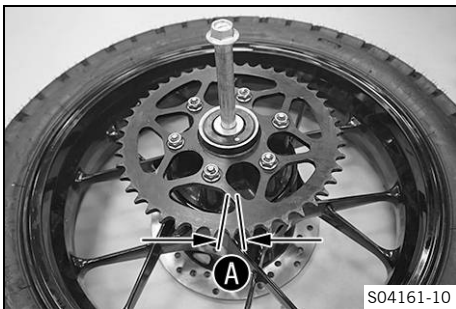

S04161-10

**i** Info

Il gioco viene misurato all'esterno della corona dentata.

Gioco gommini di smorzamento ruota posteriore	≤ 5 mm
---	--------

- » Se il gioco A è superiore al valore indicato:
  - Sostituire tutti i gommini di smorzamento del mozzo posteriore.

**Operazione conclusiva**

- Montare la ruota posteriore. ↩ (📖 Pag. 85)
- Rimuovere la motocicletta dal dispositivo di sollevamento posteriore. (📖 Pag. 64)
- Controllare la tensione della catena. (📖 Pag. 69)



## 15.6 Controllo dello stato dei pneumatici



### Avvertenza

**Rischio di incidente** L'esplosione di un pneumatico durante la marcia rende il veicolo incontrollabile.

- Accertarsi di sostituire immediatamente pneumatici danneggiati o consumati. (La vostra officina autorizzata KTM sarà lieta di potervi aiutare.)



### Avvertenza

**Pericolo di caduta** Profili differenti sulla ruota anteriore e su quella posteriore influenzano negativamente il comportamento di marcia.

Profili differenti possono rendere difficile il controllo del veicolo.

- Assicurarsi che sulla ruota anteriore e su quella posteriore siano montati solo pneumatici con lo stesso tipo di battistrada.



### Avvertenza

**Rischio di incidente** Pneumatici e ruote non autorizzati o consigliati influenzano negativamente il comportamento di marcia.

- Utilizzare solo pneumatici e ruote autorizzati e consigliati da KTM con l'indice di velocità corrispondente.



### Info

Il tipo, lo stato e la pressione dei pneumatici influiscono sul comportamento di marcia della motocicletta. I pneumatici consumati pregiudicano il comportamento di marcia, in particolare su fondo bagnato.

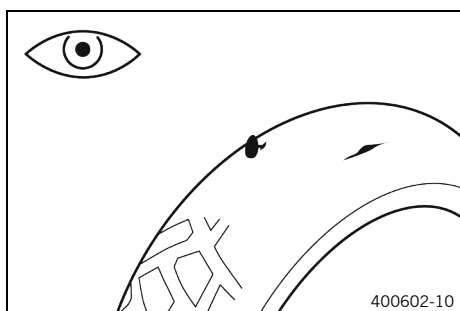

- Controllare che il pneumatico anteriore e quello posteriore non presentino incisioni, inclusioni di oggetti e altri danni.
  - » Se il pneumatico presenta incisioni, inclusioni di oggetti e altri danni:
    - Sostituire il pneumatico. 🛠️
- Controllare la profondità del battistrada.



### Info

Attenersi alla profondità minima del battistrada stabilita per legge nel proprio paese.

Profondità minima del battistrada	$\geq 2 \text{ mm}$
-----------------------------------	---------------------

- » Se il battistrada non presenta la profondità minima:
  - Sostituire il pneumatico. 🛠️
- Controllare l'età dei pneumatici.

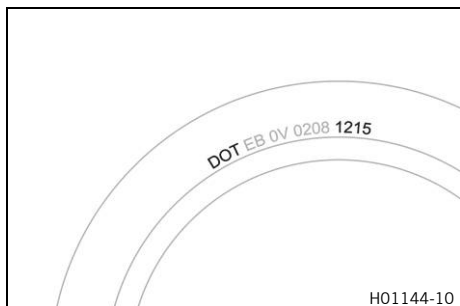

### Info

Di solito la data di produzione è riportata sui pneumatici ed è rappresentata dalle ultime quattro cifre del codice **DOT**. Le prime due cifre si riferiscono alla settimana di produzione, le ultime due all'anno di produzione.

KTM consiglia di sostituire i pneumatici, indipendentemente dall'usura effettiva, al più tardi ogni 5 anni.

- » Se il pneumatico ha più di 5 anni:
  - Sostituire il pneumatico. 🛠️

**15.7 Controllo della pressione pneumatici**

**i Info**

Una pressione insufficiente provoca un'usura anomala e il surriscaldamento del pneumatico. La corretta pressione del pneumatico garantisce un comfort di guida ottimale e la massima durata del pneumatico.

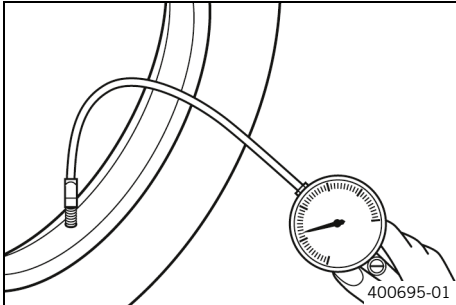

- Rimuovere la protezione.
- Controllare la pressione a pneumatici freddi.

Pressione pneumatici senza passeggero	
Anteriore	2,0 bar
Posteriore	2,0 bar

Pressione pneumatici con passeggero / a carico massimo	
Anteriore	2,0 bar
Posteriore	2,2 bar

- » Se la pressione del pneumatico non corrisponde al valore prescritto:
  - Correggere la pressione del pneumatico.
- Montare la protezione.



## 16.1 Smontaggio della batteria da 12 V ↻



### Avvertenza

**Pericolo di lesioni** L'acido e i gas della batteria possono provocare gravi ustioni.

- Conservare le batterie da 12 V fuori dalla portata dei bambini.
- Indossare indumenti protettivi adatti e un paio di occhiali di protezione.
- Evitare il contatto con l'acido e i gas della batteria.
- Tenere lontano dalla batteria da 12 V scintille e fiamme libere.
- Effettuare la ricarica delle batterie da 12 V solo in ambienti ben ventilati.
- In caso di contatto con la pelle, risciacquare subito la parte interessata con molta acqua.
- Sciacquare gli occhi con acqua per almeno 15 minuti e consultare un medico in caso l'acido o i gas della batteria siano venuti a contatto con gli occhi.

### Operazione preliminare

- Rimuovere la sella del passeggero. (📖 Pag. 66)
- Rimuovere la sella del pilota. (📖 Pag. 67)

### Operazione principale

- Rimuovere le viti **1** e la staffa di ritegno.
- Staccare il cavo negativo **2** dalla batteria da 12 V.

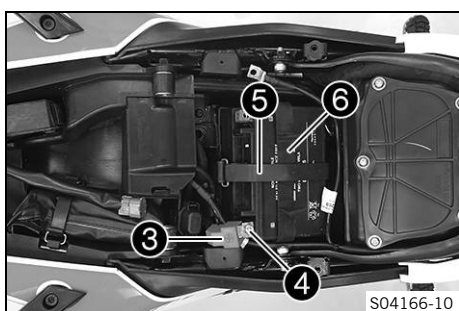
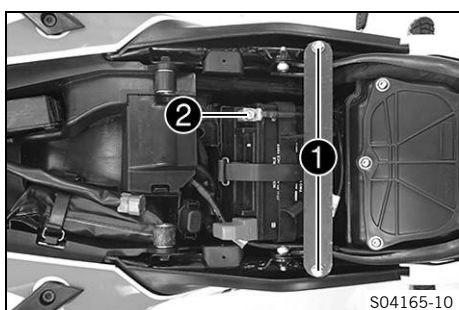

- Tirare indietro il cappuccio del polo positivo **3**.
- Staccare il cavo positivo **4** dalla batteria da 12 V.
- Disimpegnare il gommino di fissaggio **5** e aprire il gommino di fissaggio **6**.
- Rimuovere la batteria da 12 V dall'apposito scomparto, tirandola verso l'alto.

### **i** Info

Non azionare mai la motocicletta se la batteria da 12 V è scarica o non inserita. In entrambi i casi si rischia di danneggiare i componenti elettrici e i dispositivi di sicurezza. Il veicolo non può quindi più circolare in sicurezza.

16.2 Montaggio della batteria da 12 V ↗

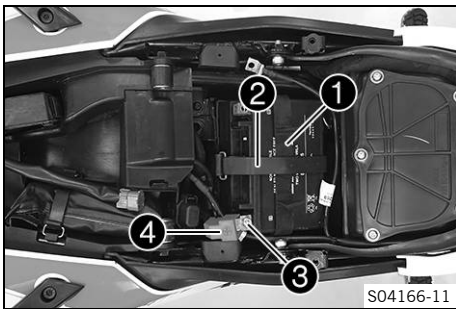

**Operazione principale**

- Posizionare la batteria da 12 V nell'apposito scomparto.

Batteria da 12 V (ETZ-9-BS) (📖 Pag. 121)

- Chiudere il gommino di fissaggio ① e agganciare il gommino di fissaggio ②.
- Posizionare il cavo positivo ③, montare e serrare la vite.
- Posizionare il cappuccio del polo positivo ④.

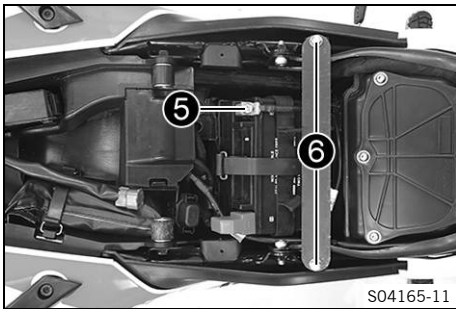

- Posizionare il cavo negativo ⑤, montare e serrare la vite.
- Posizionare la staffa di ritegno, montare e serrare le viti ⑥.

Nota

Vite collegamento trasversale	M6	15 Nm
-------------------------------	----	-------

**Operazione conclusiva**

- Montare la sella del pilota. (📖 Pag. 67)
- Montare la sella del passeggero. (📖 Pag. 67)
- Impostare data e ora. (📖 Pag. 39)



16.3 Messa in ricarica della batteria da 12 V ↗



**Avvertenza**

**Pericolo di lesioni** L'acido e i gas della batteria possono provocare gravi ustioni.

- Conservare le batterie da 12 V fuori dalla portata dei bambini.
- Indossare indumenti protettivi adatti e un paio di occhiali di protezione.
- Evitare il contatto con l'acido e i gas della batteria.
- Tenere lontano dalla batteria da 12 V scintille e fiamme libere.
- Effettuare la ricarica delle batterie da 12 V solo in ambienti ben ventilati.
- In caso di contatto con la pelle, risciacquare subito la parte interessata con molta acqua.
- Sciacquare gli occhi con acqua per almeno 15 minuti e consultare un medico in caso l'acido o i gas della batteria siano venuti a contatto con gli occhi.



**Nota**

**Pericolo di inquinamento ambientale** Le batterie da 12 V contengono sostanze nocive per l'ambiente.

- Non smaltire le batterie da 12 V nei rifiuti domestici.
- Consegnare le batterie da 12 V presso un centro di raccolta per batterie esauste.

## **i** Info

Anche se la batteria da 12 V non viene utilizzata, giorno dopo giorno perde parte della sua carica. Un aspetto importante per la durata utile della batteria da 12 V è dato dallo stato di carica e dal tipo di ricarica.

Le operazioni di ricarica rapida con corrente di carica elevata pregiudicano la durata della batteria.

In caso di superamento della corrente, della tensione o del tempo di carica ammessi, l'elettrolita fuoriesce attraverso le valvole di sicurezza. Ciò comporta una perdita di capacità della batteria da 12 V.

Se durante i tentativi di avviamento la batteria da 12 V si scarica completamente, ricaricarla immediatamente.

Se la batteria da 12 V rimane a lungo scarica, si scarica eccessivamente e va incontro a un processo di solfatazione che la rovina.

La batteria da 12 V non richiede manutenzione. Non è necessario controllare il livello dell'elettrolita.



M00729-10

### Operazione preliminare

- Rimuovere la sella del passeggero. (📖 Pag. 66)
- Rimuovere la sella del pilota. (📖 Pag. 67)
- Per evitare danni all'elettronica di bordo, scollegare il cavo negativo dalla batteria da 12 V.

### Operazione principale

- Collegare il caricabatterie alla batteria da 12 V. Accendere il caricabatterie.

Caricabatterie (58429074000)

Questo caricabatterie permette inoltre di testare la tensione di riposo, la capacità di avviamento della batteria da 12 V e l'alternatore. Con questo apparecchio è impossibile sovraccaricare la batteria da 12 V.

## **i** Info

Non rimuovere in nessun caso il coperchio ❶. Caricare la batteria al massimo al 10 % della capacità indicata sul contenitore della batteria da 12 V ❷.

- Al termine della ricarica, spegnere il caricabatterie e scollegarlo dalla batteria da 12 V.

Nota

Non superare i valori relativi a corrente, tensione e durata di carica.

Ricaricare regolarmente la batteria da 12 V anche se non si utilizza la motocicletta	3 mesi
--	--------

- Posizionare il cavo negativo, montare e serrare la vite.
- Posizionare il cappuccio del polo negativo.

### Operazione conclusiva

- Montare la sella del pilota. (📖 Pag. 67)
- Montare la sella del passeggero. (📖 Pag. 67)
- Impostare data e ora. (📖 Pag. 39)

16.4 Sostituzione del fusibile principale



**Avvertenza**

**Pericolo d'incendio** Fusibili errati sovraccaricano l'impianto elettrico.

- Utilizzare esclusivamente fusibili con l'amperaggio prescritto.
- Non cercare mai di ponticellare o riparare i fusibili.



**Info**

Il fusibile principale protegge tutte le utenze elettriche del veicolo. Il fusibile principale si trova sotto la sella.

**Operazione preliminare**

- Rimuovere la sella del passeggero. (📖 Pag. 66)
- Rimuovere la sella del pilota. (📖 Pag. 67)

**Operazione principale**

- Rimuovere la copertura ❶.

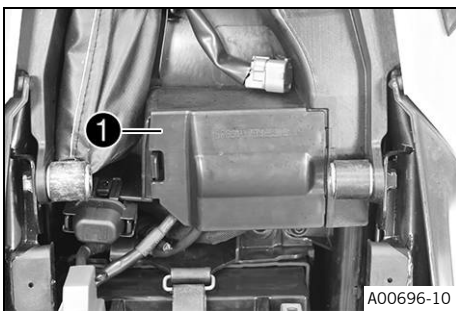

- Rimuovere la protezione ❷.

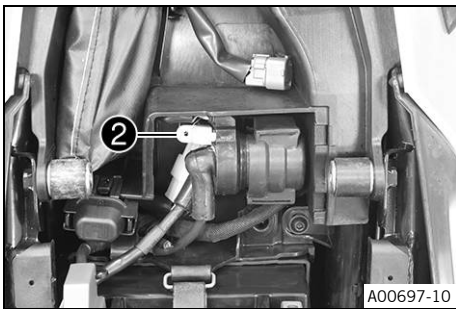

- Rimuovere il fusibile principale ❸ difettoso.

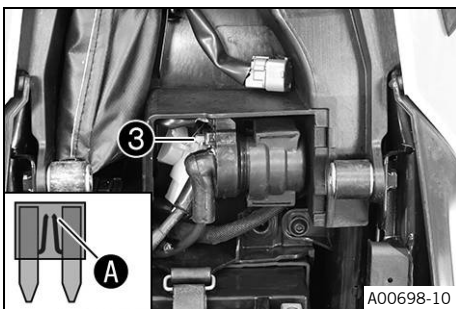

**Info**

Un fusibile difettoso si riconosce dal filo rotto **A**.  
Nella scatola portafusibili si trova un fusibile di ricambio.

- Installare il nuovo fusibile principale.

Fusibile (75011088030) (📖 Pag. 121)



**Suggerimento**

Inserire nella scatola portafusibili un nuovo fusibile di ricambio, in modo da averne uno disponibile in caso di necessità.

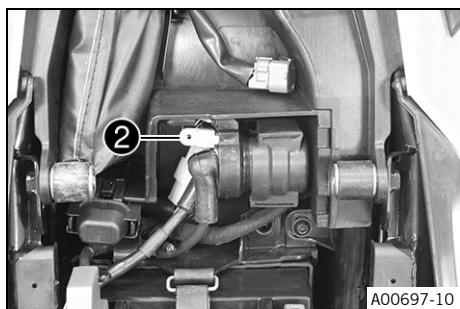

- Montare la protezione ②.

### Operazione conclusiva

- Montare la sella del pilota. (📖 Pag. 67)
- Montare la sella del passeggero. (📖 Pag. 67)
- Impostare data e ora. (📖 Pag. 39)

## 16.5 Sostituzione dei fusibili ABS



### Avvertenza

**Pericolo d'incendio** Fusibili errati sovraccaricano l'impianto elettrico.

- Utilizzare esclusivamente fusibili con l'ampereaggio prescritto.
- Non cercare mai di ponticellare o riparare i fusibili.



### Info

Due fusibili per l'ABS si trovano sotto la sella del passeggero. Questi due fusibili proteggono la pompa di ricircolo e l'unità idraulica dell'ABS. Il terzo fusibile, a protezione della centralina elettronica dell'ABS, è situato nella scatola portafusibili.

### Operazione preliminare

- Rimuovere la sella del passeggero. (📖 Pag. 66)

### Sostituzione del fusibile dell'unità idraulica dell'ABS:

- Rimuovere la protezione ed estrarre il fusibile ①.

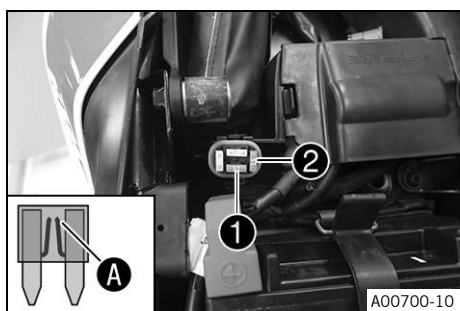

### Info

Un fusibile difettoso si riconosce dal filo rotto **A**.



### Avvertenza

**Pericolo d'incendio** Fusibili errati sovraccaricano l'impianto elettrico.

- Utilizzare esclusivamente fusibili con l'ampereaggio prescritto.
- Non cercare mai di ponticellare o riparare i fusibili.

- Inserire un fusibile di ricambio della potenza adeguata.

Fusibile (75011088015) (📖 Pag. 121)



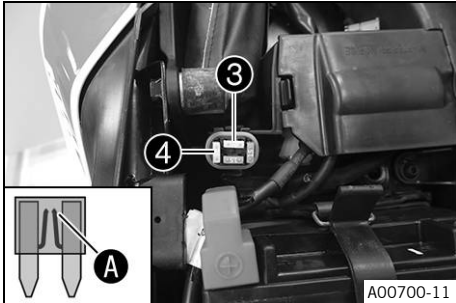

**i Suggerimento**  
 Inserire nella scatola portafusibili un nuovo fusibile di ricambio ②, in modo da averne uno disponibile in caso di necessità.

- Montare la protezione.

**Sostituzione del fusibile della pompa di ricircolo dell'ABS:**

- Rimuovere la protezione ed estrarre il fusibile ③.

**i Info**  
 Un fusibile difettoso si riconosce dal filo rotto A.

**! Avvertenza**  
**Pericolo d'incendio** Fusibili errati sovraccaricano l'impianto elettrico.

- Utilizzare esclusivamente fusibili con l'ampereaggio prescritto.
- Non cercare mai di ponticellare o riparare i fusibili.

- Inserire un fusibile di ricambio della potenza adeguata.

Fusibile (90111088025) (📖 Pag. 121)

**i Suggerimento**  
 Inserire nella scatola portafusibili un nuovo fusibile di ricambio ④, in modo da averne uno disponibile in caso di necessità.

- Montare la protezione.

**Operazione conclusiva**

- Montare la sella del passeggero. (📖 Pag. 67)



**16.6 Sostituzione dei fusibili delle singole utenze elettriche**

**i Info**  
 La scatola portafusibili con i fusibili delle singole utenze elettriche si trova sotto la sella passeggero.

**Operazione preliminare**

- Rimuovere la sella del passeggero. (📖 Pag. 66)



## Operazione principale

- Aprire il coperchio della scatola portafusibili ❶.
- Rimuovere il fusibile guasto.

Nota

Fusibile 1 - libero
Fusibile 2 - 10 A - quadro strumenti, pompa del carburante
Fusibile 3 - 10 A - relè principale
Fusibile 4 - 15 A - bobina di accensione, relè ausiliario dello starter
Fusibile 5 - 20 A - ventola del radiatore
Fusibile 6 - 15 A - luce di stop, indicatori di direzione, luce abbagliante, luce anabbagliante, luce di posizione, fanalino posteriore, luce targa
Fusibile 7 - 10 A - centralina motore, centralina dell'ABS
Fusibile 8 - 10 A - interruttore di sicurezza
Fusibile 9 - 10 A - positivo permanente per dispositivi supplementari (ACC1 anteriore)
Fusibile 10 - 15 A - positivo sotto chiave per dispositivi supplementari (ACC2 anteriore)
Fusibile SPARE - 10 A/15 A/20 A/30 A - fusibili di ricambio

### Info

Un fusibile difettoso si riconosce dal filo rotto A.



### Avvertenza

**Pericolo d'incendio** Fusibili errati sovraccaricano l'impianto elettrico.

- Utilizzare esclusivamente fusibili con l'ampereaggio prescritto.
- Non cercare mai di ponticellare o riparare i fusibili.

- Inserire un fusibile di ricambio del valore adatto.

Fusibile (75011088010) (📖 Pag. 121)

Fusibile (75011088015) (📖 Pag. 121)

Fusibile (75011088030) (📖 Pag. 121)



### Suggerimento

Inserire nella scatola portafusibili un nuovo fusibile di ricambio, in modo da averne uno disponibile in caso di necessità.

- Controllare la funzione dell'utenza elettrica.
- Chiudere il coperchio della scatola portafusibili ❶.

## Operazione conclusiva

- Montare la sella del passeggero. (📖 Pag. 67)

**16.7 Controllo dell'orientamento del faro**

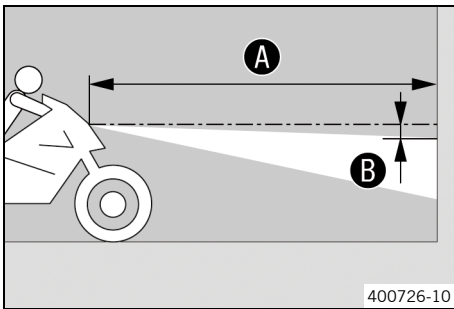

400726-10

- Parcheggiare il veicolo su una superficie in piano, davanti a una parete di colore chiaro, su cui si andrà a tracciare un segno all'altezza del centro del faro.
- Tracciare un altro segno alla distanza **B**, sotto il precedente punto di riferimento.

Nota

Distanza <b>B</b>	5 cm
-------------------	------

- Portare il veicolo in posizione verticale davanti alla parete, alla distanza **A**, e accendere la luce anabbagliante.

Nota

Distanza <b>A</b>	5 m
-------------------	-----

- Far sedere il conducente sulla motocicletta, eventualmente con bagaglio e passeggero.
- Controllare l'orientamento del faro.

Con motocicletta pronta all'uso e conducente a bordo (eventualmente con bagaglio e passeggero), il limite chiaro-scuro deve essere esattamente al livello della marcatura inferiore.

- » Se il limite chiaro-scuro non corrisponde al valore prescritto:
  - Regolare la profondità del fascio luminoso del faro. (📖 Pag. 97)



**16.8 Regolazione della profondità del fascio luminoso del faro**

**Operazione preliminare**

- Controllare l'orientamento del faro. (📖 Pag. 97)

**Operazione principale**

- Per regolare la profondità del fascio luminoso del faro utilizzare la vite di regolazione **1**.

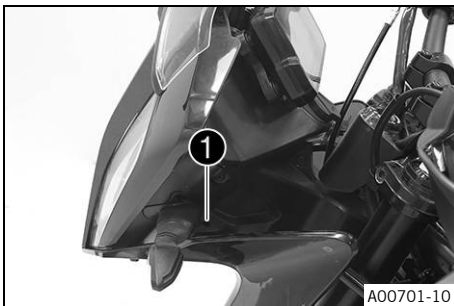

A00701-10



**Info**

Per aumentare la profondità del fascio luminoso girare in senso orario, per ridurla girare in senso antiorario. A seconda del carico, correggere eventualmente la profondità del fascio luminoso del faro.

La vite **1** fissa anche il faro. Assicurarsi che la vite sia sempre sufficientemente avvitata.

- Regolare il faro rispetto alla marcatura **B**.

Nota

Con motocicletta pronta all'uso e conducente a bordo (eventualmente con bagaglio e passeggero), il limite chiaro-scuro deve essere esattamente al livello della marcatura inferiore **B**.

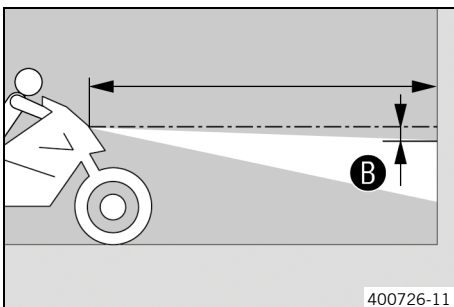

400726-11

## 16.9 Presa diagnosi

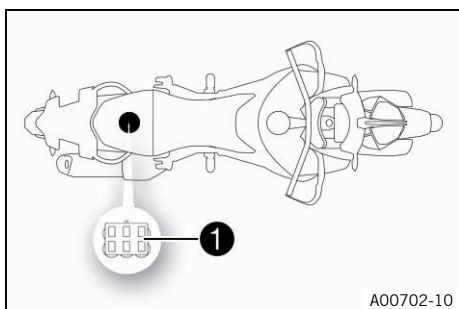

La presa diagnosi **1** è situata sotto la sella passeggero.

## 16.10 ACC1 e ACC2 anteriori

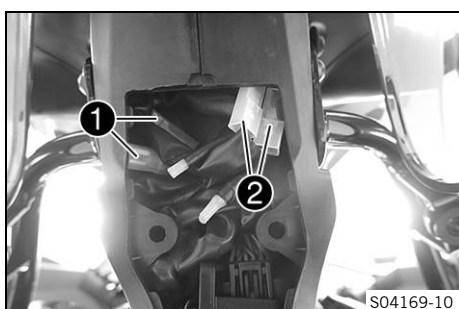

### Posizione di montaggio

- Le alimentazioni di tensione ACC1 **1** e ACC2 **2** anteriori si trovano dietro il faro.

### **i** Info

Le alimentazioni di tensione ACC1 e ACC2 anteriori sono raggiungibili da sotto la copertura cavi della mascherina portafaro.

## 16.11 ACC1 e ACC2 posteriori

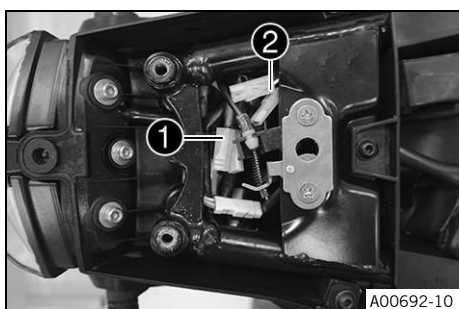

### Posizione di montaggio

- Le alimentazioni di tensione ACC1 **1** e ACC2 **2** posteriori si trovano sotto la carena posteriore dietro la serratura della sella.

## 17.1 Sistema di raffreddamento

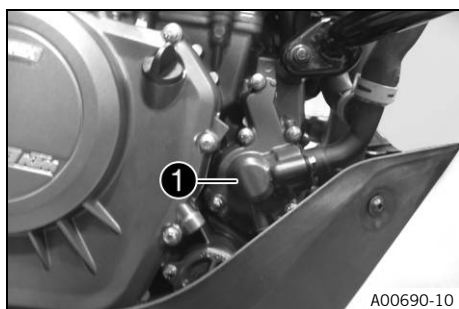

La pompa dell'acqua ① posta nel motore assicura una circolazione forzata del liquido di raffreddamento. La pressione generata con il calore nel sistema di raffreddamento è regolata da una valvola posta nel tappo del radiatore ②. L'espansione di calore conduce il liquido di raffreddamento in eccesso nel vaso d'espansione ③. Con il diminuire della temperatura, il liquido viene nuovamente aspirato nel sistema di raffreddamento. Ciò consente di raggiungere la temperatura del liquido di raffreddamento prescritta, senza doversi aspettare anomalie di funzionamento.

110 °C

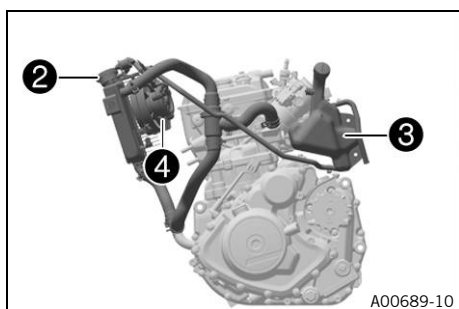

Il raffreddamento avviene mediante il vento contrario e due ventole del radiatore ④ che si inseriscono in caso di temperatura elevata.

Più bassa è la velocità, minore è l'effetto di raffreddamento. Inoltre, la sporcizia sulle alette di raffreddamento riduce l'efficacia del raffreddamento.

### **i** Info

In caso di surriscaldamento del sistema di raffreddamento, i giri motore massimi vengono limitati.

## 17.2 Controllo dell'antigelo e del livello del liquido di raffreddamento



### Avvertenza

**Rischio di scottatura** Durante il funzionamento della motocicletta il liquido di raffreddamento raggiunge temperature estremamente elevate e si trova sotto pressione.

- Non aprire il radiatore, i flessibili del radiatore né altri componenti del sistema di raffreddamento quando il motore o il sistema di raffreddamento sono a temperatura di esercizio.
- Lasciare raffreddare il sistema di raffreddamento e il motore prima di aprire il radiatore, i flessibili del radiatore o altri componenti del sistema di raffreddamento.
- In caso di scottatura, immergere subito in acqua tiepida la parte interessata.



### Avvertenza

**Rischio di avvelenamento** Il liquido di raffreddamento è tossico e nocivo alla salute.

- Conservare il liquido di raffreddamento lontano dalla portata dei bambini.
- Evitare che il liquido di raffreddamento entri in contatto con la pelle, gli occhi o i vestiti.
- In caso di ingestione di liquido di raffreddamento, contattare subito un medico.
- In caso di contatto con la pelle, risciacquare subito la parte interessata con molta acqua.
- Sciacquare bene gli occhi con acqua e rivolgersi a un medico nel caso in cui del liquido di raffreddamento sia entrato negli occhi.
- Cambiarsi i vestiti se sopra vi è finito del liquido di raffreddamento.

### Condizione

Il motore è freddo.



- Collocare la motocicletta in posizione verticale su una superficie piana.
- Rimuovere il tappo **1** della vaschetta.
- Controllare l'antigelo nel liquido di raffreddamento.

-25 ... -45 °C

- » Se l'antigelo nel liquido di raffreddamento non corrisponde al valore prescritto:
  - Correggere l'antigelo nel liquido di raffreddamento.

- Controllare il livello del liquido di raffreddamento nella vaschetta.

Il livello del liquido di raffreddamento deve trovarsi tra le due tacche.

- » Se il livello del liquido di raffreddamento non corrisponde al valore prescritto:
  - Correggere il livello del liquido di raffreddamento.

Liquido di raffreddamento (📖 Pag. 126)

- Montare il tappo della vaschetta.
- Rimuovere le viti **2** e la copertura.
- Rimuovere il tappo del radiatore **3**.
- Controllare l'antigelo nel liquido di raffreddamento.

-25 ... -45 °C

- » Se l'antigelo nel liquido di raffreddamento non corrisponde al valore prescritto:
  - Correggere l'antigelo nel liquido di raffreddamento.

- Controllare il livello del liquido di raffreddamento nel radiatore.

Il radiatore deve essere completamente pieno.

- » Se il livello del liquido di raffreddamento non corrisponde al valore prescritto:
  - Correggere il livello del liquido di raffreddamento e determinare la causa della perdita.

Liquido di raffreddamento (📖 Pag. 126)

- » Se il liquido di raffreddamento rabboccato è superiore al valore prescritto:
  - > 0,20 l
  - Rabboccare/spurgare il sistema di raffreddamento. 🛠️ (📖 Pag. 103)

- Montare il tappo del radiatore.
- Posizionare la copertura, quindi montare e serrare le viti **2**.

Nota

Viti restanti telaio	M5	5 Nm
----------------------	----	------

## 17.3 Controllo del livello del liquido di raffreddamento



### Avvertenza

**Rischio di scottatura** Durante il funzionamento della motocicletta il liquido di raffreddamento raggiunge temperature estremamente elevate e si trova sotto pressione.

- Non aprire il radiatore, i flessibili del radiatore né altri componenti del sistema di raffreddamento quando il motore o il sistema di raffreddamento sono a temperatura di esercizio.
- Lasciare raffreddare il sistema di raffreddamento e il motore prima di aprire il radiatore, i flessibili del radiatore o altri componenti del sistema di raffreddamento.
- In caso di scottatura, immergere subito in acqua tiepida la parte interessata.



### Avvertenza

**Rischio di avvelenamento** Il liquido di raffreddamento è tossico e nocivo alla salute.

- Conservare il liquido di raffreddamento lontano dalla portata dei bambini.
- Evitare che il liquido di raffreddamento entri in contatto con la pelle, gli occhi o i vestiti.
- In caso di ingestione di liquido di raffreddamento, contattare subito un medico.
- In caso di contatto con la pelle, risciacquare subito la parte interessata con molta acqua.
- Sciacquare bene gli occhi con acqua e rivolgersi a un medico nel caso in cui del liquido di raffreddamento sia entrato negli occhi.
- Cambiarsi i vestiti se sopra vi è finito del liquido di raffreddamento.

### Condizione

Il motore è freddo.



- Collocare la motocicletta in posizione verticale su una superficie piana.
- Controllare il livello del liquido di raffreddamento nella vaschetta **1**.

Il livello del liquido di raffreddamento deve trovarsi tra le due tacche.

- » Se il livello del liquido di raffreddamento non corrisponde al valore prescritto:
  - Correggere il livello del liquido di raffreddamento.

Liquido di raffreddamento (📖 Pag. 126)

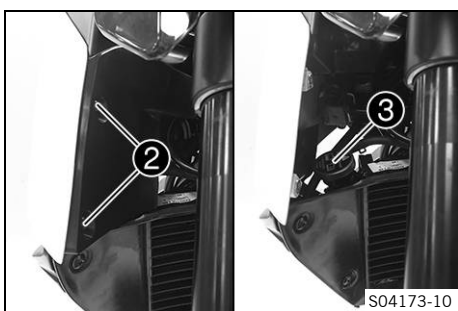

- Rimuovere le viti **2** e la copertura.
- Togliere il tappo del radiatore **3** e controllare il livello del liquido di raffreddamento nel radiatore.

Il radiatore deve essere completamente pieno.

- » Se il livello del liquido di raffreddamento non corrisponde al valore prescritto:
  - Correggere il livello del liquido di raffreddamento e determinare la causa della perdita.
- » Se il liquido di raffreddamento rabboccato è superiore al valore prescritto:
  - > 0,20 l
  - Rabboccare/spurgare il sistema di raffreddamento. 🛠️ (📖 Pag. 103)

- Montare il tappo del radiatore.
- Posizionare la copertura, quindi montare e serrare le viti **2**.

Nota

Viti restanti telaio	M5	5 Nm
----------------------	----	------

## 17.4 Scarico del liquido di raffreddamento ↗



### Avvertenza

**Rischio di scottatura** Durante il funzionamento della motocicletta il liquido di raffreddamento raggiunge temperature estremamente elevate e si trova sotto pressione.

- Non aprire il radiatore, i flessibili del radiatore né altri componenti del sistema di raffreddamento quando il motore o il sistema di raffreddamento sono a temperatura di esercizio.
- Lasciare raffreddare il sistema di raffreddamento e il motore prima di aprire il radiatore, i flessibili del radiatore o altri componenti del sistema di raffreddamento.
- In caso di scottatura, immergere subito in acqua tiepida la parte interessata.



### Avvertenza

**Rischio di avvelenamento** Il liquido di raffreddamento è tossico e nocivo alla salute.

- Conservare il liquido di raffreddamento lontano dalla portata dei bambini.
- Evitare che il liquido di raffreddamento entri in contatto con la pelle, gli occhi o i vestiti.
- In caso di ingestione di liquido di raffreddamento, contattare subito un medico.
- In caso di contatto con la pelle, risciacquare subito la parte interessata con molta acqua.
- Sciacquare bene gli occhi con acqua e rivolgersi a un medico nel caso in cui del liquido di raffreddamento sia entrato negli occhi.
- Cambiarsi i vestiti se sopra vi è finito del liquido di raffreddamento.

### Condizione

Il motore è freddo.

### Operazione preliminare

- Smontare il paramotore. (📖 Pag. 72)

### Operazione principale

- Mettere la motocicletta in posizione verticale.
- Posizionare un recipiente adatto sotto il motore.
- Rimuovere la vite ❶ con l'anello di tenuta.
- Rimuovere il tappo del radiatore.
- Scaricare completamente il liquido di raffreddamento.
- Montare e serrare la vite ❶ con un nuovo anello di tenuta.

Nota

Vite di chiusura foro di scarico della pompa dell'acqua	M6	10 Nm
---	----	-------

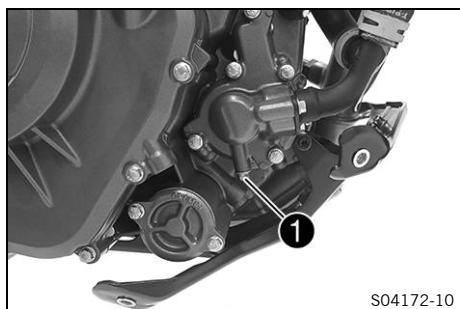

S04172-10



## 17.5 Rabbocco/spurgo del sistema di raffreddamento ↩



### Avvertenza

**Rischio di avvelenamento** Il liquido di raffreddamento è tossico e nocivo alla salute.

- Conservare il liquido di raffreddamento lontano dalla portata dei bambini.
- Evitare che il liquido di raffreddamento entri in contatto con la pelle, gli occhi o i vestiti.
- In caso di ingestione di liquido di raffreddamento, contattare subito un medico.
- In caso di contatto con la pelle, risciacquare subito la parte interessata con molta acqua.
- Sciacquare bene gli occhi con acqua e rivolgersi a un medico nel caso in cui del liquido di raffreddamento sia entrato negli occhi.
- Cambiarsi i vestiti se sopra vi è finito del liquido di raffreddamento.

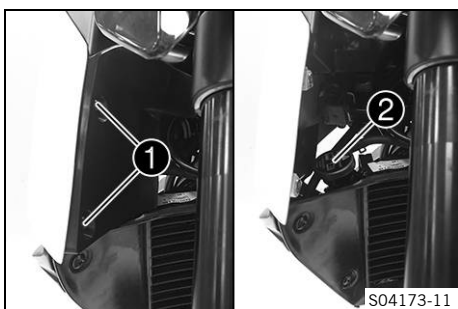

### Operazione principale

- Rimuovere le viti ① e la copertura.
- Rimuovere il tappo del radiatore ②.

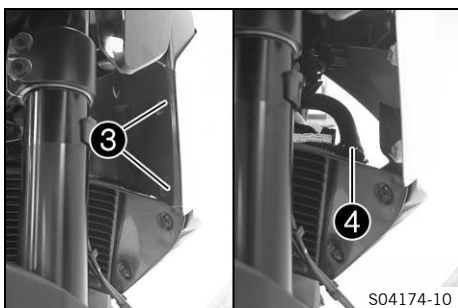

- Rimuovere le viti ③ e la copertura.
- Svitare la vite di spurgo ④.

Nota

3 giri

- Inclinare leggermente verso destra il veicolo.
- Versare il liquido di raffreddamento fino a quando questo non fuoriesce senza bollicine dalla vite di spurgo e serrare subito la vite di spurgo.

Liquido di raffreddamento (📖 Pag. 126)

- Riempire completamente il radiatore con il liquido di raffreddamento. Montare il tappo del radiatore.
- Posizionare il veicolo sul cavalletto laterale.



### Pericolo

**Rischio di avvelenamento** I gas di scarico sono tossici e possono provocare perdita di coscienza e morte.

- A motore in funzione assicurare sempre una sufficiente aerazione.
- Utilizzare un sistema di aspirazione gas di scarico adeguato quando si avvia o si lascia in moto il motore in ambienti chiusi.

- Avviare e far scaldare il motore.



S04170-11

- Spegner il motore e lasciarlo raffreddare.
- Una volta raffreddato, controllare nuovamente il livello del liquido nel radiatore ed eventualmente rabboccare il liquido di raffreddamento.
- Rimuovere il tappo **5** della vaschetta e rabboccare il livello del liquido di raffreddamento fino alla tacca superiore.
- Montare il tappo della vaschetta.
- Posizionare la copertura, montare e serrare le viti **1** e **3**.

Nota

Viti restanti telaio	M5	5 Nm
----------------------	----	------

### Operazione conclusiva

- Montare il paramotore. (📖 Pag. 72)

## 17.6 Sostituzione del liquido di raffreddamento ↴



### Avvertenza

**Rischio di scottatura** Durante il funzionamento della motocicletta il liquido di raffreddamento raggiunge temperature estremamente elevate e si trova sotto pressione.

- Non aprire il radiatore, i flessibili del radiatore né altri componenti del sistema di raffreddamento quando il motore o il sistema di raffreddamento sono a temperatura di esercizio.
- Lasciare raffreddare il sistema di raffreddamento e il motore prima di aprire il radiatore, i flessibili del radiatore o altri componenti del sistema di raffreddamento.
- In caso di scottatura, immergere subito in acqua tiepida la parte interessata.



### Avvertenza

**Rischio di avvelenamento** Il liquido di raffreddamento è tossico e nocivo alla salute.

- Conservare il liquido di raffreddamento lontano dalla portata dei bambini.
- Evitare che il liquido di raffreddamento entri in contatto con la pelle, gli occhi o i vestiti.
- In caso di ingestione di liquido di raffreddamento, contattare subito un medico.
- In caso di contatto con la pelle, risciacquare subito la parte interessata con molta acqua.
- Sciacquare bene gli occhi con acqua e rivolgersi a un medico nel caso in cui del liquido di raffreddamento sia entrato negli occhi.
- Cambiarsi i vestiti se sopra vi è finito del liquido di raffreddamento.

### Condizione

Il motore è freddo.

### Operazione preliminare

- Smontare il paramotore. (📖 Pag. 72)

### Operazione principale

- Mettere la motocicletta in posizione verticale.
- Posizionare un recipiente adatto sotto il motore.
- Rimuovere la vite **1** con l'anello di tenuta.

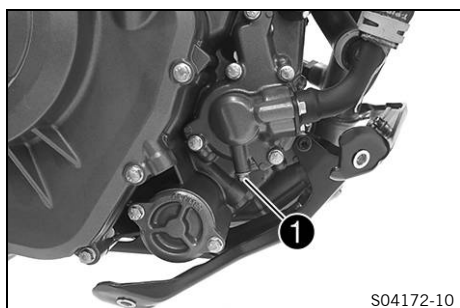

S04172-10

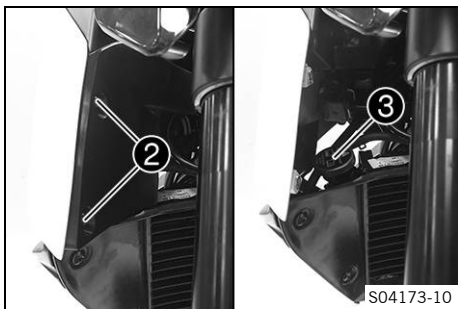

- Rimuovere le viti ② e la copertura.
- Rimuovere il tappo del radiatore ③.
- Scaricare completamente il liquido di raffreddamento.
- Montare e serrare la vite ① con un nuovo anello di tenuta.

Nota

Vite di chiusura foro di scarico della pompa dell'acqua	M6	10 Nm
---	----	-------

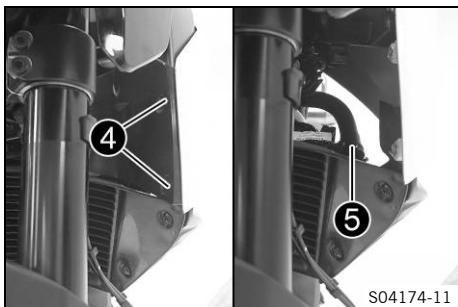

- Rimuovere le viti ④ e la copertura.
- Svitare la vite di spurgo ⑤.

Nota

3 giri
--------

- Inclinare leggermente verso destra il veicolo.
- Versare il liquido di raffreddamento fino a quando questo non fuoriesce senza bollicine dalla vite di spurgo e serrare subito la vite di spurgo.

Liquido di raffreddamento (📖 Pag. 126)
--

- Riempire completamente il radiatore con il liquido di raffreddamento. Montare il tappo del radiatore.
- Posizionare il veicolo sul cavalletto laterale.



### Pericolo

**Rischio di avvelenamento** I gas di scarico sono tossici e possono provocare perdita di coscienza e morte.

- A motore in funzione assicurare sempre una sufficiente aerazione.
- Utilizzare un sistema di aspirazione gas di scarico adeguato quando si avvia o si lascia in moto il motore in ambienti chiusi.



- Avviare e far scaldare il motore.
- Spegnerne il motore e lasciarlo raffreddare.
- Una volta raffreddato, controllare nuovamente il livello del liquido nel radiatore ed eventualmente rabboccare il liquido di raffreddamento.
- Rimuovere il tappo ⑥ della vaschetta e riempire con liquido di raffreddamento fino alla marcatura **MAX**.
- Montare il tappo della vaschetta.
- Posizionare la copertura, montare e serrare le viti ② e ④.

Nota

Viti restanti telaio	M5	5 Nm
----------------------	----	------

### Operazione conclusiva

- Montare il paramotore. (📖 Pag. 72)



## 18.1 Controllo del gioco della leva della frizione

### Nota bene

**Danni alla frizione** Se sulla leva della frizione non c'è la corsa a vuoto, la frizione inizia a slittare.

- Controllare sempre la corsa a vuoto della leva della frizione prima di utilizzare la motocicletta.
- Se necessario, regolare la corsa a vuoto della leva della frizione al valore prescritto.

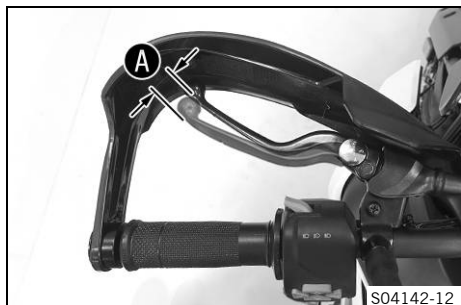

S04142-12

- Controllare la scorrevolezza della leva della frizione.
- Raddrizzare il manubrio.
- Tirare la leva della frizione fino a percepire resistenza e determinare il gioco della leva della frizione **A**.

Gioco della leva della frizione <b>A</b>	1 ... 3 mm
--	------------

- » Se il gioco della leva della frizione non corrisponde al valore prescritto:
  - Regolare il gioco della leva della frizione. 🛠️ (Pag. 106)
- Muovere il manubrio a destra e sinistra per l'intero raggio di sterzata.

Il gioco della leva della frizione non deve cambiare.

- » Se il gioco della leva della frizione cambia:
  - Controllare la disposizione del cavo della frizione.

## 18.2 Regolazione del gioco della leva della frizione 🛠️

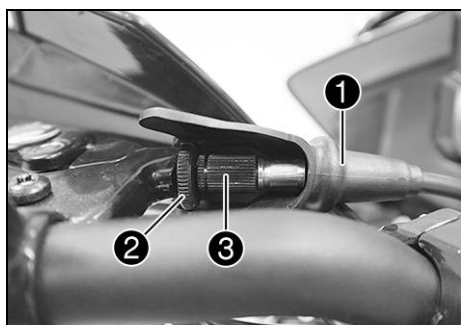

2

3

1

- Raddrizzare il manubrio.
- Spingere indietro la cuffia **1**.
- Allentare il controdado **2**.
- Regolare il gioco della leva della frizione **A** con la vite di regolazione **3**.

Nota

Gioco della leva della frizione <b>A</b>	1 ... 3 mm
--	------------

- Serrare il controdado **2**.
- Posizionare la cuffia **1**.

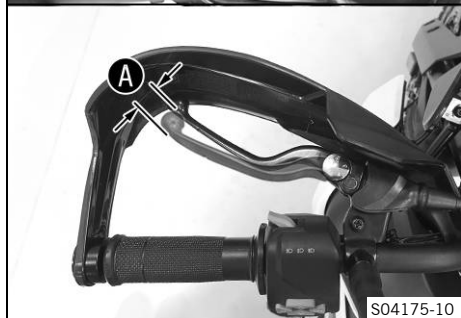

S04175-10

## 19.1 Controllo del livello dell'olio motore

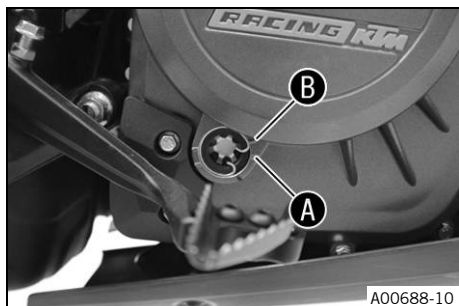

### Condizione

Il motore è a temperatura di esercizio.

### Operazione preliminare

- Collocare la motocicletta in posizione verticale su una superficie piana.

### Operazione principale

- Controllare il livello dell'olio motore.



### Info

Dopo aver spento il motore, attendere un minuto prima di eseguire i controlli.

L'olio motore deve trovarsi tra le marcature **A** e **B**.

- » Se l'olio motore è sotto la marcatura **A**:
  - Rabboccare l'olio motore. (📖 Pag. 109)
- » Se l'olio motore è sopra la marcatura **B**:
  - Correggere il livello dell'olio motore.



## 19.2 Sostituzione dell'olio motore e del filtro dell'olio, pulizia delle unità filtranti 🛠️



### Avvertenza

**Rischio di scottatura** Durante il funzionamento della motocicletta, l'olio del motore e l'olio del cambio raggiungono temperature molto alte.

- Indossare indumenti e guanti protettivi adatti.
- In caso di scottatura, immergere subito in acqua tiepida la parte interessata.



### Nota

**Pericolo di inquinamento ambientale** I rifiuti inquinanti provocano danni all'ambiente.

- Smaltire oli, grassi, filtri, carburanti, detergenti, liquidi freni, ecc. correttamente e secondo le disposizioni vigenti.



### Info

Scaricare l'olio motore a motore caldo.

### Operazione preliminare

- Smontare il paramotore. (📖 Pag. 72)
- Smontare la piastrina paramotore. (📖 Pag. 73)
- Con il cavalletto laterale parcheggiare la motocicletta su una superficie piana.

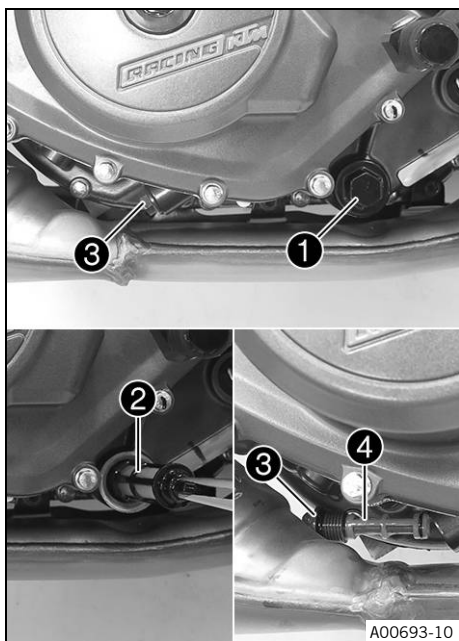

A00693-10

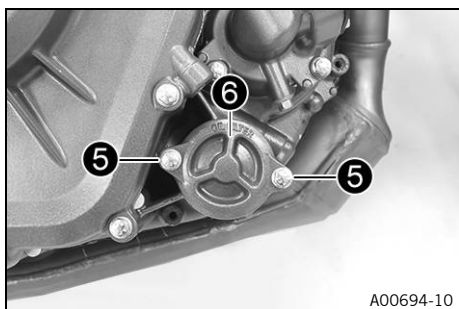

A00694-10

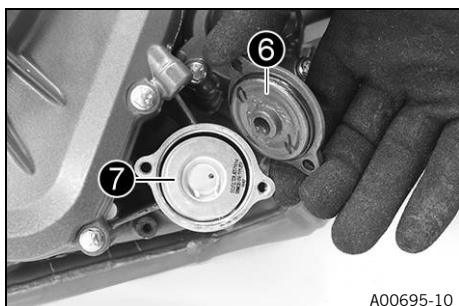

A00695-10

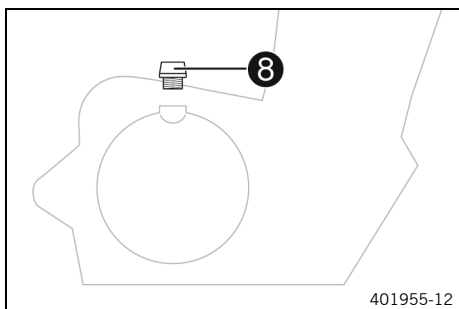

401955-12

## Operazione principale

- Posizionare un recipiente idoneo sotto il motore.
- Rimuovere la vite di scarico olio ① con l'O-ring.
- Rimuovere l'unità filtrante ② con l'O-ring.
- Rimuovere il tappo a vite ③ con l'unità filtrante ④.
- Scaricare completamente l'olio motore.
- Pulire a fondo le viti di scarico olio e le unità filtranti.
- Posizionare l'unità filtrante ②, quindi montare e serrare la vite di scarico olio ① con l'O-ring.

Nota

Vite di scarico olio	M24x1,5	15 Nm
----------------------	---------	-------

- Montare e serrare il tappo a vite ③ con l'unità filtrante ④ e l'O-ring.

Nota

Vite di chiusura dell'unità filtrante piccola	M17x1,5	12 Nm
---	---------	-------

- Rimuovere le viti ⑤. Rimuovere il coperchio del filtro dell'olio ⑥ con l'O-ring.
- Estrarre il filtro ⑦ dal corpo del filtro dell'olio.
- Scaricare completamente l'olio motore.
- Pulire accuratamente i componenti e la superficie di tenuta.

- Montare un filtro dell'olio nuovo ⑦.
- Lubrificare l'O-ring del coperchio del filtro dell'olio. Montare il coperchio del filtro dell'olio ⑥.
- Montare e serrare le viti.

Nota

Vite coperchio filtro olio	M6	10 Nm
----------------------------	----	-------



### Info

L'olio motore, se in quantità insufficiente o di scarsa qualità, comporta l'usura precoce del motore.

- Rimuovere la vite di riempimento olio ⑧ con l'O-ring e introdurre olio motore.

Olio motore	1,7 l	Olio motore (SAE 15W/50) (Pag. 127)
-------------	-------	-------------------------------------

- Montare e serrare la vite di riempimento olio con l'O-ring.



## Pericolo

**Rischio di avvelenamento** I gas di scarico sono tossici e possono provocare perdita di coscienza e morte.

- A motore in funzione assicurare sempre una sufficiente aerazione.
- Utilizzare un sistema di aspirazione gas di scarico adeguato quando si avvia o si lascia in moto il motore in ambienti chiusi.

- Avviare il motore e controllare la tenuta ermetica.

### Operazione conclusiva

- Montare la piastrina paramotore. (📖 Pag. 73)
- Montare il paramotore. (📖 Pag. 72)
- Controllare il livello dell'olio motore. (📖 Pag. 107)



## 19.3 Rabbocco dell'olio motore



### Info

L'olio motore, se in quantità insufficiente o di scarsa qualità, comporta l'usura precoce del motore.

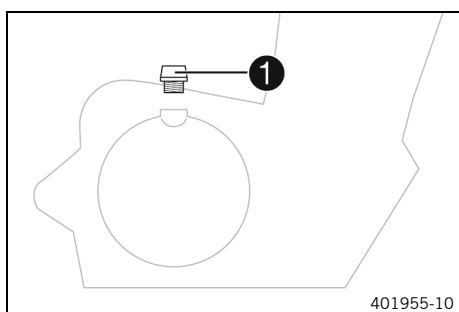

### Operazione principale

- Rimuovere la vite di riempimento olio ❶ con l'O-ring e introdurre olio motore.

olio motore (SAE 15W/50) (📖 Pag. 127)



### Info

Per una prestazione ottimale dell'olio motore non si consiglia di mischiare tra loro oli di tipo diverso. KTM consiglia di effettuare, se necessario, un cambio d'olio.

- Montare e serrare la vite di riempimento olio con l'O-ring.



## Pericolo

**Rischio di avvelenamento** I gas di scarico sono tossici e possono provocare perdita di coscienza e morte.

- A motore in funzione assicurare sempre una sufficiente aerazione.
- Utilizzare un sistema di aspirazione gas di scarico adeguato quando si avvia o si lascia in moto il motore in ambienti chiusi.

- Avviare il motore e controllare la tenuta ermetica.

### Operazione conclusiva

- Controllare il livello dell'olio motore. (📖 Pag. 107)



## 20.1 Pulizia della motocicletta

### Nota

**Danni materiali** Un utilizzo errato dell'idropulitrice danneggia o distrugge i componenti.

La forte pressione del getto fa penetrare l'acqua nei componenti elettrici, nei connettori, nei cavi flessibili, nei cuscinetti, ecc.

Una pressione eccessiva provoca anomalie e danneggia i componenti.

- Non orientare il getto d'acqua direttamente sui componenti elettrici, sui connettori, sui cavi flessibili o sui cuscinetti.
- Mantenere una distanza minima tra l'ugello dell'idropulitrice e i componenti.

Distanza minima

60 cm



### Nota

**Pericolo di inquinamento ambientale** I rifiuti inquinanti provocano danni all'ambiente.

- Smaltire oli, grassi, filtri, carburanti, detergenti, liquidi freni, ecc. correttamente e secondo le disposizioni vigenti.



### Info

Pulire regolarmente la motocicletta, per preservarne a lungo il valore e l'estetica.

Durante la pulizia evitare l'esposizione diretta della motocicletta ai raggi solari.

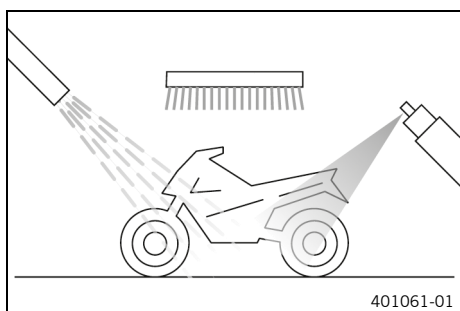

- Chiudere l'impianto di scarico, in modo da evitare che dentro vi penetri dell'acqua.
- Rimuovere precedentemente lo sporco grossolano con un getto d'acqua delicato.
- Spruzzare sui punti più sporchi un comune detergente per motociclette e pulire con un pennello.

Detergente per motociclette (📖 Pag. 128)



### Info

Utilizzare una spugna morbida e acqua calda miscelata a un comune detergente per motociclette.

Non applicare mai del detergente per moto sulla motocicletta asciutta: prima bagnare sempre con dell'acqua. Se la motocicletta è stata usata su strade cosparse di sale antigelo, pulirla con acqua fredda. L'acqua calda accentuerebbe l'azione del sale.

- Una volta lavata a fondo la motocicletta con un getto d'acqua delicato, farla asciugare bene.
- Rimuovere il tappo dell'impianto di scarico.



### Avvertenza

**Rischio di incidente** Umidità e sporco danneggiano l'impianto frenante.

- Frenare più volte con cautela per asciugare le pastiglie e i dischi del freno e per rimuovere lo sporco.

- Terminata la pulizia guidare per un breve tratto, finché il motore raggiunge la temperatura d'esercizio.





**Info**

Con il calore, l'acqua evapora anche nei punti del motore e dell'impianto frenante meno accessibili.

- Spingere indietro le cuffie dei comandi del manubrio, affinché l'acqua penetrata possa evaporare.
- Quando la motocicletta si sarà raffreddata, lubrificare tutte le sedi di scorrimento e di supporto.
- Pulire la catena. (📖 Pag. 68)
- Trattare con anticorrosivo i componenti metallici nudi (a eccezione dei dischi del freno e dell'impianto di scarico).

Sostanze protettive per vernici, metallo e gomma (📖 Pag. 128)

- Trattare tutti i componenti verniciati con un prodotto specifico non aggressivo.

Perfect Finish e lucidante a specchio per vernici (📖 Pag. 128)



**Info**

Alla consegna non lucidare i componenti in plastica opachi, altrimenti si compromette gravemente la qualità dei materiali.

- Trattare tutti i componenti in plastica e quelli verniciati a polvere con detergenti o prodotti non aggressivi specifici per la cura del veicolo.

Detergenti speciali per vernici brillanti e opache, superfici in metallo e in plastica (📖 Pag. 128)

- Lubrificare il blocchetto di avviamento e bloccasterzo.

Olio universale spray (📖 Pag. 128)

**20.2 Interventi di controllo e manutenzione ordinaria per l'uso invernale**



**Info**

Se la motocicletta viene utilizzata anche in inverno, tenere conto del sale antigelo presente sulle strade. Prendere quindi i necessari provvedimenti per contrastare l'aggressività di tale prodotto.

Se la motocicletta è stata usata su strade cosparse di sale antigelo, pulirla con acqua fredda. L'acqua calda accentuerebbe l'azione del sale.

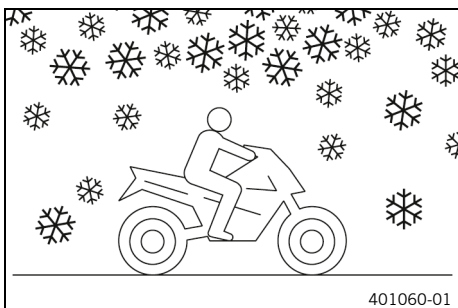

- Pulire la motocicletta. (📖 Pag. 110)
- Pulire i freni.



**Info**

Dopo **OGNI** corsa su strade cosparse di sale antigelo, pulire accuratamente con acqua fredda la motocicletta e in particolare le pinze e le pastiglie del freno (una volta raffreddate e dopo averle smontate) e fare asciugare bene.

- Trattare il motore, il forcellone e tutti gli altri componenti zincati o lucidi (ad eccezione dei dischi del freno) con un anticorrosivo a base di cera.

**Info**

L'anticorrosivo non deve raggiungere i dischi del freno, in quanto ridurrebbe fortemente l'effetto frenante.

---

- Pulire la catena. (📖 Pag. 68)



## 21.1 Rimessaggio

**i** Info

Se si desidera mettere a riposo la motocicletta per un periodo prolungato, è necessario effettuare o far eseguire i seguenti interventi.

Prima della messa a riposo della motocicletta, controllare il funzionamento e l'usura di tutti i componenti. Se sono necessari interventi di manutenzione, riparazione o modifica, questi andrebbero eseguiti durante il periodo di inattività della motocicletta (minor carico di lavoro per le officine). In tal modo è possibile evitare lunghi tempi di attesa nelle officine a inizio stagione.

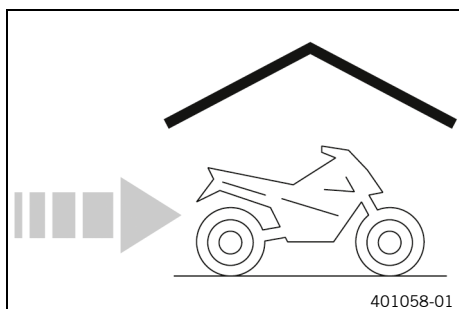

- In occasione dell'ultimo rifornimento prima di mettere a riposo la motocicletta, aggiungere dell'additivo al carburante.

Additivo carburante (📖 Pag. 128)
----------------------------------

- Eseguire il rifornimento di carburante. (📖 Pag. 57)
- Pulire la motocicletta. (📖 Pag. 110)
- Sostituire l'olio motore e il filtro dell'olio, pulire le unità filtranti. 🛠️ (📖 Pag. 107)
- Controllare l'antigelo e il livello del liquido di raffreddamento. (📖 Pag. 99)
- Controllare la pressione pneumatici. (📖 Pag. 89)
- Smontare la batteria da 12 V. 🛠️ (📖 Pag. 90)
- Mettere in ricarica la batteria da 12 V. 🛠️ (📖 Pag. 91)

## Nota

Temperatura di stoccaggio della batteria da 12 V lontano da fonti di irradiazione solare diretta	0 ... 35 °C
--	-------------

- Parcheggiare il veicolo in un luogo asciutto, non soggetto a forti variazioni di temperatura.

**i** Info

KTM consiglia di sollevare la motocicletta.

- Sollevare la motocicletta tramite il cavalletto alzamoto posteriore. (📖 Pag. 64)
- Sollevare la motocicletta tramite il cavalletto alzamoto anteriore. (📖 Pag. 64)
- Coprire la motocicletta con una coperta o un telo traspirante.

**i** Info

Non utilizzare in nessun caso materiali impermeabili all'aria, poiché l'umidità non può fuoriuscire, con conseguente formazione di corrosione.

È vivamente sconsigliato mettere in moto per breve tempo il motore della motocicletta messa a riposo. Dal momento che il motore non ha modo di scaldarsi a sufficienza, il vapore acqueo generato dal processo di combustione si condensa e fa arrugginire le valvole e l'impianto di scarico.

## 21.2 Messa in funzione dopo un periodo di magazzinaggio

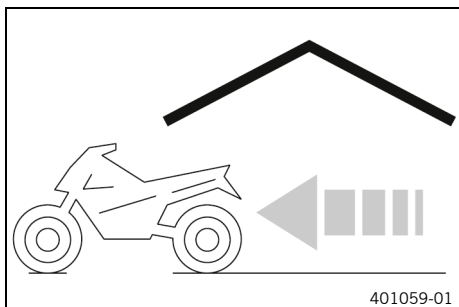

- Rimuovere la motocicletta dal cavalletto alzamoto anteriore. (📖 Pag. 65)
- Rimuovere la motocicletta dal dispositivo di sollevamento posteriore. (📖 Pag. 64)
- Montare la batteria da 12 V. 🛠️ (📖 Pag. 91)
- Impostare data e ora. (📖 Pag. 39)
- Prima di ogni messa in uso effettuare gli interventi di controllo e manutenzione ordinaria. (📖 Pag. 50)
- Effettuare un giro di prova.

<b>Errore</b>	<b>Possibile causa</b>	<b>Intervento</b>
Premendo il pulsante di avviamento il motore non gira	Errore procedura avvio	– Eseguire le fasi della procedura di avviamento. (📖 Pag. 50)
	Batteria da 12 V scarica	– Mettere in ricarica la batteria da 12 V. 🛠️ (📖 Pag. 91)
	Fusibile principale o fusibile <b>3</b> , <b>4</b> o <b>7</b> bruciato	– Sostituire i fusibili delle singole utenze elettriche. (📖 Pag. 95) – Sostituire il fusibile principale. (📖 Pag. 93)
	Assenza del collegamento di massa	– Controllare il collegamento di massa.
Il motore gira solo se la leva della frizione è innestata	È inserita una marcia	– Portare il cambio in posizione di folle.
	È inserita una marcia e il cavalletto laterale è aperto	– Portare il cambio in posizione di folle.
Il motore gira, ma non si mette in moto	Errore procedura avvio	– Eseguire le fasi della procedura di avviamento. (📖 Pag. 50)
	Malfunzionamento nell'iniezione elettronica del carburante	– Leggere la memoria errori con il tester diagnosi KTM. 🛠️
La potenza erogata dal motore è insufficiente	Filtro dell'aria molto sporco	– Sostituire il filtro dell'aria.
	Il filtro del carburante è molto sporco	– Controllare la pressione del carburante. 🛠️
	Malfunzionamento nell'iniezione elettronica del carburante	– Leggere la memoria errori con il tester diagnosi KTM. 🛠️
Il motore si surriscalda	Scarso livello del liquido di raffreddamento nel circuito	– Controllare la tenuta del sistema di raffreddamento. – Controllare il livello del liquido di raffreddamento. (📖 Pag. 101)
	Le lamelle del radiatore sono molto sporche	– Pulire le lamelle del radiatore.
	Formazione di schiuma nel sistema di raffreddamento	– Scaricare il liquido di raffreddamento. 🛠️ (📖 Pag. 102) – Rabboccare/spurgare il sistema di raffreddamento. 🛠️ (📖 Pag. 103)
	Termostato difettoso	– Controllare il termostato. 🛠️
	Fusibile <b>5</b> bruciato	– Sostituire i fusibili delle singole utenze elettriche. (📖 Pag. 95)
	Sistema ventola del radiatore difettoso	– Controllare il sistema ventola del radiatore. 🛠️
La spia di controllo dei malfunzionamenti si accende di colore giallo	Malfunzionamento nell'iniezione elettronica del carburante	– Leggere la memoria errori con il tester diagnosi KTM. 🛠️
Il motore si spegne durante la guida	Mancanza di carburante	– Eseguire il rifornimento di carburante. (📖 Pag. 57)
	Fusibile principale o fusibile <b>3</b> , <b>4</b> o <b>7</b> bruciato	– Sostituire i fusibili delle singole utenze elettriche. (📖 Pag. 95) – Sostituire il fusibile principale. (📖 Pag. 93)
La spia dell'ABS si accende	Fusibile ABS bruciato	– Sostituire i fusibili ABS. (📖 Pag. 94)
	Marcata differenza tra il numero di giri della ruota anteriore e quello della ruota posteriore	– Fermarsi, disinserire l'accensione, riavviare il motore.

Errore	Possibile causa	Intervento
La spia dell'ABS si accende	Malfunzionamento dell'ABS	– Leggere la memoria errori attraverso il tester diagnosi KTM. 🛠️
Consumo elevato di olio	Tubo di sfiato del motore strozzato	– Sistemare il tubo di sfiato in modo che non si formino pieghe, eventualmente sostituirlo.
	Eccessivo livello dell'olio motore	– Controllare il livello dell'olio motore. (📖 Pag. 107)
	Olio motore troppo fluido (viscosità)	– Sostituire l'olio motore e il filtro dell'olio, pulire le unità filtranti. 🛠️ (📖 Pag. 107)
Faro e luce di posizione non funzionano	Fusibile <b>6</b> bruciato	– Sostituire i fusibili delle singole utenze elettriche. (📖 Pag. 95)
Gli indicatori di direzione, la luce di stop e l'avvisatore acustico non funzionano	Fusibile <b>4</b> o <b>6</b> bruciato	– Sostituire i fusibili delle singole utenze elettriche. (📖 Pag. 95)
L'ora non viene visualizzata oppure è errata	Fusibile <b>2</b> bruciato	– Sostituire i fusibili delle singole utenze elettriche. (📖 Pag. 95)
Batteria da 12 V scarica	Accensione non disinserita durante lo spegnimento del veicolo	– Mettere in ricarica la batteria da 12 V. 🛠️ (📖 Pag. 91)
	L'alternatore non carica la batteria da 12 V	– Controllare la tensione di carica. 🛠️ – Controllare la corrente a riposo. 🛠️
Il quadro strumenti non visualizza nulla sul display	Fusibile <b>2</b> bruciato	– Sostituire i fusibili delle singole utenze elettriche. (📖 Pag. 95)
L'indicatore di velocità nel quadro strumenti non funziona	Cablaggio dell'indicatore di velocità danneggiato o connettore ossidato	– Controllare il cablaggio e il connettore.

**23.1 Motore**

Tipo di motore	Motore a ciclo Otto a 4 tempi a 1 cilindro, raffreddato a liquido
Cilindrata	373 cm <sup>3</sup>
Corsa	60 mm
Alesaggio	89 mm
Rapporto di compressione	12,6:1
Distribuzione	DOHC, quattro valvole comandate tramite bilanciere a dito, azionamento mediante catena
Diametro valvola aspirazione	36 mm
Diametro valvola scarico	29 mm
Gioco valvole aspirazione a freddo	0,10 ... 0,15 mm
Gioco valvole scarico a freddo	0,15 ... 0,20 mm
Supporto dell'albero motore	2 cuscinetti radenti
Cuscinetto di biella	Cuscinetto radente
Pistone	Lega leggera, fucinato
Segmenti pistone	1 segmento compressione, 1 segmento leggermente smussato, 1 segmento raschiaolio
Lubrificazione del motore	Lubrificazione a circolazione forzata con 2 pompe trocoidali
Rapporto di trasmissione primario	30:80
Frizione	Frizione antisaltellamento in bagno d'olio/azionata meccanicamente
Trasmissione	Cambio a 6 marce, innesto frontale
Rapporto di trasmissione	
1 <sup>a</sup> marcia	12:32
2 <sup>a</sup> marcia	14:26
3 <sup>a</sup> marcia	19:27
4 <sup>a</sup> marcia	21:24
5 <sup>a</sup> marcia	23:22
6 <sup>a</sup> marcia	25:21
Alimentazione	Iniezione di carburante elettronica
Impianto d'accensione	Impianto d'accensione senza contatti, completamente elettronico e con messa in fase digitale dell'accensione
Generatore	12 V, 230 W
Candela	<b>BOSCHVR6NEU</b>
Distanza elettrodi della candela	1 mm
Raffreddamento	Raffreddamento a liquido, ricircolazione permanente del liquido di raffreddamento mediante la pompa dell'acqua
Numero di giri al minimo	1.680 ± 50 giri/min
Ausilio per l'avviamento	Motorino d'avviamento elettrico

## 23.2 Coppie di serraggio motore

Ugello dell'olio	M5	6 Nm	<b>Loctite®243™</b>
Vite piastrina	M5	6 Nm	<b>Loctite®243™</b>
Vite piastrina cavo dello statore	M5	8 Nm	<b>Loctite®243™</b>
Vite sensore albero di comando cambio	M5	7 Nm	<b>Loctite®243™</b>
Vite sensore marce	M5	6 Nm	<b>Loctite®243™</b>
Vite sensore numero di giri albero motore	M5	6 Nm	<b>Loctite®243™</b>
Vite statore	M5	8 Nm	<b>Loctite®243™</b>
Dado girante pompa dell'acqua	M6	10 Nm	<b>Loctite®243™</b>
Ugello dell'olio	M6	6 Nm	<b>Loctite®243™</b>
Vite albero a camme albero decompressore	M6	10 Nm	<b>Loctite®243™</b>
Vite bloccacuscini	M6	12 Nm	<b>Loctite®243™</b>
Vite carter motore	M6x35	12 Nm	
Vite carter motore	M6x75	12 Nm	<b>Loctite®243™</b>
Vite coperchio del generatore	M6	12 Nm	
Vite coperchio della frizione	M6	12 Nm	
Vite coperchio filtro olio	M6	10 Nm	
Vite coperchio pompa dell'acqua	M6	12 Nm	
Vite coperchio valvole	M6	12 Nm	
Vite di chiusura foro di scarico della pompa dell'acqua	M6	10 Nm	
Vite dispositivo selettore marce	M6	12 Nm	<b>Loctite®243™</b>
Vite leva selettore	M6	12 Nm	<b>Loctite®243™</b>
Vite molla frizione	M6	10 Nm	
Vite motorino d'avviamento elettrico	M6	12 Nm	
Vite pattino del tendicatena di distribuzione	M6	12 Nm	<b>Loctite®243™</b>
Vite piastrina	M6	12 Nm	<b>Loctite®243™</b>
Vite piastrina cavo della frizione	M6	6 Nm	<b>Loctite®243™</b>
Vite piastrina di sfiato motore	M6	10 Nm	<b>Loctite®243™</b>



Vite piastrina ingranaggio ruota libera	M6	12 Nm	<b>Loctite®243™</b>
Vite piastrina paraolio radiale coperchio della frizione	M6	12 Nm	<b>Loctite®243™</b>
Vite pompa dell'olio	M6	12 Nm	<b>Loctite®243™</b>
Vite ponte cuscinetti alberi a camme	M6	10 Nm	
Vite rosetta di sicurezza pignone	M6	12 Nm	<b>Loctite®243™</b>
Vite sbloccaggio tenditore catena distribuzione	M6	6 Nm	
Vite staffa protezione catena	M6	10 Nm	<b>Loctite®243™</b>
Vite tenditore catena distribuzione	M6	12 Nm	
Vite testa cilindro	M6	12 Nm	
Dado flangia dello scarico	M8	8 Nm	
Prigioniero flangia dello scarico	M8	22 Nm	
Tappo di chiusura	M8	12 Nm	<b>Loctite®243™</b>
Vite alberi di equilibratura - Ingranaggio	M8	40 Nm	<b>Loctite®243™</b>
Vite controsupporto molla albero comando cambio	M8	20 Nm	<b>Loctite®243™</b>
Vite cuscinetto di biella	M8,5x0,75	15 Nm 75°	
Pressostato olio	M10	14 Nm	
Sensore temperatura liquido di raffreddamento	M10	14 Nm	
Vite ingranaggio alberi a camme	M10	36 Nm	<b>Loctite®243™</b>
Vite rotore	M10	105 Nm	<b>Loctite®243™</b>
Vite testa cilindro	M10	1° stadio 30 Nm 2° stadio 60 Nm Filettatura lubrificata, base testa ingrassata	
Vite chiusura dell'asse bilanciere a dito	M10x1	10 Nm	
Candela	M12	15 Nm	
Dado ingranaggio dell'albero primario/pignone della catena di distribuzione	M16x1,5	120 Nm	<b>Loctite®243™</b>
Dado mozzo frizione	M16Sxx1,5	120 Nm	<b>Loctite®243™</b>
Vite di chiusura dell'unità filtrante piccola	M17x1,5	12 Nm	
Tappo di chiusura coperchio del generatore	M18x1,5	10 Nm	

Tappo di chiusura coperchio del generatore	M24x1,5	10 Nm
Vite di scarico olio	M24x1,5	15 Nm
Dado ruota motrice dell'albero di equilibratura	M28	60 Nm

**Loctite®243™**

## 23.3 Quantitativi

### 23.3.1 Olio motore

Olio motore	1,7 l	Olio motore (SAE 15W/50) (📖 Pag. 127)
-------------	-------	--

### 23.3.2 Liquido di raffreddamento

Liquido di raffreddamento	1,2 l	Liquido di raffreddamento (📖 Pag. 126)
---------------------------	-------	---

### 23.3.3 Carburante

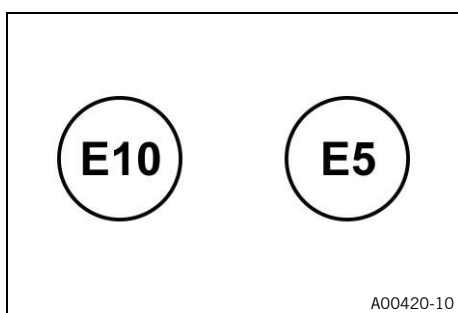

Osservare la dicitura sulle pompe di benzina UE.

Capacità tot. serbatoio carburante ca.	14,5 l	Carburante benzina super senza piombo (ROZ 95) (📖 Pag. 126)
Riserva carburante ca.	3,5 l	

## 23.4 Telaio

Telaio	Telaio a traliccio composto da tubi di acciaio, verniciato a polvere	
Forcella (EU/JP/UK/AR/CO)	<b>WP APEX 3343</b>	
Ammortizzatore (EU/JP/UK/AR/CO)	<b>WP APEX 3446</b>	
Forcella (ASEAN/CN/PH)	<b>WP Suspension</b>	
Ammortizzatore (ASEAN/CN/PH)	<b>WP Suspension</b>	
Impianto frenante		
anteriore	Freno a disco con pinza a 4 pistoncini	
posteriore	Freno a disco con pinza a un pistoncino, flottante	
Escursione (EU/JP/UK/AR/CO)		
anteriore	170 mm	
posteriore	177 mm	
Escursione (ASEAN/CN/PH)		
anteriore	143 mm	
posteriore	151 mm	

Dischi freno - diametro	
Anteriore	320 mm
Posteriore	230 mm
Dischi freno - limite di usura	
Anteriore	4,5 mm
Posteriore	3,6 mm
Pressione pneumatici senza passeggero	
Anteriore	2,0 bar
Posteriore	2,0 bar
Pressione pneumatici con passeggero / a carico massimo	
Anteriore	2,0 bar
Posteriore	2,2 bar
Rapporto di trasmissione secondario	15:45
Catena	Anello a X 5/8 x 1/4" (520)
Inclinazione canotto sterzo	63,5°
Interasse	1.430 ± 15,5 mm
Altezza sella senza carico (EU/JP/UK/AR/CO)	855 mm
Altezza sella senza carico (ASEAN/CN/PH)	830 mm
Altezza libera senza carico (EU/JP/UK/AR/CO)	200 mm
Altezza libera senza carico (ASEAN/CN/PH)	160 mm
Peso senza carburante, ca.	161 kg
Carico massimo ammesso asse anteriore	135 kg
Carico massimo ammesso sull'assale posteriore	275 kg
Peso totale massimo ammesso	375 kg

### 23.5 Impianto elettrico

Batteria da 12 V	ETZ-9-BS	Voltaggio della batteria: 12 V Capacità nominale: 8 Ah Non richiede manutenzione
Fusibile	75011088010	10 A
Fusibile	75011088015	15 A
Fusibile	90111088025	25 A
Fusibile	75011088030	30 A
Faro	LED	
Luci di posizione	LED	
Illuminazione del quadro strumenti e spie di controllo	LED	
Indicatore di direzione	LED	
Luce di stop / fanalino posteriore	LED	
Luce targa	LED	

## 23.6 Pneumatici

Pneumatico anteriore	Pneumatico posteriore
<b>100/90 - 19 M/C 57T M+S TL</b> Continental TKC 70	<b>130/80 - 17 M/C 65T M+S TL</b> Continental TKC 70
Gli pneumatici indicati rappresentano uno dei possibili tipi di pneumatici di serie. Per maggiori informazioni consultare la sezione relativa all'assistenza, all'indirizzo: KTM.COM	

## 23.7 Forcella

### 23.7.1 EU/JP/UK/AR/CO

Codice articolo della forcella	05.58.8T.31	
Forcella	<b>WP APEX 3343</b>	
Lunghezza della forcella estesa	797 mm	
Smorzamento in compressione		
Comfort	17 clic	
Standard	15 clic	
Sport	10 clic	
Carico massimo	15 clic	
Smorzamento in estensione		
Comfort	20 clic	
Standard	15 clic	
Sport	10 clic	
Carico massimo	15 clic	
Indice di carico molle		
Medio (standard)	5,7 N/mm	
Lunghezza della molla con bussola/e di precarico	399 mm	
Olio per ciascun stelo della forcella	455 ± 5 ml	Olio per forcelle (SAE 4) (48601166S1) (📖 Pag. 127)

### 23.7.2 ASEAN/CN/PH

Codice articolo della forcella	F201368010	
Forcella	<b>WP Suspension</b>	
Lunghezza della forcella estesa	770 mm	
Indice di carico molle		
Medio (standard)	5,7 N/mm	
Lunghezza della molla con bussola/e di precarico	384 mm	
Olio per forcelle	450 ... 460 ml	Olio per forcelle (SAE 4) (48601166S1) (📖 Pag. 127)

**23.8 Ammortizzatore****23.8.1 EU/JP/UK/AR/CO**

Codice articolo dell'ammortizzatore	01.58.5T.31
Ammortizzatore	<b>WP APEX 3446</b>
Prearico molla	
Comfort	3 clic
Standard	3 clic
Sport	3 clic
Carico massimo	10 clic
Smorzamento in estensione	
Comfort	15 clic
Standard	10 clic
Sport	5 clic
Carico massimo	10 clic
Affondamento statico	12 mm
Affondamento in ordine di marcia	34 mm
Indice di carico molle	
Medio (standard)	150 N/mm
Lunghezza della molla	180 mm
Lunghezza del monoammortizzatore esteso	307 mm
Pressione del gas	16 bar
Olio ammortizzatore	Olio ammortizzatore (SAE 2,5) (50180751S1) (🇺🇸 Pag. 126)

**23.8.2 ASEAN/CN/PH**

Codice articolo dell'ammortizzatore	S201357010
Ammortizzatore	<b>WP Suspension</b>
Prearico molla	
Standard	3 clic
Abbassamento statico	12 mm
Compressione in ordine di marcia	34 mm
Indice di carico molle	
Medio (standard)	150 N/mm
Lunghezza della molla	172 mm
Lunghezza del monoammortizzatore esteso	298 mm
Pressione del gas	16 bar
Olio ammortizzatore	Olio ammortizzatore (SAE 2,5) (50180751S1) (🇺🇸 Pag. 126)

## 23.9 Coppie di serraggio del telaio

Vite carter catena	EJOT PT® K60x30	3 Nm	
Vite fanalino posteriore	M4	2 Nm	
Vite carter catena	M5	7 Nm	Loctite®243™
Vite fermo del coperchio vaso d'espansione freno ruota posteriore	M5	9 Nm	
Vite piolino pedale del freno	M5	5 Nm	Loctite®243™
Viti restanti telaio	M5	5 Nm	
Dadi restanti telaio	M6	15 Nm	
Dado asta di comando	M6	6 Nm	
Dado regolazione pedale del freno	M6	10 Nm	
Restanti viti del telaio	M6	9 Nm	
Vite collegamento trasversale	M6	15 Nm	
Vite paramotore	M6	9 Nm	Loctite®243™
Vite piastrina paramotore	M6	9 Nm	Loctite®243™
Vite rinvio leva del cambio	M6	11 Nm	Loctite®243™
Vite supporto sensore numero di giri ruota	M6	8 Nm	
Dadi restanti telaio	M8	30 Nm	
Dado corona dentata	M8	38 Nm	
Vite disco freno anteriore	M8	29 Nm	Loctite®243™
Vite disco freno posteriore	M8	29 Nm	Loctite®243™
Vite morsetto del manubrio	M8	20 Nm	
Vite mozzo perno ruota anteriore	M8	15 Nm	
Vite pedana passeggero	M8	20 Nm	Loctite®243™
Vite perno ruota anteriore	M8	25 Nm	
Vite pinza del freno anteriore	M8x1	30 Nm	Loctite®243™
Dadi restanti telaio	M10	50 Nm	
Dado supporto motore	M10	48 Nm	Loctite®243™
Vite sede manubrio	M10	40 Nm	
Collegamento ammortizzatore inferiore	M10x1,25	50 Nm	Loctite®243™
Vite ammortizzatore superiore	M10x1,25	50 Nm	Loctite®243™
Dado perno forcellone	M14x1,5	100 Nm	
Dado perno ruota posteriore	M14x1,5	100 Nm	
Vite canotto di sterzo superiore	M16x1,5	53 Nm	

## 24.1 Dichiarazioni di conformità

---

### Info

Il numero di funzioni e dotazioni dipende dal modello e, in alcuni casi, non comprende tutti gli impianti radio indicati e non copre tutti i campi di impiego.

---

Con la presente, **COBO SpA** dichiara che l'impianto radio **BT-ROUTER** è conforme alle direttive pertinenti. Il testo completo della dichiarazione di conformità è disponibile al seguente indirizzo Internet.

Sito web della certificazione: <http://www.ktm.com/btrouter>

Con la presente, **JNS Instruments Ltd.** dichiara che l'impianto radio **210M1100** è conforme alle direttive pertinenti. Il testo completo della dichiarazione di conformità è disponibile al seguente indirizzo Internet.

Sito web della certificazione: <http://www.ktm.com/210m1100>

## Carburante benzina super senza piombo (ROZ 95)

### Norma / classificazione

- DIN EN 228 (ROZ 95)

### Nota

- Utilizzare solo carburante super senza piombo conforme alla norma indicata o equivalente.
- Una percentuale di etanolo inferiore al 10% (carburante E10) non è da considerarsi problematica.



### Info

**Non** utilizzare carburanti a base di metanolo (ad es. M15, M85, M100) o con una percentuale di etanolo superiore al 10% (ad es. E15, E25, E85, E100).

## Liquido di raffreddamento

### Nota

- Utilizzare solo liquido di raffreddamento di alta qualità, senza silicati, con additivo anticorrosivo per motori in alluminio. Se di bassa qualità e di tipo non idoneo, l'antigelo può causare corrosione, formazione di depositi e schiuma.
- Non utilizzare acqua pura, poiché solo il liquido di raffreddamento è in grado di soddisfare requisiti quali protezione anticorrosione e funzione lubrificante.
- Utilizzare solo liquido di raffreddamento conforme ai requisiti indicati (vedi i dati riportati sul serbatoio) e in possesso delle proprietà corrispondenti.

Protezione antigelo fino a minimo	-25 °C
-----------------------------------	--------

Il rapporto di miscela deve essere adattato in base alla necessaria protezione antigelo. Utilizzare acqua distillata se il liquido di raffreddamento deve essere diluito.

Si consiglia l'utilizzo di liquido di raffreddamento premiscelato.

Leggere le indicazioni fornite dal produttore del liquido di raffreddamento in merito a protezione antigelo, diluizione e mescolabilità (compatibilità) con altri liquidi di raffreddamento.

### Fornitore consigliato

**MOTOREX®**

- **COOLANT M3.0**

## Liquido freni DOT 4 / DOT 5.1

### Norma / classificazione

- DOT

### Nota

- Impiegare solo un liquido freni conforme alla norma indicata (vedi i dati riportati sul serbatoio) e in possesso delle proprietà corrispondenti.

### Fornitore consigliato

**Castrol**

- **REACT PERFORMANCE DOT 4**

**MOTOREX®**

- **Brake Fluid DOT 5.1**

## Olio ammortizzatore (SAE 2,5) (50180751S1)

### Norma / classificazione

- SAE (📖 Pag. 129) (SAE 2,5)

### Nota

- Utilizzare solo oli conformi alle normative indicate (v. i dati riportati sul serbatoio) e aventi le proprietà corrispondenti.



**Olio motore (SAE 15W/50)****Norma / classificazione**

- JASO T903 MA2 (📖 Pag. 129)
- SAE (📖 Pag. 129) (SAE 15W/50)

**Nota**

- Utilizzare solo oli motore conformi alle norme indicate (vedi i dati riportati sul serbatoio) e in possesso delle proprietà corrispondenti.

Olio motore parzialmente sintetico
------------------------------------

**Fornitore consigliato****MOTOREX®**

- Formula 4T

**Olio per forcelle (SAE 4) (48601166S1)****Norma / classificazione**

- SAE (📖 Pag. 129) (SAE 4)

**Nota**

- Utilizzare solo oli conformi alle norme indicate (vedere i dati riportati sul serbatoio) e in possesso delle proprietà corrispondenti.

### **Additivo carburante**

Fornitore consigliato  
**MOTOREX®**  
– Fuel Stabilizer

### **Detergente per catene**

Fornitore consigliato  
**MOTOREX®**  
– Chain Clean

### **Detergente per motociclette**

Fornitore consigliato  
**MOTOREX®**  
– Moto Clean

### **Detergenti speciali per vernici brillanti e opache, superfici in metallo e in plastica**

Fornitore consigliato  
**MOTOREX®**  
– Quick Cleaner

### **Grasso a lunga durata**

Fornitore consigliato  
**MOTOREX®**  
– Bike Grease 2000

### **Olio universale spray**

Fornitore consigliato  
**MOTOREX®**  
– Joker 440 Synthetic

### **Perfect Finish e lucidante a specchio per vernici**

Fornitore consigliato  
**MOTOREX®**  
– Moto Shine

### **Sostanze protettive per vernici, metallo e gomma**

Fornitore consigliato  
**MOTOREX®**  
– Moto Protect

### **Spray per catene Street**

Nota  
Fornitore consigliato  
**MOTOREX®**  
– Chainlube Road Strong

## SAE

Le classi di viscosità SAE sono state definite dalla Society of Automotive Engineers e servono per classificare gli oli in base alla relativa viscosità. La viscosità descrive solo una proprietà di un olio e non contiene alcuna indicazione sulla qualità.

## JASO T903 MA2

Linee tecniche di sviluppo diverse hanno richiesto una norma specifica per le motociclette, ossia la norma **JASO T903 MA2**.

In precedenza per le motociclette venivano impiegati oli motore per autovetture, poiché non esisteva una norma specifica per le motociclette.

Mentre per i motori delle autovetture sono previsti lunghi intervalli tra un tagliando e l'altro, per i motori delle motociclette prevale il rendimento elevato a regimi motore elevati.

Nella maggior parte dei motori per motociclette il cambio e la frizione vengono lubrificati con lo stesso olio.

La norma **JASO T903 MA2** approfondisce questi requisiti specifici.

-	KTM MY RIDE	Sistema per la comunicazione radio con cellulari e auricolari idonei per la telefonia e l'audio
-	Quickshifter +	Funzione dell'elettronica del motore per cambiare e scalare marcia senza attivare la frizione
ABS	Sistema antibloccaggio	Sistema di sicurezza che impedisce il bloccaggio delle ruote in rettilineo senza intervento di forze laterali
OBD	Sistema diagnostico di bordo	Sistema del veicolo che controlla il parametro predefinito dell'elettronica del veicolo

Ad es.	Ad esempio
ca.	Circa
cfr.	Confronta
Cod.	Codice
ecc.	Eccetera
event.	Eventualmente
N°	Numero
resp.	Rispettivamente
se nec.	Se necessario





## 30.1 Simboli rossi

I simboli rossi mostrano una condizione di errore che richiede un intervento immediato.

	La spia rossa della pressione dell'olio è accesa – La pressione dell'olio è troppo bassa. Fermarsi immediatamente nel rispetto del codice della strada e spegnere il motore.
---	--



## 30.2 Simboli gialli e arancioni

I simboli gialli e arancioni indicano una condizione di errore che richiede un intervento in tempi rapidi. Anche i dispositivi ausiliari attivi sono contrassegnati con simboli gialli o arancioni.

	La spia gialla di malfunzionamento si accende – L'OBD ha rilevato un malfunzionamento nell'elettronica del veicolo. Fermarsi rispettando il codice della strada e mettersi in contatto con un'officina autorizzata KTM.
	La spia gialla dell'ABS si accende – Messaggio di stato o d'errore in relazione all'ABS.
	La spia gialla del controllo trazione TC si accende – L'unità <b>MTC</b> non è attiva o è in fase di regolazione. La spia del controllo trazione TC si accende anche quando viene rilevato un malfunzionamento. Contattare un'officina autorizzata KTM. La spia di controllo TC lampeggia quando l'unità <b>MTC</b> interviene in modo attivo.
	La spia generale gialla è accesa – È stata rilevata un'avvertenza/indicazione di avvertimento per la sicurezza d'esercizio. Il messaggio viene inoltre visualizzato.

## 30.3 Simboli verdi e blu

I simboli verdi e blu forniscono informazioni.

	La spia verde degli indicatori di direzione si accende e lampeggia a intermittenza – È stato inserito l'indicatore di direzione.
	La spia verde della marcia in folle è accesa – Il cambio è in posizione di folle.
	La spia blu della luce abbagliante è accesa – La luce abbagliante è inserita.

<b>A</b>	
<b>Abbigliamento protettivo</b> .....	9
<b>ABS</b> .....	75
<b>ACC1</b>	
anteriore .....	98
posteriore .....	98
<b>ACC2</b>	
anteriore .....	98
posteriore .....	98
<b>Accessori tecnici</b> .....	11
<b>Ambiente</b> .....	9
<b>Ammortizzatore</b> .....	61
Precarico molla, regolazione .....	62
Smorzamento in estensione, regolazione .....	63
<b>Antigelo</b>	
Controllo .....	99
<b>B</b>	
<b>Bagaglio</b> .....	48
<b>Batteria da 12 V</b>	
Montaggio .....	91
Ricarica .....	91
Smontaggio .....	90
<b>Bloccasterzo</b> .....	17
<b>Blocchetto di avviamento</b> .....	17
<b>Borsa degli attrezzi</b> .....	20
<b>C</b>	
<b>Caricamento del veicolo</b> .....	48
<b>Catena</b>	
Controllo .....	70
Controllo dello stato di imbrattamento .....	68
Pulizia .....	68
<b>Cavalletto laterale</b> .....	21
<b>Codice della chiave</b> .....	14
<b>Corona dentata</b>	
Controllo .....	70
<b>Cupolino</b>	
Regolazione .....	43
<b>D</b>	
<b>Data</b>	
Regolazione .....	39
<b>Dati tecnici</b>	
Ammortizzatore .....	123
Coppie di serraggio del telaio .....	124
Coppie di serraggio motore .....	118
Forcella .....	122
Impianto elettrico .....	121
Motore .....	117
Pneumatici .....	122
Quantitativi .....	120
Telaio .....	120
<b>Definizione del campo d'impiego</b> .....	7
<b>Diagnosi dei difetti</b> .....	115-116
<b>Dichiarazioni di conformità</b> .....	125
<b>Dischi del freno</b>	
Controllo .....	76
<b>F</b>	
<b>Faro</b>	
Regolazione della profondità del fascio luminoso	97
<b>Fermata</b> .....	56
<b>Figure</b> .....	11
<b>Filtro dell'olio</b>	
Sostituzione .....	107
<b>Forcella</b>	
Estensione, regolazione .....	62
Livello di compressione, regolazione .....	61
<b>Frenata</b> .....	55
<b>Freni</b> .....	55
<b>Fusibile</b>	
Singole utenze elettriche, sostituzione .....	95
<b>Fusibile principale</b>	
Sostituzione .....	93
<b>Fusibili ABS</b>	
Sostituzione .....	94
<b>G</b>	
<b>Gambali della forcella</b>	
Cuffie parapolvere, pulizia .....	65
<b>Garanzia del produttore</b> .....	11
<b>Garanzia legale</b> .....	11
<b>Gioco della leva della frizione</b>	
Controllo .....	106
Regolazione .....	106
<b>Gommini di smorzamento del mozzo posteriore</b>	
Controllo .....	87
<b>Guida</b> .....	52
Accensione .....	51
<b>I</b>	
<b>Innesto marce</b> .....	52
<b>Interruttore combinato</b>	
Panoramica .....	15
<b>Interruttore di sicurezza</b> .....	17
<b>Interruttore indicatori di direzione</b> .....	16
<b>Interruttore luci</b> .....	16
<b>Interruttori</b>	
sul manubrio a destra .....	17
sul manubrio a sinistra .....	15

<b>L</b>	
<b>Leva del cambio</b> .....	21
Regolazione .....	45
<b>Leva del freno anteriore</b> .....	15
Regolazione della posizione a riposo .....	43
<b>Leva della frizione</b> .....	15
Regolazione della posizione a riposo .....	44
<b>Liquido di raffreddamento</b>	
Scarico .....	102
Sostituzione .....	104
<b>Liquido freni</b>	
della ruota anteriore, rabbocco .....	77
della ruota posteriore, rabbocco .....	81
<b>Livello del liquido di raffreddamento</b>	
Controllo .....	99, 101
<b>Livello del liquido freni</b>	
della ruota anteriore, controllo .....	77
della ruota posteriore, controllo .....	80
<b>Livello dell'olio motore</b>	
Controllo .....	107
<b>M</b>	
<b>Maniglie</b> .....	20
<b>Manopola dell'acceleratore</b> .....	15
<b>Manuale d'uso</b> .....	9
<b>Manutenzione</b> .....	11
<b>Materiali ausiliari</b> .....	11
<b>Materiali di consumo</b> .....	11
<b>Messa in uso</b>	
Dopo un periodo di magazzinaggio .....	114
Interventi di controllo e manutenzione ordinaria prima di ogni messa in uso .....	50
Note relative alla prima messa in uso .....	47
<b>Motocicletta</b>	
Pulizia .....	110
Rimozione dal cavalletto alzamoto anteriore ..	65
Rimozione dal dispositivo di sollevamento posteriore .....	64
tramite cavalletto alzamoto posteriore, solleva- mento .....	64
tramite il cavalletto alzamoto anteriore, solleva- mento .....	64
<b>Motore</b>	
Rodaggio .....	48
<b>N</b>	
<b>Numero identificativo del veicolo</b> .....	14
<b>Numero motore</b> .....	14
<b>O</b>	
<b>Olio motore</b>	
Rabbocco .....	109
Sostituzione .....	107
<b>Ora</b>	
Regolazione .....	39
<b>Orientamento del faro</b>	
Controllo .....	97
<b>P</b>	
<b>Parafango anteriore</b>	
Montaggio .....	74
Smontaggio .....	74
<b>Paramotore</b>	
Montaggio .....	72
Smontaggio .....	72
<b>Parcheggio</b> .....	56
<b>Parti di ricambio</b> .....	11
<b>Pastiglie del freno</b>	
della ruota anteriore, controllo .....	78
della ruota posteriore, controllo .....	82
<b>Pedale del freno</b> .....	21
Controllo della corsa a vuoto .....	79
Corsa a vuoto, regolazione .....	79
Posizione a riposo, regolazione .....	44
<b>Piastrina paramotore</b>	
Montaggio .....	73
Smontaggio .....	73
<b>Pignone</b>	
Controllo .....	70
<b>Piolino del pedale del freno</b>	
Regolazione .....	44
<b>Poggiapiedi passeggero</b> .....	20
<b>Posizione del manubrio</b>	
Regolazione .....	42
<b>Presenza diagnosi</b> .....	98
<b>Presenza per gli accessori elettrici</b> .....	18
<b>Pressione dei pneumatici</b>	
Controllo .....	89
<b>Procedura di avviamento</b> .....	50
<b>Programma di manutenzione</b> .....	59-60
<b>Pulsante avvisatore acustico</b> .....	16
<b>Pulsante d'avviamento</b> .....	17
<b>Q</b>	
<b>Quadro strumenti</b> .....	22-41
<b>ABS</b> .....	35
Attivazione e test .....	22
<b>Audio</b> .....	33
Avvertenze .....	23
<b>Bluetooth</b> (opzionale) .....	38
Display .....	24
Display <b>ABS</b> .....	25



Display <b>MTC</b> . . . . .	25	<b>Ruota posteriore</b>	
Display <b>ODO</b> . . . . .	27	Montaggio . . . . .	85
<b>Display Theme</b> . . . . .	38	Smontaggio . . . . .	84
<b>Distance</b> . . . . .	40	<b>S</b>	
<b>Extra Functions</b> . . . . .	41	<b>Sella del passeggero</b>	
<b>Favourites</b> . . . . .	37	Montaggio . . . . .	67
<b>Fuel Cons</b> . . . . .	40	Rimozione . . . . .	66
<b>General Info</b> . . . . .	34	<b>Sella del pilota</b>	
<b>Headset</b> . . . . .	32	Montaggio . . . . .	67
Indicatore del livello di carburante . . . . .	27	Rimozione . . . . .	67
Indicatore luminoso di cambiata . . . . .	26	<b>Serratura della sella</b> . . . . .	20
Indicatore temperatura del liquido di raffreddamento . . . . .	27	<b>Servizio clienti</b> . . . . .	11
<b>KTM MY RIDE</b> . . . . .	29	<b>Sistema anti-bloccaggio</b> . . . . .	75
<b>Language</b> . . . . .	41	<b>Sistema di raffreddamento</b> . . . . .	99
Menu . . . . .	29	Rabbocco/spurgo . . . . .	103
Modalità diurna-notturna . . . . .	22	<b>Spie di controllo</b> . . . . .	23
<b>Motorcycle</b> . . . . .	30	<b>Stato pneumatici</b>	
<b>MTC+MSR</b> (opzionale) . . . . .	36	Controllo . . . . .	88
Numero di giri . . . . .	25	<b>Sterzo</b>	
Ora . . . . .	28	Bloccaggio . . . . .	17
<b>Pairing</b> . . . . .	30	Sbloccaggio . . . . .	18
Panoramica . . . . .	22	<b>T</b>	
<b>Phone</b> . . . . .	31	<b>Tappo del serbatoio del carburante</b>	
<b>Quick Selector 1</b> . . . . .	37	Apertura . . . . .	18
<b>Quick Selector 2</b> . . . . .	38	Chiusura . . . . .	19
<b>Quick Shift+</b> (opzionale) . . . . .	37	<b>Targa dati</b> . . . . .	14
<b>Service</b> . . . . .	41	<b>Tensione della catena</b>	
<b>Settings</b> . . . . .	30	Controllo . . . . .	69
Spie di controllo . . . . .	23	Regolazione . . . . .	69
Telefonia . . . . .	34	<b>Trasporto</b> . . . . .	57
<b>Trip 1</b> . . . . .	34	<b>U</b>	
<b>Trip 2</b> . . . . .	35	<b>Unità filtranti</b>	
<b>Trips/Data</b> . . . . .	30	Pulizia . . . . .	107
Velocità . . . . .	26	<b>Uso invernale</b>	
Visualizzazione <b>Favourites</b> . . . . .	28	Interventi di controllo e manutenzione ordinaria	111
Visualizzazione <b>Quick Selector 1</b> . . . . .	28	<b>Uso non conforme</b> . . . . .	7
Visualizzazione <b>Quick Selector 2</b> . . . . .	29	<b>Utilizzo sicuro</b> . . . . .	8
<b>Warning</b> . . . . .	35	<b>V</b>	
<b>Quantitativo</b>		<b>Vista del veicolo</b>	
Carburante . . . . .	58, 120	Anteriore sinistra . . . . .	12
Liquido di raffreddamento . . . . .	120	Posteriore destra . . . . .	13
Olio motore . . . . .	120		
<b>Quickshifter+</b> . . . . .	52		
<b>R</b>			
<b>Regole di lavoro</b> . . . . .	9		
<b>Rifornimento</b>			
Carburante . . . . .	57		
<b>Rimessaggio</b> . . . . .	113		
<b>Ruota anteriore</b>			
Montaggio . . . . .	83		
Smontaggio . . . . .	83		



3214576it

02/2022

